



# **Brukerveiledning**

Receiver

# **R-N600A**

musicCast **NO**

# INNHOLDSFORTEGNELSE

## **FØR BRUK** **6**

---

### **Les dette først** ..... **6**

Om dette produktet og denne håndboken ..... 6

### **Inngangskilder som kan spilles av med dette produktet** ..... **7**

Kompatible inngangskilder ..... 7

Kompatibilitet med MusicCast ..... 8

### **Tilbehør** ..... **9**

Kontroll av tilbehøret ..... 9

## **NAVN PÅ DELER OG FUNKSJONENE DERES** **10**

---

### **Enhet** ..... **10**

Frontpanel ..... 10

Frontdisplay ..... 13

Bakre panel ..... 14

### **Fjernkontroll** ..... **16**

Fjernkontroll ..... 16

## **FORBEREDELSE** **19**

---

### **Klargjøre fjernkontrollen** ..... **19**

Slik setter du inn batterier, og fjernkontrollens rekkevidde ..... 19

### **Koble til eksterne enheter** ..... **20**

Koble til lydenheter ..... 20

### **Koble til høyttalere** ..... **21**

Koble til høyttalere ..... 21

Tilkobling med bi-wiring ..... 24

Koble til en subwoofer ..... 25

### **Koble til radioantenner** ..... **26**

Koble til en FM-antenne ..... 26

Koble til en AM-antenne ..... 27

Koble til en DAB/FM-antenne ..... 28

### **Forberede en nettverkstilkobling** ..... **29**

Tilkobling til et nettverk ..... 29

Koble til en nettverkskabel (kablet tilkobling) ..... 30

Klargjøre den trådløse antennen (trådløs tilkobling) ..... 31

### **Slå PÅ produktet** ..... **32**

Plugge strømledningen inn i en stikkontakt ..... 32

Slå PÅ strømmen ..... 33

<b>Konfigurere MusicCast-innstillinger (tilkobling til et nettverk)</b> .....	<b>35</b>
Registrering på MusicCast-nettverket .....	35
<b>AVSPILLING</b> .....	<b>36</b>
<b>Grunnleggende betjening</b> .....	<b>36</b>
Velge høyttalerutganger .....	36
Velge en inngangskilde .....	37
Justere volumet .....	38
Endre visning på frontdisplayet .....	39
<b>Justere lyden slik du foretrekker</b> .....	<b>40</b>
Nyte Pure Direct-avspilling (PURE DIRECT) .....	40
Justering av bass og diskant (BASS/TREBLE) .....	41
Justere venstre/høyre-balanse (BALANCE) .....	42
Gjøre det lettere å høre bass og diskant ved lavt volum (LOUDNESS) .....	43
<b>Lytte til radio</b> .....	<b>44</b>
Klargjøre for å lytte til radio .....	44
Velge en radiostasjon .....	47
Vise Radio Data System-informasjonen .....	48
Vise DAB-informasjonen .....	49
Autolagre FM-radiostasjoner (Auto Preset) .....	50
Manuell registrering av radiostasjoner .....	51
Hente frem en registrert radiostasjon .....	52
Slette en lagret radiostasjon .....	53
<b>Avspilling via en Bluetooth®-tilkobling</b> .....	<b>54</b>
Spille av lyden fra en Bluetooth-enhet på dette produktet (audiomottak) .....	54
Avspilling av produktets lyd gjennom Bluetooth-høyttalere/hodetelefoner (audiosending) .....	55
<b>Lytte til musikk via AirPlay</b> .....	<b>56</b>
Spille av musikk med AirPlay .....	56
<b>Lytte til internettradio</b> .....	<b>57</b>
Velge en internettradiostasjon .....	57
<b>Lytte til strømmetjenester</b> .....	<b>58</b>
Lytte til strømmetjenester .....	58
<b>Avspilling av musikk på en USB-enhet</b> .....	<b>59</b>
Avspilling av musikk på en USB-enhet .....	59
<b>Spille sanger fra mediaservere (PC/NAS)</b> .....	<b>61</b>
Spille sanger fra mediaservere (PC/NAS) .....	61

<b>Option-meny (innstillinger for hver inngangskilde)</b> .....	<b>63</b>
Grunnleggende bruk av Option-menyen .....	63
Liste over Option-menyen .....	64
Korrigere volumforskjeller mellom inngangskilder .....	65
Vise informasjon om lydsignal .....	66
Utføre en innledende skanning for DAB-radiomottak .....	67
Sjekk mottaksstyrke for hver enkelt DAB-kanalsett .....	68
Stille inn volumsynkronisering på produktet når du spiller av en AirPlay/Bluetooth-enhet .....	69
Stille inn automatisk avspilling .....	70

## **NYTTIGE FUNKSJONER** **71**

---

<b>Funksjoner for forhåndsinnstilling</b> .....	<b>71</b>
Lagre favorittinnhold til forhåndsinnstillinger .....	71
Hente fram innhold lagret i en forhåndsinnstilling .....	72
<b>Hvilemodustimerfunksjon</b> .....	<b>73</b>
Konfigurere tiden for hvilemodustimeren .....	73

## **INNSTILLINGER** **74**

---

<b>Menyer</b> .....	<b>74</b>
Menystruktur .....	74
<b>Setup-meny (endre funksjonsinnstillinger)</b> .....	<b>75</b>
Grunnleggende bruk av Setup-menyen .....	75
Liste over Setup-menyens elementer .....	76
Konfigurere et nettverk .....	77
Konfigurere Bluetooth .....	82
Konfigurere volumet .....	83
Konfigurere automatisk standby .....	84
Sette produktet i ECO-modus .....	85
<b>Advanced Setup-meny (endre systeminnstillinger)</b> .....	<b>86</b>
Grunnleggende bruk av Advanced Setup-menyen .....	86
Liste over Advanced Setup-menyelementer .....	87
Skifte høyttalerimpedans .....	88
Konfigurere fjernkontroll-ID-en .....	89
Endre innstilling for FM/AM frekvensinnstilling .....	90
Initialisere innstillinger .....	91

## **OPPDATERE** **92**

---

<b>Kontrollere fastvareversjonen</b> .....	<b>92</b>
Kontrollere fastvareversjonen .....	92

<b>Oppdatere fastvaren .....</b>	<b>93</b>
Oppdatere fastvaren .....	93
Oppdatere fastvaren via nettverket .....	94
Oppdatere fastvare via USB flash drive .....	95

## **FEILSØKING 97**

---

<b>Hvis du tror det har oppstått et problem .....</b>	<b>97</b>
Hvis du tror det har oppstått et problem, sjekk følgende først .....	97
Problemer med strøm, system og/eller fjernkontroll .....	98
Problemer med lyden .....	100
Problemer med FM-radio .....	102
Problemer med AM-radio .....	103
Problemer med DAB-radio .....	104
Problemer med USB .....	105
Problemer med nettverket .....	106
Problemer med Bluetooth .....	109
Feilmeldinger vises på frontdisplayet .....	110

## **TILLEGG 111**

---

<b>Pleie av produktet .....</b>	<b>111</b>
Ta vare på dette produktet .....	111
<b>Tilkobling til trådløst nettverk .....</b>	<b>112</b>
Velge den trådløse metoden for tilkobling til nettverket .....	112
Bruke WPS-knappen for å foreta en trådløs tilkobling .....	113
Koble trådløst til med en iPhone (WAC) .....	114
Konfigurere en trådløs tilkobling manuelt .....	115
<b>Støttede enheter og formater .....</b>	<b>116</b>
Støttede Bluetooth-enheter .....	116
Støttede USB -enheter .....	117
Støttede filformater på dette produktet (nettverk/USB) .....	118
<b>Varemerker .....</b>	<b>119</b>
Varemerker .....	119
<b>Spesifikasjoner .....</b>	<b>120</b>
Spesifikasjoner .....	120

# FØR BRUK

## Les dette først

### Om dette produktet og denne håndboken

---

Takk for at du kjøpte dette Yamaha-produktet. Dette produktet er en nettverkskompatibel receiver for hjemmebruk. Den kan spille musikkinnhold fra radio eller et hjemmenettverk i tillegg til fra analoge og digitale innganger.

Denne håndboken (veiledningen) er organisert som følger: Sørg for at du leser alle veiledningene som fulgte med produktet, og ta godt vare på dem for senere referanse.

#### **Sikkerhetsveiledning (følger med produktet)**

Inneholder viktige sikkerhetsforholdsregler som må leses før bruk.

#### **Hurtigveiledning (følger med produktet)**

Denne veiledningen forklarer kort ting som grunnleggende tilkoblinger og avspilling fra nettradio.

#### **Bruerveiledning (denne veiledningen)**

Denne veiledningen forklarer detaljert alle funksjoner, som for eksempel informasjon som ikke er i Hurtigveiledning.

- Enhetens Bruerveiledning forklarer primært hvordan du betjener produktet med fjernkontrollen som følger med.
- I Bruerveiledning blir iPhone og iPad referert til som "iPhone". Med mindre noe annet er angitt i en forklaring, betyr referanser til "iPhone", iPhone og iPad.
- Symboler som brukes i Bruerveiledning



• **FORSIKTIGHET** brukes om informasjon om muligheter for personskade.

- **MERKNAD** brukes om informasjon for å hindre produktsvikt, skade eller feilfunksjon, og/eller tap av data.
- **MERK** brukes om tilleggsinformasjon som kan være nyttig å vite.
- [Søkeord] er nøkkelord for å søke.

Du kan laste ned de nyeste håndbøkene fra følgende nettsted.

<https://download.yamaha.com/>

## Inngangskilder som kan spilles av med dette produktet

### Kompatible inngangskilder

Dette produktet støtter avspilling av en rekke ulike inngangskilder, som vist nedenfor.

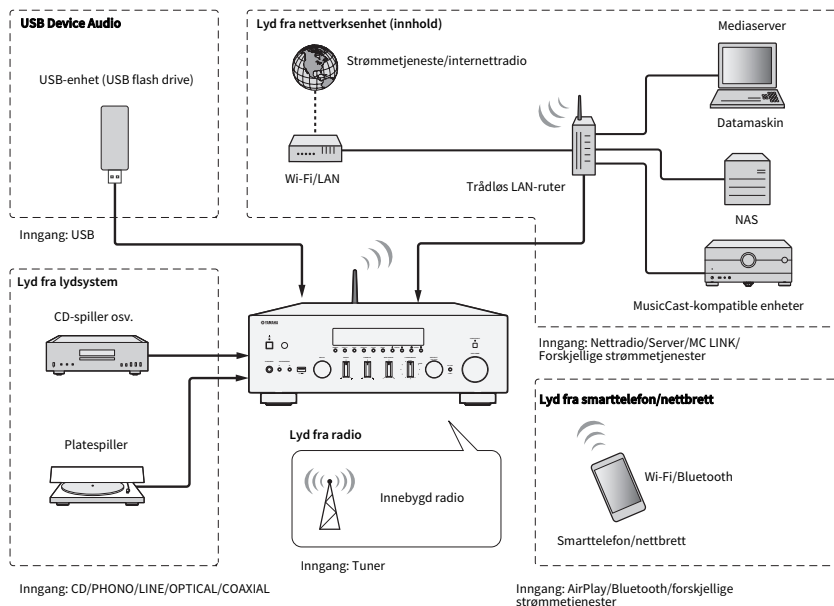

#### Relaterte lenker (for tilkobling)

- "Koble til eksterne enheter" (s.20)
- "Koble til radioantenner" (s.26)
- "Tilkobling til et nettverk" (s.29)

#### Relaterte lenker (for avspilling)

- "Velge en inngangskilde" (s.37)
- "Lytt til radio" (s.44)
- "Avspilling via en Bluetooth®-tilkobling" (s.54)
- "Lytt til musikk via AirPlay" (s.56)
- "Lytt til internetradio" (s.57)
- "Lytt til strømnetjenester" (s.58)
- "Avspilling av musikk på en USB-enhet" (s.59)
- "Spille sanger fra mediaservere (PC/NAS)" (s.61)

## Kompatibilitet med MusicCast

---



Dette produktet er kompatibelt med MusicCast. Dette gjør det mulig å dele musikk med MusicCast-kompatible enheter plassert i flere rom. Den dedikerte appen, “MusicCast Controller”, er brukervennlig og lar brukere nyte musikk fra smarttelefoner, mediaservere (PC/NAS), internettradio og strømmetjenester hvor som helst i huset.

Hvis du vil ha flere detaljer om MusicCast og kompatible enheter, kan du besøke Yamahas nettsted. Hvis du vil ha mer informasjon om appen, søk etter “MusicCast Controller” på App Store eller Google Play.



## Tilbehør

### Kontroll av tilbehøret

Dette produktet kommer med følgende tilbehør. Kontroller at du har alt medfølgende tilbehør.

- DAB/FM-antenne (Modeller i Storbritannia, Europa, Russland og Australia)

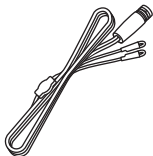

- AM-antenne (Modeller for USA, Canada, Kina, Korea, Asia, Taiwan og for Mellom- og Sør-Amerika)



- FM-antenne (Modeller for USA, Canada, Kina, Korea, Asia, Taiwan og for Mellom- og Sør-Amerika)



\* En av de ovenstående er levert, avhengig av hvilken region produktet er kjøpt i.

- Fjernkontroll



- Batterier (AA, R6, UM-3) (×2)

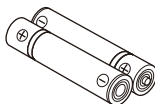

- Sikkerhetsveiledning

- Hurtigveiledning

# NAVN PÅ DELER OG FUNKSJONENE DERES

## Enhet

### Frontpanel

Nedenfor finner du navn på delene foran på enheten samt en forklaring av funksjonene deres.

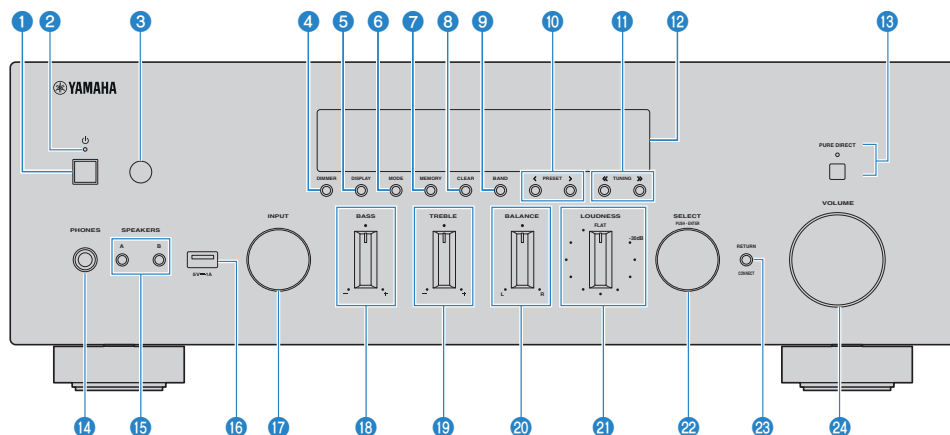

#### 1 **☰ strømbryter**

Slår produktet PÅ (☰)/AV (☷) (s.33).

Når strømmen er PÅ, trykk på ☰ strømknappen på fjernkontrollen for å skifte mellom strøm PÅ og Standby. Produktet går også i standby i følgende situasjoner:

- Når automatisk standby-funksjonen er aktivert (s.84)

#### **MERK**

Fjernkontrollen fungerer ikke hvis strømmen er AV. Produktet kan heller ikke kobles til med en Bluetooth-enhet, nettverksenhet eller MusicCast Controller-appen.

#### 2 **Strømindikator**

Lyser som følger i henhold til strømtilstanden:

Strøm PÅ: Indikatoren lyser.

Strøm på i standby: Indikatoren lyser svakt.

Strøm AV: Indikator lyser ikke.

#### **MERK**

Hvis indikatoren blinker, betyr det at beskyttelseskreten har blitt aktivert og strømmen kan ikke slås PÅ, for å beskytte produktet. Kontakt et autorisert Yamaha-servicenter for å få produktet reparert.

#### 3 **Signalmottaker for fjernkontroll**

Mottar signalet (infrarødt) fra fjernkontrollen (s.19).

#### 4 **DIMMER**

Endrer lysstyrken på frontdisplayet. Lysstyrken endres mellom 5 nivåer når den trykkes.

**5 DISPLAY**

Skifter informasjonen som vises på frontdisplayet (s.39).

**6 MODE**

Stiller inn mottaksmodusen (stereo/mono) for FM-radio. (s.47).

**7 MEMORY**

For lagring av radiostasjoner (forhåndsinnstillinger) (s.51). Internett radiostasjoner, sanger fra mediaservere og sangen som spilles når USB-inngang velges, kan også registreres (s.71).

**8 CLEAR**

Fjerner en tidligere registrert (forhåndsinnstilt) radiostasjon (s.53).

**9 BAND**

Skifter radiobånd (tuner) (s.47).

**10 PRESET**

Brukes for å hente fram lagrede (forhåndsinnstilte) radiostasjoner (s.52) og lagrede sanger/internett-radiostasjoner (s.72).

**11 TUNING**

Brukes til å velge en radiostasjon (s.47).

**12 Frontdisplay**

Viser forskjellig informasjon og menyer (s.13).

**13 PURE DIRECT/Indikator**

Slår Pure Direct-funksjonen PÅ/AV (s.40). Når denne funksjonen er slått PÅ, lyser indikatoren og frontdisplayet slås av.

**14 PHONES-kontakt**

For å koble til hodetelefoner (kompatibel med vanlige stereo hodetelefonkontakter).

**MERK**

Lyd kan ikke sendes ut til høyttalere koblet til dette produktet når hodetelefoner er koblet til.

**15 SPEAKERS A og B**

For valg av høyttalere som det skal spilles fra. Skifter mellom høyttaler A eller B PÅ/AV ved hvert trykk på knappen (s.36).

**16 USB-port**

For tilkobling av en USB-enhet (s.59).

**17 INPUT**

Velger inngangskilden (s.37).

**18 BASS**

Justerer volumet for lavfrekvensområdet (s.41).

**19 TREBLE**

Justerer volumet for høyfrekvensområdet (s.41).

**20 BALANCE**

Justerer venstre/høyre-balanse for volumet (s.42).

**21 LOUDNESS**

Justerer for å gjøre det lettere å høre bass og diskant selv ved lavt volum (s.43).

**22 SELECT (PUSH-ENTER)**

Brukes for eksempel til betjening av menyene på frontdisplayet. Vri på denne for å velge et element, og trykk på den for å bekrefte valget.

**23 RETURN/CONNECT**

Brukes for eksempel til betjening av menyene på frontdisplayet.

Den brukes også ved registrering av dette produktet på MusicCast-nettverket (s.35).

**24 VOLUME**

Justerer volumet.

**Relaterte lenker**

"Ta vare på dette produktet" (s.111)

## Frontdisplay

Nedenfor finner du en forklaring på det som vises på frontdisplayet.

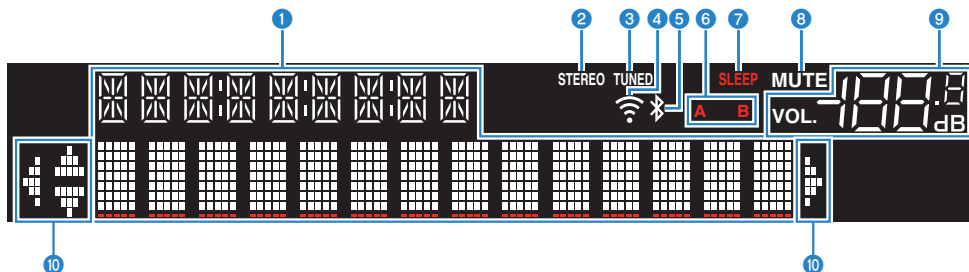

### 1 Informasjonsdisplay

Forskjellig informasjon vises, som for eksempel navnet på inngangskilden.

Trykk på DISPLAY på frontpanelet for å skifte informasjonen som vises (s.39).

#### MERK

Kun enkelt-byte alfanumeriske tegn og noen symboler vises.

### 2 STEREO-indikator

Lyser når FM-radio mottas i stereo.

### 3 TUNED-indikator

Lyser når en radiostasjon mottas.

### 4 Trådløs LAN-indikator

Lyser når produktet er koblet til et trådløst nettverk.

### 5 Bluetooth-indikator

Lyser når en Bluetooth-enhet er tilkoblet.

### 6 Høytalerindikatorer

Indikatoren(ene) for høytalerne (A/B) som audio spilles av fra, lyser.

### 7 SLEEP-indikator

Lyser når hvilemodustimeren er aktivert (s.73).

### 8 MUTE-indikator

Blinker når lyden er dempet.

### 9 Volumindikator

Viser voluminnstillingen på produktet.

### 10 Markørindikatorer

Disse lyser når markørtastene på fjernkontrollen kan brukes til å betjene produktet.

#### MERK

- Et trykk på DIMMER på frontpanelet lar deg justere lysstyrken på frontpanelet (s.10).
- Når du bruker Pure Direct, blir frontdisplayet slått AV. Displayet slår seg PÅ igjen når fjernkontrollen eller frontpanelet betjenes etter at det har slått seg AV.

## Bakre panel

Nedenfor finner du navn på delene bak på enheten samt en forklaring av funksjonene deres.

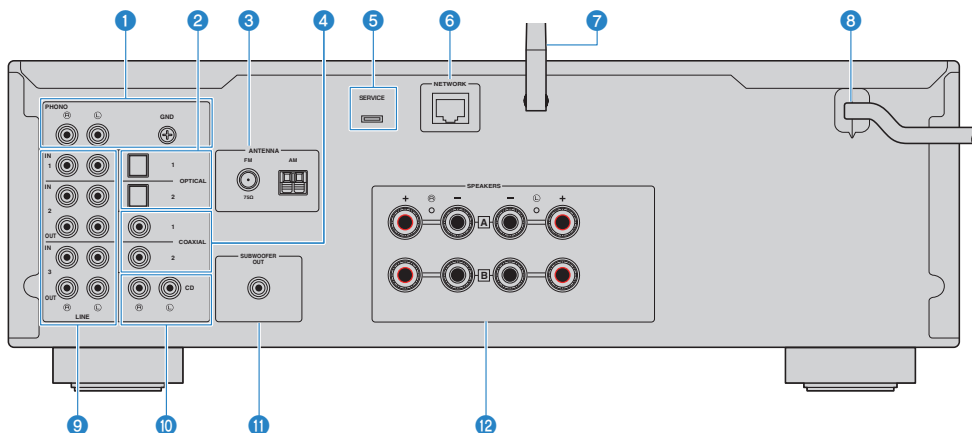

**1 PHONO IN-kontakter**  
**GND-kontakt**

For tilkobling til platespiller (s.20).

**2 OPTICAL 1-2 IN-kontakter**

For tilkobling til eksterne enheter med optisk digital utgang (s.20).

**3 ANTENNA-kontakt**

For tilkobling til en radioantenne (s.26).

**4 COAXIAL 1-2 IN-kontakter**

For tilkobling til eksterne enheter med koaksial digital utgang (s.20).

**5 SERVICE-port**

Dette er service-porter som brukes ved reparasjoner osv. Du må ikke plugge noe i dem.

**6 NETWORK-kontakt**

For tilkobling av en netverkskabel for å koble produktet til et kablet nettverk (s.30).

**7 Trådløs antenne**

For å koble produktet til et trådløst nettverk (Wi-Fi) (s.31). Den brukes også til Bluetooth-tilkoblinger (s.54).

**8 Strømledning**

Kobles til et el-uttak (s.32).

**9 LINE 1-3-kontakter**

For tilkobling av eksterne enheter som har analoge audioinntak/-uttak (s.20).

**10 CD IN-kontakter**

For tilkobling til analog lydutgang fra enheter som for eksempel CD-spillere (s.20).

**11 SUBWOOFER OUT-kontakt**

For tilkobling til en subwoofer med innebygd forsterker (s.25).

**12 SPEAKERS-kontakter**

For tilkobling til høyttalere (s.21).

## Fjernkontroll

### Fjernkontroll

Nedenfor finner du navn på delene på fjernkontrollen samt en forklaring av funksjonene deres.

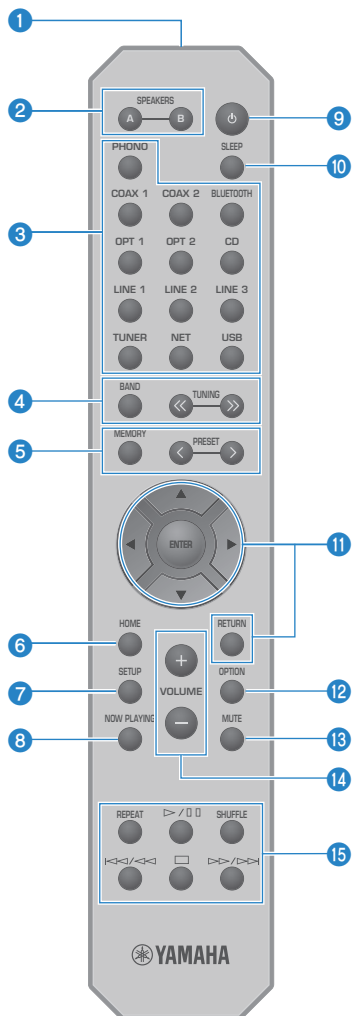

- 1 Fjernkontrollens signalsender**  
 Sender fjernkontrollsignalet (infrarødt).



**2 SPEAKERS A og B-knapper**

For å veksle høyttalerutganger. Skifter mellom høyttaler A eller B PÅ/AV ved hvert trykk på knappen (s.36).

**3 Valgknapper for inngangskilde**

Velger inngangskilden du vil spille av (s.37).

**MERK**

Trykk gjentatte ganger på NET-knappen for å veksle mellom nettverkskilder.

**4 BAND-knapp**

Skifter radioens bølgeband (s.47).

**TUNING-knapper**

Brukes til å velge en radiostasjon (s.47).

**5 MEMORY-knapp**

For lagring av radiostasjoner (forhåndsinnstillinger) (s.51). Internett radiostasjoner, sanger fra mediaservere, og sangen som spilles i øyeblikket når USB-inngangen er valgt, kan også registreres (s.71).

**PRESET-knapper**

Brukes for å hente fram lagrede (forhåndsinnstilte) radiostasjoner (s.52) og lagrede sanger/internett-radiostasjoner (s.72).

**6 HOME-knapp**

Skiftes til det høyeste nivået ved valg av musikkfiler, mapper osv.

**7 SETUP-knapp**

Åpner Setup-menyen (s.75).

**8 NOW PLAYING-knapp**

Viser sanginformasjon ved valg av musikkfiler, mapper osv.

**9  strømtast**

Slår strømmen PÅ eller til standby (s.33).

**10 SLEEP-knapp**

Stiller inn hvilemodustimeren (s.73).

**11 Menybetjeningsknapper**

**Piltaster (▲▼◀▶), ENTER-tasten og RETURN-knappen**

For å betjene menyene.

**12 OPTION-knapp**

Åpner Option-menyen (s.63).

**13 MUTE-knapp**

Demper lyden. Volumnivået gjenopprettes når du trykker på knappen igjen.

**14 VOLUME +/--knapper**

Justerer volumet (s.38).

15 **Avspillingsknapper**

**REPEAT-knapp, ►/■ (Spill av/Pause)-knapp, SHUFFLE-knapp, ◀◀/▶▶ (Hopp/Spol tilbake)-knapp, ■ (Stopp)-knapp, ►►/▶▶ (Raskt forover/Hopp)-knapp**

For betjening av avspilling, for eksempel fra en mediaserver, internettradio eller Bluetooth.

# FORBEREDELSE

## Klargjøre fjernkontrollen

### Slik setter du inn batterier, og fjernkontrollens rekkevidde

Sett inn de medfølgende batteriene i fjernkontrollen i riktig retning (+/-).

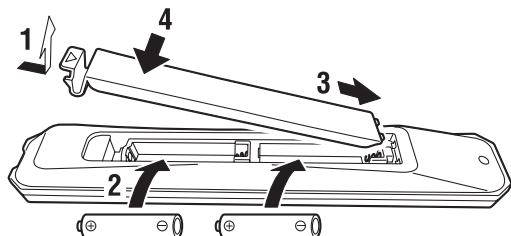

Fjernkontrollen kan betjenes i området som er illustrert.

Rett fjernkontrollen mot (den infrarøde) fjernkontrollmottakeren når du betjener den.

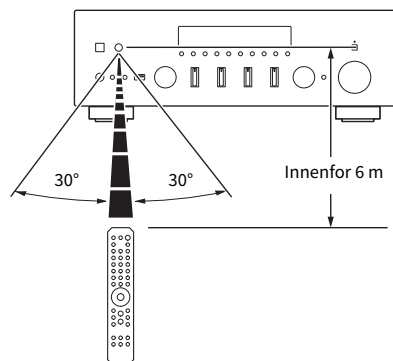

## Koble til eksterne enheter

### Koble til lydenheter

Dette forklarer hvordan du kobler til lydenheter, som for eksempel en CD-spiller, til produktet.

Bruk en kabeltype som er egnet kontaktene på enheten som skal kobles til, som for eksempel en vanlig phonokabel, optisk fiberkabel eller koaksialkabel (fås i handelen).

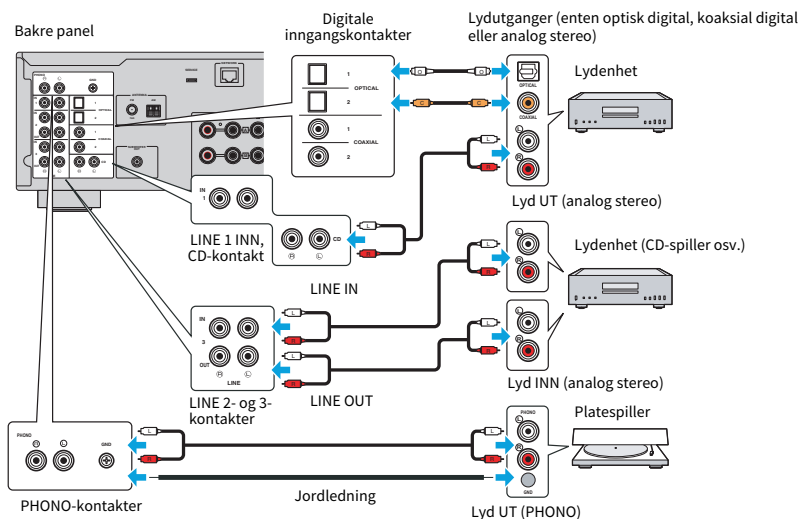

#### MERK

- De digitale inngangene (OPTICAL/COAXIAL) på dette produktet støtter kun PCM-signal (2-kanals).
- PHONO-kontaktene på produktet er kompatible med MM-pickuper. Du må bruke en RIAA/pickup-forforsterker eller lignende hvis du kobler til en platespiller som er utstyrt med en MC-pickup.
- Tilkobling av platespilleren til GND-terminalen på dette produktet kan i noen tilfeller redusere støy. Imidlertid finnes det noen platespillere som har mindre støy hvis de ikke er koblet til GND-kontaktene.
- GND-terminalen er ikke en elektrisk jord for sikkerhetsformål.

#### Relaterte lenker

"Bakre panel" (s.14)

## Koble til høyttalere

### Koble til høyttalere

Bruk høyttalerkabel (fås i handelen) for å koble høyttalere til produktet.

#### ■ Om høyttalerimpedans

- Bruk høyttalere med en impedans på minst 4 ohm.
- Bruk høyttalere med en impedans på minst 8 ohm i det følgende tilfellet.
  - Ved tilkobling av 2 sett med høyttalere (Høyttaler A og Høyttaler B), og med utgangssignal fra både A- og B-kontaktene (med Høyttalere A og Høyttalere B slått PÅ).
- Ved tilkobling av 4 ohm høyttalere (4 ohm eller mer, men mindre enn 8 ohm), endre høyttalerimpedansen i Advanced Setup-menyen.

#### Relaterte lenker

- "Velge høyttalerutganger" (s.36)
- "Skifte høyttalerimpedans" (s.88)

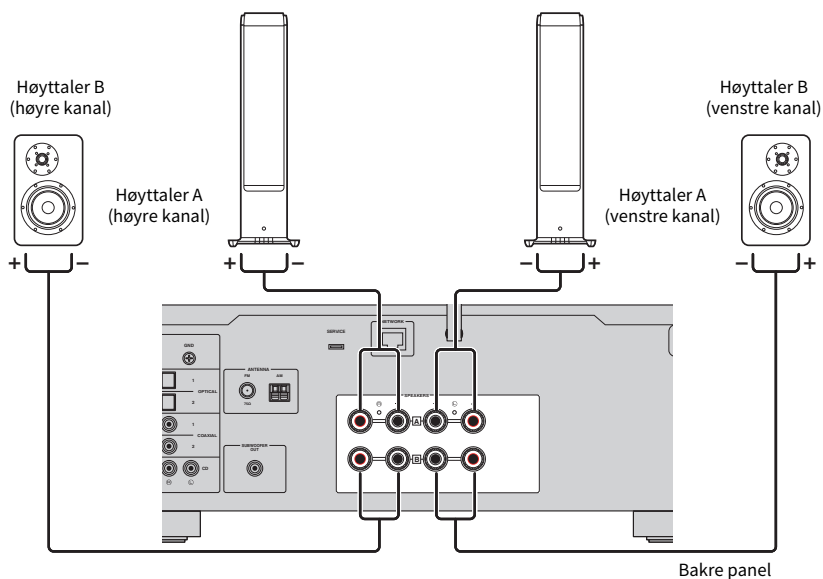

- 1 Skrell ca. 10 mm av isolasjon fra enden av høyttalerkabelen, og tvinn kabelkjernen godt sammen.**

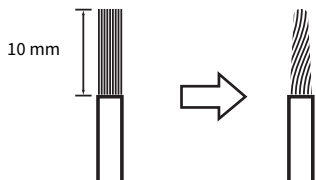

- 2 Vri knotten på høyttalerkontakten mot klokken for å løsne den, og sett inn kabelkjernen i hullet på kontakten.**

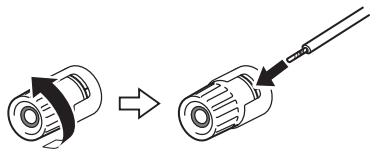

- 3 Vri knotten tilbake med klokken for å stramme den.**



#### **MERKNAD**

- Når du gjør klar høyttalerkabelen, gjør det unna produktet. Deler av kabelkjernen kan falle inni produktet og forårsake en kortslutning som fører til funksjonsfeil.
- Kabelkjerner fra en høyttalerkabel må ikke berøre kabelkjernen til en annen høyttalerkabel eller metalleder av produktet. Det kan skade produktet og/eller høyttalerne.

#### **MERK**

Sørg for at du kobler til kontaktene riktig: venstre kanal (L), høyre kanal (R) og + (rød), - (svart). Hvis du kobler til feil, kan det hende at det ikke kommer lyd fra høyttalerne. Det er også mulig at lyden kan høres rar ut hvis polariteten er feil.

#### **■ Tilkobling med bananplugg (Modeller for USA, Canada, Australia, Taiwan og for Mellom- og Sør-Amerika)**

Når du bruker bananplugg, stram til høyttalerkontakten og sett inn bananpluggen i enden av kontakten.

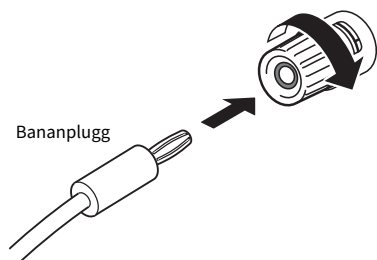

### Relaterte lenker

- "Tilkobling med bi-wiring" (s.24)
- "Koble til en subwoofer" (s.25)
- "Skifte høyttalerimpedans" (s.88)

## Tilkobling med bi-wiring

Med bi-wiring kan signalet til wooferne (lav frekvens) og tweeterne (middels til høy frekvens) deles opp og drives separat. Det kreves høyttalere som er kompatible med bi-wiring for disse tilkoblingene.

**1 Fjern den korte stangen eller broen som er festet til kontaktene på høyttalerne.**

**2 Tilkoble produktet og høyttalerne som vist.**

Illustrasjonen viser tilkobling av venstre kanal. Tilkoble høyre kanal på samme måte.

Det er greit å bytte om tilkoblingene mellom høyttalerkontaktene A og B.

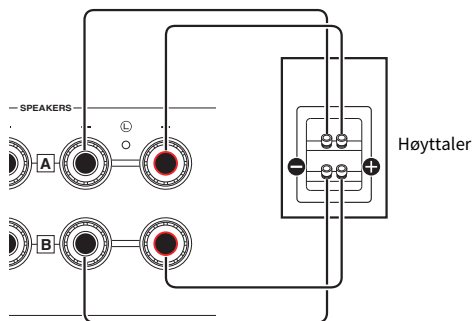

Bakre panel

### MERK

- Hvis systemet er koblet til med bi-wiring, slå PÅ både høyttaler A og B ved å trykke på SPEAKERS A- og SPEAKERS B-knappene når strømmen er PÅ.
- Bruk høyttalere med en impedans på minst 4 ohm og som er kompatible med bi-wiring.

### Relaterte lenker

"Velge høyttalerutganger" (s.36)



## Koble til en subwoofer

Hvis du vil bruke en subwoofer, koble den til produktet med en mono phonokabel (RCA) (fås i handelen).

Subwoofer (med innebygd forsterker)

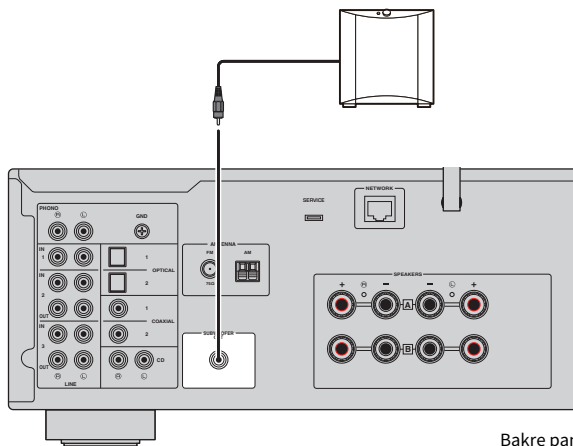

## Koble til radioantenner

### Koble til en FM-antenne

#### Modell for

USA, Canada, Kina, Korea, Asia, Taiwan, Mellom- og Sør-Amerika

Koble den medfølgende FM-antennen til produktet.

Fest FM-antennen til en vegg etter at du har koblet den til.

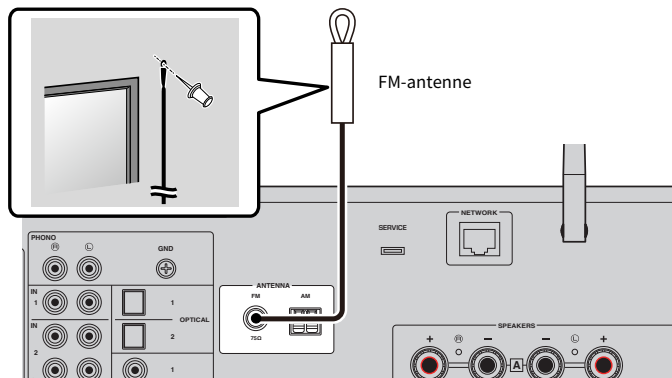

Bakre panel

## Koble til en AM-antenne

### Modell for

USA, Canada, Kina, Korea, Asia, Taiwan, Mellom- og Sør-Amerika

Koble den medfølgende AM-antennen til produktet.

Plasser AM-antennen på et flatt underlag etter at den er tilkoblet.

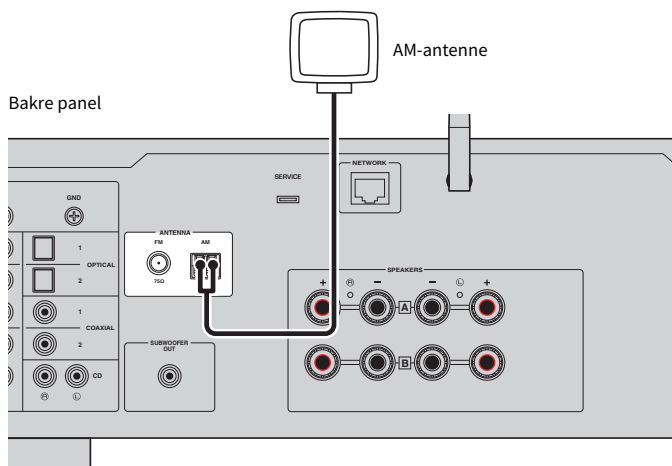

### Montering og tilkobling av AM-antennen

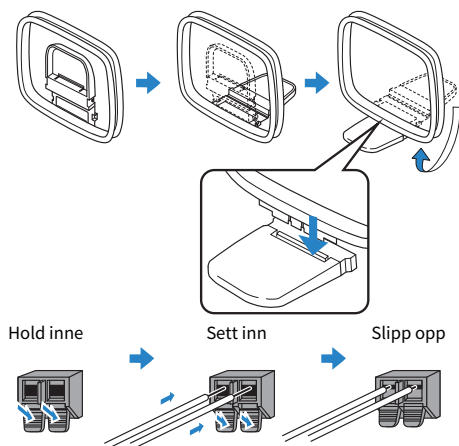

### MERK

- Vikle av kun så mye ledning fra antenneenhet som det som kreves til ledningsopplegg.
- Ledningen i AM-antennen har ingen polaritet.

## Koble til en DAB/FM-antenne

### Modell for

Storbritannia, Europa, Russland og Australia

Koble den medfølgende DAB/FM-antennen til produktet.

Fest antennens ender til en vegg.

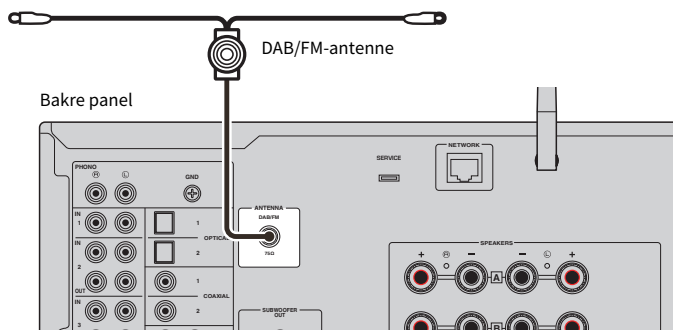

### MERK

- Antennen skal strekkes ut horisontalt.
- Hvis du ikke oppnår godt mottak på radioen, juster høyde, retning eller plassering av DAB/FM-antennen.

## Forberede en nettverkstilkobling

### Tilkobling til et nettverk

---

Dette produktet støtter både kablede og trådløse tilkoblinger.

Velg tilkoblingsmetoden som passer for ditt nettverksmiljø.

Ved å koble til et nettverk kan du spille av internett-radiostasjoner og musikkfiler lagret på mediaservere, som for eksempel datamaskiner eller NAS (network-attached storage).

#### **MERKNAD**

- Ved tilkobling av produktet til internett, sørg for at du kobler til via en ruter for å ivareta sikkerheten. Konfigurer et sikkert passord for ruterens som den går via. Du må ikke koble direkte til kommunikasjonslinjer (inkludert offentlige nettverk) fra telekommunikasjonsleverandører (mobilkommunikasjonsselskaper, leverandører av faste linjer, internett-leverandører osv.)

#### **Relaterte lenker**

- "Koble til en nettverkskabel (kablet tilkobling)" (s.30)
- "Klargjøre den trådløse antennen (trådløs tilkobling)" (s.31)

## Koble til en nettverkskabel (kablet tilkobling)

Bruk en nettverkskabel (CAT-5 eller høyere strak kabel) (fås i handelen) for å koble produktet til ruterens. Hvis ruterens kjører en DHCP-server, er det ikke nødvendig å konfigurere nettverksinnstillinger for dette produktet.

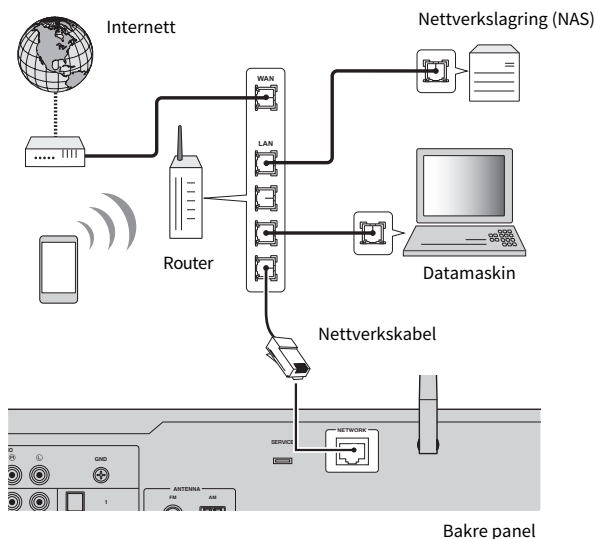

### MERK

- Hvis ruterens ikke kjører en DHCP-server, eller hvis du vil konfigurere nettverksparametrene manuelt, må du konfigurere nettverksinnstillingene.
- Bruk STP (Shielded Twisted Pair)-kabel for å unngå elektromagnetiske forstyrrelser.

### Relaterte lenker

"Konfigurere et nettverk" (s.77)

## Klargjøre den trådløse antennen (trådløs tilkobling)

Snu den trådløse antennen opp for å bruke en trådløs nettverks- eller Bluetooth-tilkobling.

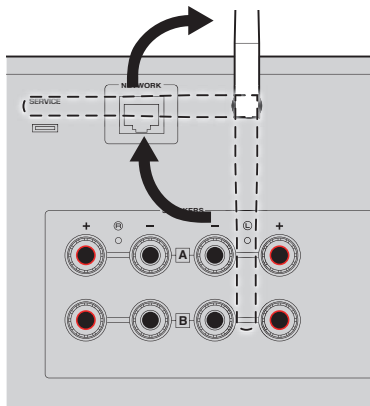

### MERKNAD

- Ved kjøp er den trådløse antennen festet med teip. Løsne teipen forsiktig og vipp opp den trådløse antennen som vist.
- Ikke bruk mye makt på den trådløse antennen når du vipper den opp. Det kan skade den.

### Relaterte lenker

- "Registrering på MusicCast-nettverket" (s.35)
- "Velge den trådløse metoden for tilkobling til nettverket" (s.112)

## Slå PÅ produktet

### Plugge strømledningen inn i en stikkontakt

Etter å ha gjort alle tilkoblinger, koble strømledningen til i en stikkontakt.

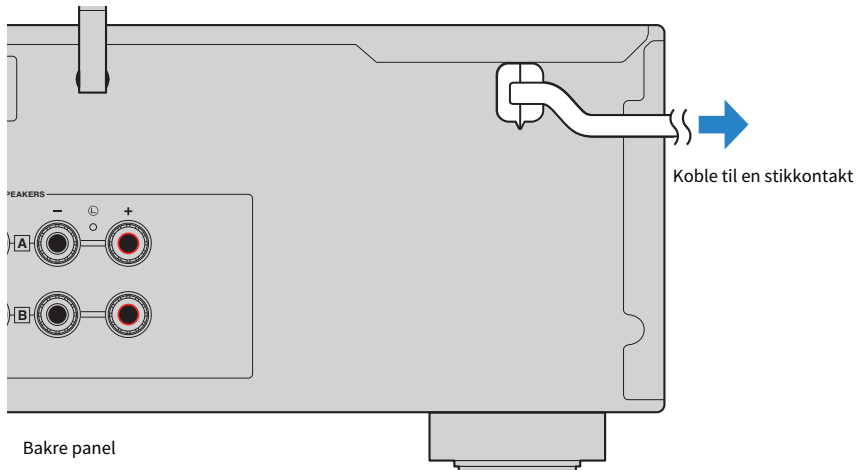

#### MERK

Sørg for at du kobler produktet fra strømmettet hvis det ikke skal brukes på en stund. Dette produktet forbraker en liten mengde strøm selv når det er i standby.



## Slå PÅ strømmen

Slå PÅ produktet.

### 1 Trykk på strømbryteren på frontpanelet.

Strømmen slås PÅ, og strømindikatoren lyser.

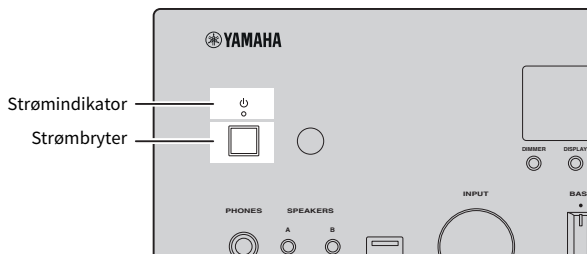

### 2 Når følgende melding vises på frontpanelet, trykker du på RETURN på frontpanelet.

Hvis du kobler dette produktet til ruteren med en nettverkskabel (kablet tilkobling), hoppes dette over.

Det kan ta ca. 30 sekunder før meldingen vises. Delen merket med "\*" varierer avhengig av enheten.

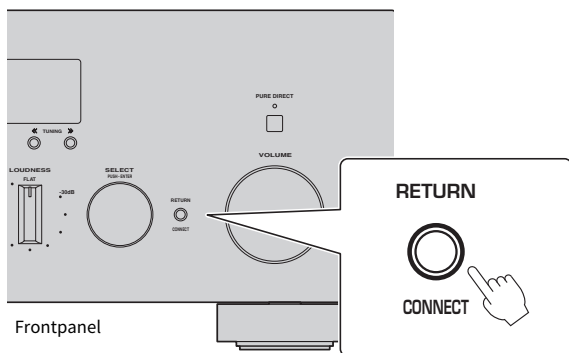

### “WAC”-visning

- WAC (Wireless Accessory Configuration – konfigurasjon av trådløst tilbehør)-funksjonen er for å ta i bruk de trådløse innstillingene fra en iOS-enhet på en annen enhet for å koble trådløst til nettverket. Fremgangsmåten for tilkobling til et nettverk ved bruk av MusicCast Controller forklares i kapittelet “FORBEREDELSE”. Derfor forklares hvordan du avbryter WAC her.
- WAC-meldingen vises første gang du bruker produktet etter at det er initialisert.



### MERK

- Det tar flere sekunder fra du slår PÅ strømmen til lyd spilles av.
- Etter at du har slått AV strømmen, bør du unngå å slå den PÅ igjen i minst 10 sekunder. Det kan føre til støy.

### Relaterte lenker

"Koble trådløst til med en iPhone (WAC)" (s.114)

### ■ Betjening av strøm med fjernkontrollen

Når  strømbryteren på frontpanelet er PÅ, skifter produktet mellom PÅ/Standby hver gang  strømknappen på fjernkontrollen trykkes.

### MERK

Når strømmen for produktet er i standby, og du vil slå strømmen PÅ uten å bruke fjernkontrollen, trykk på  strømbryteren for å slå det AV midlertidig, og trykk igjen for å slå det PÅ igjen.

## Konfigurere MusicCast-innstillinger (tilkobling til et nettverk)

### Registrering på MusicCast-nettverket

Registrer produktet på MusicCast-nettverket. Du kan konfigurere nettverkstilkoblingsinnstillingene for produktet samtidig. Appen "MusicCast Controller" for mobilenheter kreves for å gjøre innstillinger. Finn "MusicCast Controller" (gratis) på App Store eller Google Play, og installer den.

- 1 Start "MusicCast Controller" på mobilenheten din og trykk på "Innstallere".**
- 2 Følg instruksjonene fra "MusicCast Controller".**

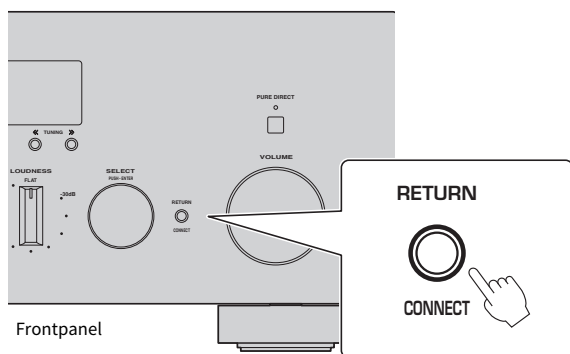

#### MERK

- Hvis du vil koble til nettverket trådløst, sørg for at du har SSID-en og passordet for det trådløse nettverket du ønsker å bruke.
- Hvis du vil konfigurere flere MusicCast-kompatible enheter, trykker du på "Innstillinger" > "Legg til ny enhet" i "MusicCast Controller".

#### Relaterte lenker

"Konfigurere et nettverk" (s.77)

# AVSPILLING

## Grunnleggende betjening

### Velge høyttalerutganger

Trykk på SPEAKERS A-knappen og/eller SPEAKERS B-knappen for å velge høyttalere for lyd ut. Du kan kontrollere hvilke høyttalere som er valgt via høyttalerindikatoren på frontdisplayet.

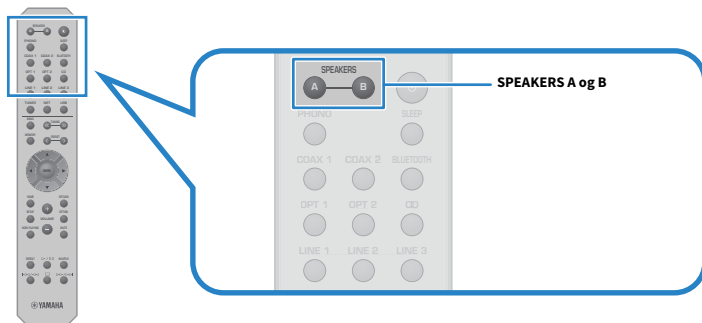

Hvert trykk på SPEAKERS A- eller SPEAKERS B-knappene vil slå den tilhørende høyttaleren PÅ/AV.

Høyttalerindikatorer	Høyttalerutganger
<b>A</b>	Lyden kommer fra høyttaler A.
<b>B</b>	Lyden kommer fra høyttaler B.
<b>A B</b>	Lyden kommer fra høyttaler A og høyttaler B.
	Ingen lyd fra verken høyttaler A eller høyttaler B.

#### MERK

- Du kan også velge høyttalerne ved å trykke på SPEAKERS A or SPEAKERS B på frontpanelet.
- Hvis høyttalerne er koblet til med bi-wiring, slå både høyttaler A og høyttaler B PÅ.
- Når hodetelefonene er koblet til, er det ikke mulig å sende lyd ut fra høyttalere.

## Velge en inngangskilde

Velg den ønskede inngangskilden for å spille av musikk.

### 1 Slå PÅ en ekstern enhet.

### 2 Trykk på en valgknapp for inngangskilde for å velge en inngangskilde.

Velger inngangskilden blant følgende.

- PHONO-knapp: platespillerlyd inn via PHONO-inngangskontaktene.
- COAX 1/2-knappene: lyd inn via COAXIAL 1- eller 2-inngangskontaktene.
- BLUETOOTH-knapp: lyd fra en enhet, som for eksempel en smarttelefon, tilkoblet via Bluetooth.
- OPT 1/2-knappene: lyd inn via OPTICAL 1- eller 2-inngangskontaktene.
- CD-knapp: lyd inn via CD-inngangskontaktene.
- LINE 1-3-knappene: lyd inn via LINE 1-, 2- eller 3-inngangskontaktene.
- TUNER-knapp: lyd fra en radiostasjon.
- NET-knapp: lyd via NETWORK-kontaktene eller trådløst.
- USB-knapp: lyd inn via USB porten.

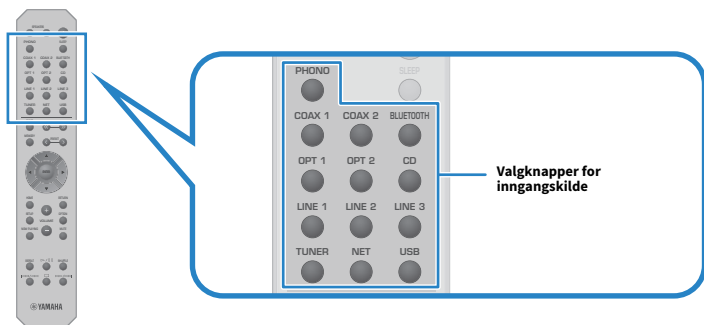

### 3 Betjen en ekstern enhet for å starte avspilling, eller velg en radiostasjon med dette produktet.

#### MERK

- Du kan også vri INPUT på frontpanelet for å velge inngangskilden.
- Hvis du vil ha mer informasjon om betjening av den eksterne enheten, se i brukerhåndboken for den.

## Justere volumet

---

Trykk på VOLUME +/--knappene for å justere volumet.

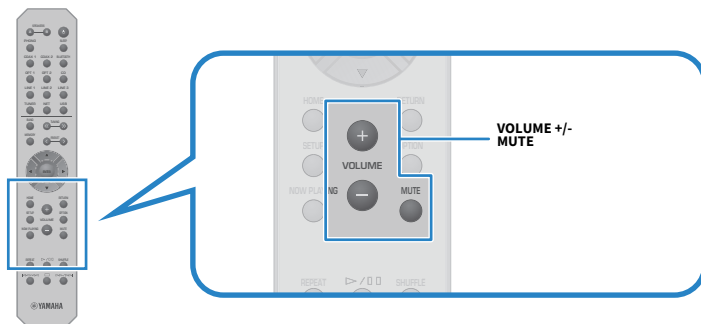

### MERK

- Du kan også vri VOLUME på frontpanelet for å justere det.
- Trykk på MUTE-knappen for å dempe lyden. Volumnivået gjenopprettes når du trykker på knappen igjen.
- Du kan justere lyden slik du foretrekker med BASS, TREBLE, BALANCE og LOUDNESS på frontpanelet.

### Relaterte lenker

- "[Justering av bass og diskant \(BASS/TREBLE\)](#)" (s.41)
- "[Justere venstre/høyre-balanse \(BALANCE\)](#)" (s.42)
- "[Gjøre det lettere å høre bass og diskant ved lavt volum \(LOUDNESS\)](#)" (s.43)

## Endre visning på frontdisplayet

Informasjonen som vises på frontdisplayet kan endres avhengig av den gjeldende inngangskilden.

Trykk på DISPLAY på frontpanelet gjentatte ganger for å velge elementet du vil vise.



Den valgte informasjonen vises etter 3 sekunder.



Følgende visningselementer er tilgjengelige.

Nåværende inngangskilde	Vist element
<b>TUNER (FM/AM)</b>	Frequency (Modeller for Storbritannia, Europa og Russland) RDS (Radio Data System)-data er også tilgjengelig når dette produktet er innstilt på en RDS-kringkastingsstasjon. For mer informasjon, se følgende: <ul style="list-style-type: none"> <li>• "Vise Radio Data System-informasjonen" (s.48)</li> </ul>
<b>TUNER (DAB)</b>	(Modeller for Storbritannia, Europa, Russland og Australia) For mer informasjon, se følgende: <ul style="list-style-type: none"> <li>• "Vise DAB-informasjonen" (s.49)</li> </ul>
<b>Bluetooth Strømmetjenester*</b>	Track, Artist, Album
<b>Server</b>	
<b>AirPlay</b>	Track, Artist, Album, Time
<b>USB</b>	
<b>Net Radio</b>	Track, Album, Time, Station

\* Displayet kan kun kobles om for visse strømmetjenester.

## Justere lyden slik du foretrekker

### Nyte Pure Direct-avspilling (PURE DIRECT)

---

Pure Direct stopper ulike prosesser og kretser bortsett fra de mest grunnleggende for avspilling, slik at du kan nyte lyd med høyere kvalitet med redusert støy.

Etter at du har trykket PURE DIRECT for å slå det PÅ, vil PURE DIRECT-indikatoren lyse.

#### MERK

- Mens du bruker Pure Direct er følgende funksjoner deaktivert.
  - De ulike justeringsfunksjonene: BASS, TREBLE, BALANCE og LOUDNESS
  - Betjening av Option-menyen og Setup-menyen
  - Indikatorer på frontdisplayet (når ingen betjening utføres)
- Mens du bruker Pure Direct er ikke sending til MusicCast-nettverket tilgjengelig, bortsett fra lyden fra nettverksinnhold og Bluetooth-enheter.



## Justering av bass og diskant (BASS/TREBLE)

---

Du kan justere nivået for diskanten (Treble) og bassen (Bass) individuelt.

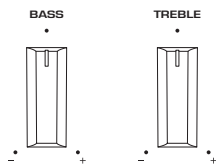

### ■ Justere bassen

Hvis bassen virker for svak, vri BASS med klokken for å øke den. Hvis den virker for sterk, vri BASS mot klokken for å senke den.

Den har flat karakteristikk når den er stilt inn på midten.

Innstillingsområde: -10 dB til 0 til +10 dB (20 Hz)

### ■ Justere diskanten

Hvis diskanten virker for svak, vri TREBLE med klokken for å øke den. Hvis den virker for sterk, vri TREBLE mot klokken for å senke den.

Den har flat karakteristikk når den er stilt inn på midten.

Innstillingsområde: -10 dB til 0 til +10 dB (20 kHz)

### **MERK**

Mens Pure Direct brukes er innstillingene deaktivert (venstre og høyre kanal er stilt fast på 0 dB).

## Justere venstre/høyre-balanse (BALANCE)

---

Eventuell ubalanse i volumet på grunn av plasseringen av høyttalerne og/eller forhold i rommet kan korrigeres ved å justere balansen for volumet mellom venstre og høyre høyttaler.

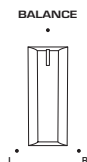

Vri BALANCE mot eller med klokken for å justere venstre (L) eller høyre kanal (R). Hvis du vrir helt til den ene siden, dempes den motsatte kanalen.

### MERK

Mens Pure Direct brukes er innstillingen deaktivert (venstre og høyre kanal er stilt fast på 0 dB).

## Gjøre det lettere å høre bass og diskant ved lavt volum (LOUDNESS)

Den senker volumet til mellomtonen og lar lytteren nyte naturlig lyd selv ved lavt volum ved å kompensere for at mennesker har vanskeligheter med høre bass og diskant ved lavt volum.



### FORSIKTIGHET

- Hvis Pure Direct er slått PÅ etter at du har justert LOUDNESS, forbigår inngangssignalet loudness-kontrollfunksjonen og volumet øker plutselig. For å beskytte hørselen din og høyttalerne mot skade, sjekk alltid innstillingen for LOUDNESS før du slår PÅ Pure Direct. Hvis den er stilt inn til noe annet enn FLAT, skru volumet ned.

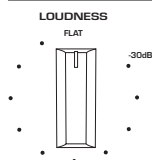

**1** Vri LOUDNESS til FLAT-stillingen.

**2** Skru opp VOLUME til maksimalnivå som du vanligvis lytter til musikk.

**3** Vri LOUDNESS mot klokken til et moderat volum.

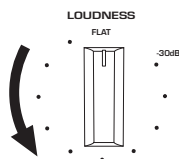

### MERK

- Mens Pure Direct brukes er innstillingene deaktivert (tilsvarende FLAT-stillingen).
- Hvis loudness-effekten er for sterk (eller svak) ved avspilling med ønsket volum, juster den på nytt.

## Lytte til radio

### Klargjøre for å lytte til radio

---





#### Stille inn frekvenstrinnene

##### Modell for

Asia, Taiwan, Mellom- og Sør-Amerika

Still inn frekvenstrinn for radio-tuning for dette produktet avhengig av landet eller regionen.

Fra fabrikken er frekvenstrinnstillingen stilt inn til 50 kHz for FM og 9 kHz for AM. Avhengig av landet eller regionen, still inn frekvenstrinnene til 100 kHz for FM og 10 kHz for AM.

- 1 Trykk på  strømbryteren på frontpanelet for å slå AV strømmen.**
- 2 Mens du trykker på RETURN på frontpanelet, trykk på  strømbryteren.**
- 3 Vri på SELECT på frontpanelet for å velge "TU (Frequency Step)".**
- 4 Trykk på SELECT for å velge "FM100/AM10".**
- 5 Trykk på  strømbryteren for å slå AV strømmen.**
- 6 Trykk på  strømbryteren for å slå PÅ strømmen igjen.**

Dette fullfører innstillingene.

#### MERK

Preset (lagrede radiostasjoner) og frekvens nullstilles hvis du endrer frekvenstrinn.

#### Relaterte lenker

"Endre innstilling for FM/AM frekvensinnstilling" (s.90)

## Klargjøre DAB-innstilling

### Modell for

Storbritannia, Europa, Russland og Australia

Før du lytter til DAB (Digital Audio Broadcasting)-radio skal du utføre en innledende skanning for å registrere DAB-radiostasjoner automatisk.

- 1 Bytt inngangen til "TUNER".
- 2 Trykk på BAND-knappen for å velge DAB-båndet.



Den innledende skanningen starter etter tre sekunder. Når den innledende skanningen er fullført, stiller produktet seg automatisk inn på den første DAB-radiostasjonen, i frekvensrekkefølge.

### MERK

- DAB bruker digitale signaler for klarere lyd og mer stabilt mottak sammenlignet med analoge signaler. Dette produktet kan også motta DAB+ (en oppgradert versjon av DAB) som gir tilgang til flere stasjoner som bruker MPEG-4 HE-AAC v2-lydkodeken, som har en mer effektiv overføringsmetode.
- Husk å kontrollere at DAB-dekningen i ditt område siden ikke alle områder har dekning per i dag. Hvis du vil se en liste over DAB-statusen i forskjellige land og DAB-frekvenser verden over, gå til WorldDMB online på <http://www.worlddab.org/>.
- Hvis ingen DAB-radiostasjoner finnes i den innledende skanningen, endres visningen på frontdisplayet til "Off Air".
- Hvis du vil utføre en innledende skanning igjen etter at noen DAB-radiostasjoner er lagret, velger du "Init Scan (Initial Scan)" i Option-menyen. Hvis du utfører en innledende skanning igjen, vil DAB-radiostasjonene som allerede er registrert med forhåndsinnstillingsnummer bli slettet.
- Du kan sjekke mottaksstyrken for hver enkelt DAB-kanaletikett. Velg "Tune AID" i Option-menyen.

### Relaterte lenker

- "Sjekk mottaksstyrke for hver enkelt DAB-kanaletikett" (s.68)
- "Utføre en innledende skanning for DAB-radiomottak" (s.67)

## ■ DAB-frekvensinformasjon

Dette produktet støtter kun bånd III (174 til 240 MHz).

Frekvens	Kanaletikett
174,928 MHz	5A
176,640 MHz	5B
178,352 MHz	5C
180,064 MHz	5D
181,936 MHz	6A
183,648 MHz	6B
185,360 MHz	6C
187,072 MHz	6D
188,928 MHz	7A

<b>Frekvens</b>	<b>Kanaletikett</b>
190,640 MHz	7B
192,352 MHz	7C
194,064 MHz	7D
195,936 MHz	8A
197,648 MHz	8B
199,360 MHz	8C
201,072 MHz	8D
202,928 MHz	9A
204,640 MHz	9B
206,352 MHz	9C
208,064 MHz	9D
209,936 MHz	10A
211,648 MHz	10B
213,360 MHz	10C
215,072 MHz	10D
216,928 MHz	11A
218,640 MHz	11B
220,352 MHz	11C
222,064 MHz	11D
223,936 MHz	12A
225,648 MHz	12B
227,360 MHz	12C
229,072 MHz	12D
230,784 MHz	13A
232,496 MHz	13B
234,208 MHz	13C
235,776 MHz	13D
237,488 MHz	13E
239,200 MHz	13F

## Velge en radiostasjon

---

Du kan bruke produktets innebygde radiomottaker til å lytte til radio.

### 1 Bytt inngangen til "TUNER".

### 2 Trykk på **BAND-knappen for å skifte til neste mottakerbånd.**

- FM/AM (Modeller for USA, Canada, Kina, Korea, Asia, Taiwan og for Mellom- og Sør-Amerika)
- DAB/FM (Modeller for Storbritannia, Europa, Russland og Australia)

### 3 Velge en radiostasjon.

- For å angi en frekvens og velge en radiostasjon, trykker du gjentatte ganger på TUNING-knappen. Du kan også trykke og holde inne TUNING-knappen for å velge en stasjon automatisk.



Indikatorlyset for TUNED lyser når en radiostasjon mottas.

Hvis den er i stereo, lyser også indikatoren for STEREO.

### MERK

FM-radiomottaksmetode (stereo eller mono) kan velges ved å trykke på MODE på frontpanelet. Hvis mottak av en FM-radiostasjon er ustabil, kan det hjelpe å bytte til monomottak.

### Relaterte lenker

- "Autolagre FM-radiostasjoner (Auto Preset)" (s.50)
- "Manuell registrering av radiostasjoner" (s.51)

## Vise Radio Data System-informasjonen

### Modell for

Storbritannia, Europa og Russland

Radio Data System er et dataoverføringssystem som brukes av FM-stasjoner. Dette produktet kan motta forskjellige typer data, som f.eks. "Program Service", "Program Type", "Radio Text" og "Clock Time", når det er stilt inn på en Radio Data System-kringkastingsstasjon.

- 1 Still inn på ønsket Radio Data System-kringkastingsstasjon.**
- 2 Trykk på DISPLAY på frontpanelet for å velge mellom de ulike displayelementene.**

Informasjonen vises på frontdisplayet.

<b>Frequency</b>	Frekvens
<b>Program Service</b>	Programtjenestenavn
<b>Program Type</b>	Gjeldende programtype
<b>Radio Text</b>	Informasjon om gjeldende program
<b>Clock Time</b>	Gjeldende tid

### MERK

- "----" vises i "Program Service", "Program Type", "Radio Text" og "Clock Time" hvis radiostasjonen ikke tilbyr Radio Data System-tjenesten.
- Vi anbefaler å bruke "Auto Preset" til å stille inn på Radio Data System-kringkastingsstasjoner.

### Relaterte lenker

"Autolagre FM-radiostasjoner (Auto Preset)" (s.50)



## Vise DAB-informasjonen

### Modell for

Storbritannia, Europa, Russland og Australia

Dette produktet kan motta forskjellige typer DAB-informasjon når det er stilt inn på en DAB-radiostasjon.

- 1 Still inn på ønsket DAB-radiostasjon.**
- 2 Trykk på DISPLAY på frontpanelet for å velge mellom de ulike displayelementene.**

Informasjonen vises på frontdisplayet.



<b>Service Label</b>	Stasjonsnavn
<b>Dynamic Label</b>	Informasjon om gjeldende stasjon
<b>Ensemble Label</b>	Ensemblenavn
<b>Program Type</b>	Stasjonssjanger
<b>Date And Time</b>	Gjeldende dato og tid
<b>Audio Mode</b>	Lydmodus (mono/stereo) og bithastighet
<b>CH Label/Freq. (Frequency)</b>	Kanaletikett og frekvens
<b>Signal Quality</b>	Signalmottaks kvalitet (0 [none] til 100 [best])

### MERK

Noe informasjon er kanskje ikke tilgjengelig, avhengig av den valgte DAB-radiostasjonen, og "---" vises.

## Autolagre FM-radiostasjoner (Auto Preset)

---

Denne funksjonen lagrer automatisk FM-stasjoner med de sterkeste signalene til forhåndsinnstillingsnummer.

**1 Bytt inngangen til "TUNER".**

**2 Trykk på OPTION-knappen.**

**3 Velg "Auto Preset" med piltastene (▲/▼) og trykk deretter på ENTER-knappen.**

For å angi forhåndsinnstillingsnummer for å starte auto-registrering, bruk PRESET eller piltastene (▲/▼) til å velge forhåndsinnstillingsnummer innen 5 sekunder, og trykk deretter på ENTER-knappen.

Den automatiske registreringen starter, og "SEARCHING" vises under Auto Preset-prosessen.

Etter at Auto Preset er fullført, vises "FINISHED" og Option-menyen lukkes automatisk.

### MERK

- Maksimalt 40 radiostasjoner kan lagres.
- Hvis du vil avbryte Auto Preset, trykker du på RETURN-knappen.
- (Modeller for Storbritannia, Europa og Russland) Kun Radio Data System-kringkastingsstasjoner registreres automatisk av Auto Preset-funksjonen.

### Relaterte lenker

- "Velge en radiostasjon" (s.47)
- "Manuell registrering av radiostasjoner" (s.51)
- "Hente frem en registrert radiostasjon" (s.52)

## Manuell registrering av radiostasjoner

---

Du kan velge en radiostasjon og lagre den manuelt til et forhåndsinnstillingsnummer.

### 1 Velge en radiostasjon.

### 2 Trykk på MEMORY-knappen.



### 3 Velg forhåndsinnstillingsnummeret som skal registreres med PRESET-knappen.

### 4 Trykk på MEMORY-knappen.



Dette fullfører registreringen.

#### MERK

- Maksimalt 40 radiostasjoner kan lagres.
- Hvis du vil lagre en radiostasjon til det neste tomme nummeret fra det tidligere forhåndsinnstillingsnummeret, trykker du på MEMORY-knappen i ca. tre sekunder mens du er på den ønskede radiostasjonen.
- Hvis du vil gå tilbake til det opprinnelige visningen uten å lagre, trykker du på RETURN-knappen.
- Skjermen går automatisk tilbake til det forrige visning etter 30 sekunder med inaktivitet.

#### Relaterte lenker

- "Velge en radiostasjon" (s.47)
- "Autolagre FM-radiostasjoner (Auto Preset)" (s.50)
- "Hente frem en registrert radiostasjon" (s.52)

## Hente frem en registrert radiostasjon

---

Denne henter frem en radiostasjon (forhåndsinnstilt stasjon) som er registrert på et forhåndsinnstillingsnummer.

**1 Bytt inngangen til “TUNER”.**

**2 Trykk på PRESET-knappen for å velge forhåndsinnstillingsnummeret.**

Den registrerte radiostasjonen hetes frem.

### MERK

- Forhåndsinnstillingsnumre der ingenting er registrert, hoppes over.
- Hvis ingen radiostasjoner er registrert, vises “No Presets” på frontdisplayet.

## Slette en lagret radiostasjon

---

Dette forklarer hvordan du sletter en forhåndsinnstilt radiostasjon.

- 1 Bytt inngangen til “TUNER”.**
- 2 Trykk på OPTION-knappen.**
- 3 Velg “Clear Preset” med piltastene (▲/▼) og trykk deretter på ENTER-knappen.**
- 4 Bruk PRESET-knappen eller piltastene (▲/▼) for å velge forhåndsinnstillingsnummeret som skal fjernes, og trykk på ENTER-knappen.**

Etter at registreringen er fjernet, vises “Cleared” og det neste lagrede forhåndsinnstillingsnummeret vises.
- 5 Hvis du vil fjerne et annet forhåndsinnstillingsnummer, gjentar du trinn 4.**
- 6 Trykk på OPTION-knappen.**

Dette fullfører nullstillingene av registreringen.

### MERK

Registrerte radiostasjoner (forhåndsinnstilte stasjoner) kan også fjernes ved å bruke frontpanelet. Trykk på CLEAR på frontpanelet og bruk deretter PRESET for å velge forhåndsinnstillingsnummeret du ønsker å fjerne. Så trykker du på SELECT eller CLEAR for å fjerne forhåndsinnstillingsnummeret.

## Avspilling via en Bluetooth®-tilkobling

### Spille av lyden fra en Bluetooth-enhet på dette produktet (audiomottak)

Dette produktet kan spille av musikkfiler og lignende lagret på en Bluetooth-enhet (som for eksempel en smarttelefon).



#### FORSIKTIGHET

- Hvis du justerer volumet på Bluetooth-enheten, kan det uforventet bli svært høyt og forårsake skade på hørsel og/eller utstyr. Hvis volumet blir for høyt under avspilling, stopp avspillingen umiddelbart.

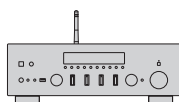

Dette produktet



Bluetooth-enhet  
(smarttelefon osv.)

#### 1 Bytt inngangen til “Bluetooth”.

#### 2 Velg dette produktet (nettverksnavnet på produktet) på Bluetooth-enheten.

Hvis et passord er påkrevd, angi tallet “0000”.

#### 3 Spill av lyden fra Bluetooth-enheten.

#### MERK

- Hvis en paret Bluetooth-enhet oppdages, veksles inngangen og enheten kobles til automatisk. Hvis du vil koble til en annen Bluetooth-enhet, må du først koble fra den nåværende tilkoblingen.
- Du kan bruke ►/■ (Spill av/pause)-knappen og ■ (Stopp)-knappen for å betjene avspilling fra din Bluetooth-enhet.
- Volumet for dette produktet kan betjenes fra Bluetooth-enheten under avspilling fra den.
- Hvis du vil koble fra Bluetooth-enheten, gjør du ett av følgende.
  - Utfør frakobling på Bluetooth-enheten.
  - Trykk på BLUETOOTH-knappen i 3 sekunder (det kan ta litt tid å koble fra).
  - Bytt inngangen for dette produktet til noe annet enn “Bluetooth”.
  - Still “Bluetooth” til “Off” i Setup-menyen.
- Bluetooth-indikatoren på frontdisplayet lyser når en Bluetooth-enhet er tilkoblet.
- Gjentatt trykking på DISPLAY på frontpanelet under avspilling lar deg skifte avspillingsinformasjonen som vises på frontdisplayet.

#### Relaterte lenker

- "Konfigurere Bluetooth" (s.82)
- "Stille inn volumsynkronisering på produktet når du spiller av en AirPlay/Bluetooth-enhet" (s.69)
- "Endre visning på frontdisplayet" (s.39)

## Avspilling av produktets lyd gjennom Bluetooth-høytalere/hodetelefoner (audiosending)

Du kan sende lyden som spilles av på produktet til Bluetooth-høytalere/hodetelefoner.

Du må bare koble til Bluetooth-høytalere/hodetelefoner som har volumjustering. Dette produktet kan ikke justere volumet på dem.

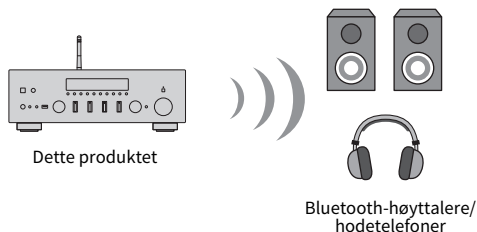

- 1 Velg en annen inngang enn “Bluetooth”.**
- 2 Sett Bluetooth-høytalerne/-hodetelefonene som du ønsker å koble til, i paringsmodus.**
- 3 Velg inngangskilden med MusicCast Controller-appen.**
- 4 Trykk på Innstillinger-ikonet på avspillings-skjermen.**
- 5 Trykk på “Bluetooth-overføring” på Sound Settings-skjermen.**
- 6 Slå på “Aktiver Bluetooth-overføring” fra Bluetooth Transmission-skjermen.**
- 7 Velg Bluetooth høytalere/hodetelefoner som du vil sende til.**

Etter at tilkoblingen er fullført, kommer lyden fra Bluetooth-høytalerne/hodetelefonene.

### MERK

- Juster volumet på den tilkoblede Bluetooth-enheten.
- Lyden som spilles av, kommer også fra høytalerne som er koblet til dette produktet.
- AirPlay, DSD og PCM-lyd som overskrider 192 kHz kan ikke sendes.
- Når du bruker Pure Direct kan ikke lyd fra andre inngangskilder enn nettverksinnhold sendes.
- Lyd kan ikke sendes og mottas samtidig via Bluetooth-funksjonen.
- Hvis du vil koble fra Bluetooth-enheten, gjør du ett av følgende.
  - Utfør frakobling på Bluetooth-enheten.
  - Bytt inngangen for dette produktet til “Bluetooth”.
  - Still “Bluetooth” til “Off” i Setup-menyen.
- Bluetooth-indikatoren på frontdisplayet lyser når en Bluetooth-enhet er tilkoblet.

### Relaterte lenker

"Konfigurere Bluetooth" (s.82)

## Lytte til musikk via AirPlay

### Spille av musikk med AirPlay

Du kan spille av musikkfiler og annet innhold på dette produktet via AirPlay. Trykk (eller klikk) på AirPlay-ikonet på iPhone eller iTunes/Musikk, og velg deretter dette produktet som utgangsenhet.



#### FORSIKTIGHET

- Volumet kan bli høyere enn forventet når du justerer det på AirPlay-enheten, noe som kan forårsake skade på hørsel og/eller enheten din. Hvis volumet blir for høyt under avspilling, stopp avspillingen umiddelbart.

#### Forklaring av tastebetjening: avspillingstaster

- ►/■ (Spill av/Pause)-knappen: starter avspilling eller setter den på pause.
- ■ (Stopp)-knappen: stopper avspilling.
- ◀◀/▶▶ (Hopp) eller ▶▶/▶▶ (Hopp)-knappene: Brukes til å hoppe til starten av nåværende sang, eller til starten av den neste.
- REPEAT-knappen: skifter avspillingsmodus til Gjenta.
- SHUFFLE-knappen: skifter avspillingsmodus til Tilfeldig rekkefølge.

#### Forklaring av tastebetjening: avspillingsinformasjon

- DISPLAY (Frontpanel): Ved å trykke gjentatte ganger under avspilling kan du skifte avspillingsinformasjonen som vises på frontdisplayet.

#### MERK

- Du kan stille inn at dette produktet slår seg automatisk PÅ når AirPlay-enheten starter å spille av.
- Du kan endre nettverksnavnet på dette produktet som vises på AirPlay-enheten.
- Du kan betjene volumer til dette produktet fra AirPlay-enheten under avspilling.
- Produktet er kompatibelt med AirPlay 2.
- Hvis du vil ha mer informasjon om AirPlay, kan du gå til Apples offisielle nettsted.
- AirPlay-lyd kan ikke overføres til MusicCast-nettverket.

#### Relaterte lenker

- "Konfigurere et nettverk" (s.77)
- "Stille inn volumsynkronisering på produktet når du spiller av en AirPlay/Bluetooth-enhet" (s.69)
- "Endre visning på frontdisplayet" (s.39)



## Lytte til internettradio

### Velge en internettradiostasjon

Når dette produktet er koblet til et nettverk, kan du velge og spille av internettradiostasjoner.

**1 Trykk gjentatte ganger på NET-knappen på fjernkontrollen for å endre inngangen til "Net Radio".**

**2 Velg innholdet med piltastene og trykk på ENTER-knappen.**

Innholdet spilles av.

#### Forklaring av tastebetjening: avspillingstaster

- ▶/■ (Spill av/Pause)-knappen: starter avspilling eller setter den på pause.
- (Stopp)-knappen: stopper avspilling.

#### Forklaring av tastebetjening: avspillingsinformasjon

- NOW PLAYING-knappen: viser avspillingsinformasjon for internettradiostasjonen på frontdisplayet.
- DISPLAY (Frontpanel): Ved å trykke gjentatte ganger under avspilling kan du skifte avspillingsinformasjonen som vises på frontdisplayet.

#### Forklaring av tastebetjening: innholdsrelatert

- Markørtaster: Brukes til å velge kategorier, som f.eks. internettradiostasjoner eller sjanger.
- ENTER-knappen: Trykk når en internettradiostasjon er valgt for å høre på den. Når en kategori er valgt, trykk for å gå ett nivå ned.
- RETURN-knappen: viser ett nivå opp.
- HOME-knappen: viser øverste nivå.

#### MERK

- Du kan lagre favorittinnholdet ditt i forhåndsinnstillinger og senere hente det lett fram igjen.
- Enkelte radiokanaler på internett kan kanskje være utilgjengelig i visse perioder.
- Denne funksjonen benytter airable.radio-tjenesten. airable er en tjeneste som leveres av selskapet airable GmbH. Denne tjenesten kan endres, stanses eller avvikes uten forvarsel. Merk at Yamaha Corporation er ikke på noen måte ansvarlig for dette.

#### Relaterte lenker

- "Tilkobling til et nettverk" (s.29)
- "Lagre favorittinnhold til forhåndsinnstillinger" (s.71)
- "Endre visning på frontdisplayet" (s.39)

## Lytte til strømmetjenester

### Lytte til strømmetjenester

---

Når dette produktet er koblet til et nettverk, kan du spille av innhold distribuert av ulike strømmetjenester.

For informasjon om hvilke strømmetjenester som støttes, kan du gå til produktinformasjonssidene på Yamahas nettsted eller se i MusicCast Controller.

Følgende nettsted leverer også tilleggsinformasjon om ulike strømmetjenester.

<https://manual.yamaha.com/av/mc/ss/>

#### **MERK**

- Noen strømmetjenester krever at du betaler for et abonnement på tjenestene deres. Hvis du vil ha mer informasjon om hver enkelt tjenesteleverandør, kan du gå til deres offisielle nettsted.
- Strømmetjenester kan endres, stanses eller avvikles uten forvarsel. Merk at Yamaha Corporation er ikke på noen måte ansvarlig for dette.

#### **Relaterte lenker**

- "Konfigurere et nettverk" (s.77)
- "Registrering på MusicCast-nettverket" (s.35)

## Avspilling av musikk på en USB-enhet

### Avspilling av musikk på en USB-enhet

Her forklares hvordan du spiller av musikk som er lagret på en USB-enhet.

Frontpanel

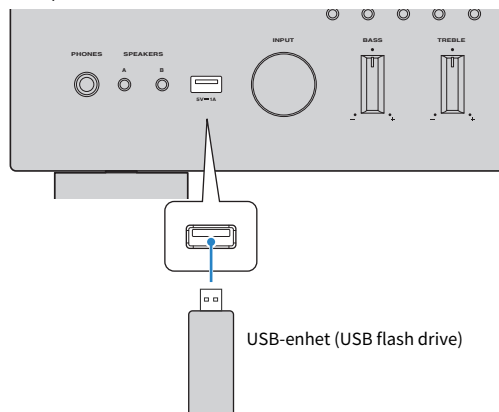

**1 Sett USB-enheten inn i USB-porten.**

**2 Bytt inngangen til “USB”.**



**3 Velg innholdet med piltastene og trykk på ENTER-knappen.**

Sangen spilles av etter at du har valgt den.

#### Forklaring av tastebetjening: avspillingstaster

- ▶/■ (Spill av/Pause)-knappen: starter avspilling eller setter den på pause.
- (Stopp)-knappen: stopper avspilling.
- ◀/◀◀ (Hopp)-eller ▶▶/▶▶ (Hopp)-knappene: Bruk disse til å hoppe til starten av gjeldende sang eller for å begynne på den neste.
- REPEAT-knappen: skifter avspillingsmodus til Gjenta. Sjekk innstillingene på frontdisplet.
  - Off: deaktiverer Gjenta-modus.
  - One: spiller av gjeldende sang gjentatte ganger.
  - All: spiller av alle sanger i albumet (eller mappen) gjentatte ganger.
- SHUFFLE-knappen: skifter avspillingsmodus til Tilfeldig rekkefølge. Sjekk innstillingene på frontdisplet.
  - Off: deaktiverer Tilfeldig rekkefølge-modus.
  - On: spiller av alle sanger i albumet (eller mappen) i tilfeldig rekkefølge.

### **Forklaring av tastebetjening: avspillingsinformasjon**

- NOW PLAYING-knappen: viser avspillingsinformasjon på frontdisplayet for den sangen som spilles av.
- DISPLAY (Frontpanel): Trykk gjentatte ganger under avspilling for å skifte avspillingsinformasjonen som vises på frontdisplayet.

### **Forklaring av tastebetjening: innholdsrelatert**

- Markørtaster: for valg av musikkfiler, mapper osv.
- ENTER-knappen: trykk når en mappe er valgt for å gå ett nivå ned. Trykk når en musikkfil er valgt for å høre på den.
- RETURN-knappen: viser ett nivå opp.
- HOME-knappen: viser øverste nivå.

### **MERK**

- Når det er mange filer kan det ta tid å laste dem inn. I så fall vises "Loading..." på frontdisplayet.
- Det kan hende at enkelte teksttegn ikke er tilgjengelige, og " \_ " vises.
- Opp til 500 sanger kan spilles. Det maksimale antallet sanger kan være lavere, avhengig av mappestrukturen.
- Husk å stoppe avspillingen før du fjerner USB-enheten.
- USB-enheten skal være koblet direkte til USB-porten på produktet. Ikke bruk forlengerkabler eller lignende.
- Det leveres ikke strøm til USB-enheten mens produktet er i standby. USB-porten skal ikke brukes til lading av enheter.
- Du kan lagre favorittinnholdet ditt i forhåndsinnstillinger og senere hente det lett fram igjen.
- Når en USB-enhet kobles til dette produktet for første gang, vil den første sangen i den øverste mappen (rotmappen) bli spilt automatisk.

### **Relaterte lenker**

- "Støttede USB -enheter" (s.117)
- "Støttede filformater på dette produktet (nettverk/USB)" (s.118)
- "Stille inn automatisk avspilling" (s.70)
- "Endre visning på frontdisplayet" (s.39)
- "Lagre favorittinnhold til forhåndsinnstillinger" (s.71)

## Spille sanger fra mediaservere (PC/NAS)

### Spille sanger fra mediaservere (PC/NAS)

Når dette produktet er koblet til et nettverk, kan det spille av musikkfiler lagret på en mediaserver som er koblet til nettverket.

#### MERK

Du må aktivere medielagsinnstillingene på hver enkelt enhet eller mediaserverprogramvare i forkant. For mer detaljert informasjon, se i brukerveiledningen hver enhet og programvare.

- 1 Trykk gjentatte ganger på NET-knappen på fjernkontrollen for å endre inngangen til "Server".**



- 2 Velg en mediaserver med piltastene og trykk på ENTER-knappen.**

- 3 Velg innholdet med piltastene og trykk på ENTER-knappen.**

Sangen spilles av etter at du har valgt den.

#### Forklaring av tastebetjening: avspillingstaster

- ▶/■ (Spill av/Pause)-knappen: starter avspilling eller setter den på pause.
- (Stopp)-knappen: stopper avspilling.
- ◀◀/▶▶ (Skip)- eller ▶▶/▶▶ (Skip)-knappene: Bruk disse til å hoppe til starten av gjeldende sang, eller til begynnelsen av neste.
- REPEAT-knappen: skifter avspillingsmodus til Gjenta. Sjekk innstillingene på frontdisplayet.
  - Off: deaktiverer Gjenta-modus.
  - One: spiller av gjeldende sang gjentatte ganger.
  - All: spiller av alle sanger i albumet (eller mappen) gjentatte ganger.
- SHUFFLE-knappen: skifter avspillingsmodus til Tilfeldig rekkefølge. Sjekk innstillingene på frontdisplayet.
  - Off: deaktiverer Tilfeldig rekkefølge-modus.
  - On: spiller av alle sanger i albumet (eller mappen) i tilfeldig rekkefølge.

#### Forklaring av tastebetjening: avspillingsinformasjon

- NOW PLAYING-knappen: viser avspillingsinformasjon på frontdisplayet for den sangen som spilles av.
- DISPLAY (Frontpanel): Trykk gjentatte ganger under avspilling for å skifte avspillingsinformasjonen som vises på frontdisplayet.

#### Forklaring av tastebetjening: innholdsrelatert

- Markørtaster: for valg av musikkfiler, mapper osv.
- ENTER-knappen: trykk når en mappe er valgt for å gå ett nivå ned. Trykk når en musikkfil er valgt for å høre på den.

## AVSPILLING > Spille sanger fra mediaservere (PC/NAS)

- RETURN-knappen: viser ett nivå opp.
- HOME-knappen: viser øverste nivå.

### **MERK**

- Du kan konfigurere dette produktet slik at det slås automatisk PÅ når du starter å spille av musikk fra mediaserveren.
- Hvis lyden kobler ut når du er koblet til et trådløst nettverk, forsøk å koble til et kablet nettverk.
- Avspillingen kan betjenes fra en digital mediakontroller (DMC).
- Du kan lagre favorittinnholdet ditt i forhåndsinnstillinger og senere hente det lett fram igjen.

### **Relaterte lenker**

- "Stille inn automatisk avspilling" (s.70)
- "Konfigurere et nettverk" (s.77)
- "Lagre favorittinnhold til forhåndsinnstillinger" (s.71)
- "Støttede filformater på dette produktet (nettverk/USB)" (s.118)
- "Endre visning på frontdisplayet" (s.39)

## Option-meny (innstillinger for hver inngangskilde)

### Grunnleggende bruk av Option-menyen

Du kan konfigurere avspillingsrelaterte funksjoner slik at de passer kilden som for tiden spilles av. Grunnleggende betjeningsmetoder for Option-menyen er som følger.

#### 1 Trykk på **OPTION**-knappen.



#### 2 Bruk piltastene (▲/▼) til å velge et element og trykk på **ENTER**-knappen.

Hvis du vil gå opp et menynivå, trykker du på RETURN-knappen.

#### 3 Velg ønsket innstilling med piltastene (◀/▶).

#### 4 Trykk på **OPTION**-knappen.

Da er konfigurasjonen ferdig.

#### Relaterte lenker

- "Menystruktur" (s.74)
- "Liste over Option-menyen" (s.64)

## Liste over Option-menyen

Følgende innstillinger finnes i Option-menyen.

Element	Side
<b>Volume Trim</b>	<b>In. Trim (Input Trim)</b> 65
<b>Signal Info.</b>	<b>FORMAT</b> 66
	<b>SAMPLING</b> 66
<b>Auto Preset</b>	50
<b>Clear Preset</b>	53
<b>Init Scan (Initial Scan)</b>	67
<b>Tune AID</b>	68
<b>Vol. Interlock (Volume Interlock)</b>	69
<b>Auto Playback</b>	70

### MERK

Innstillingene som er tilgjengelige i Option-menyen varierer avhengig av inngangskilden. Kun innstillinger som kan konfigureres, vises resultatene på frontdisplayet.



## Korrigerer volumforskjeller mellom inngangskilder

---

Du kan korrigerer volumforskjeller mellom inngangskilder. Hvis du irriterer deg over at volumet blir høyere/svakere når du endrer inngangskilden, kan du bruke denne innstillingen for å finjustere det.

### Option-menyen

“Volume Trim” > “In. Trim (Input Trim)”

### Innstillingsverdi

-10,0 dB til +10,0 dB (0,5 dB intervaller)

### Standardverdi

0,0 dB

### MERK

Hver inngangskilde kan stilles inn individuelt.

### Relaterte lenker

"Grunnleggende bruk av Option-menyen" (s.63)

## Vise informasjon om lydsignal

---

### ■ **Vise formatinformasjon**

Du kan vise formatinformasjon om lydsignalet som spilles av.

#### **Option-menyen**

“Signal Info.” > “FORMAT”

#### **Relaterte lenker**

"Grunnleggende bruk av Option-menyen" (s.63)

### ■ **Vise samplingsfrekvensen**

Du kan vises samplingsfrekvensen for lydsignalet som spilles av.

#### **Option-menyen**

“Signal Info.” > “SAMPLING”

#### **Relaterte lenker**

"Grunnleggende bruk av Option-menyen" (s.63)

## Utføre en innledende skanning for DAB-radiomottak

---

### Modell for

Storbritannia, Europa, Russland og Australia

Utfører en innledende skanning for å søke etter DAB-radiostasjoner.

### Option-menyen

“Init Scan (Initial Scan)”

- 1 Velg “TUNER” som inngangskilde.**
- 2 Trykk på BAND-knappen for å velge DAB-båndet.**
- 3 Trykk på OPTION-knappen.**
- 4 Bruk piltastene til å velge “Init Scan (Initial Scan)” og trykk på ENTER-knappen.**
- 5 Trykk på ENTER-knappen for å starte en innledende skanning.**

Når den innledende skanningen er fullført, stiller produktet seg automatisk inn på den første DAB-radiostasjonen, i frekvensrekkefølge.

### MERK

- Hvis du utfører en innledende skanning igjen, vil DAB-radiostasjonene som allerede er registrert med forhåndsinnstillingsnummer bli slettet.
- Hvis ingen DAB-radiostasjoner finnes i den innledende skanningen, trykker du på ENTER-knappen å starte en innledende skanning på nytt.

### Relaterte lenker

"Grunnleggende bruk av Option-menyen" (s.63)

## Sjekk mottaksstyrke for hver enkelt DAB-kanaletikett

---

### Modell for

Storbritannia, Europa, Russland og Australia

Du kan sjekk mottaksstyrken for hver enkelt DAB-kanaletikett.

### Option-menyen

“Tune AID”

- 1 Velg “TUNER” som inngangskilde.**
- 2 Trykk på BAND-knappen for å velge DAB-båndet.**
- 3 Trykk på OPTION-knappen.**
- 4 Bruk piltastene til å velge “Tune AID” og trykk på ENTER-knappen.**
- 5 Bruk piltastene for å velge ønsket DAB-kanaletikett.**  
Mottaksstyrken for DAB-kanaletikett vises som 0 (ingen) til 100 (best).
- 6 Trykk på OPTION-knappen.**

Dette fullfører sjekkpunktene.

### Relaterte lenker

"Grunnleggende bruk av Option-menyen" (s.63)

## Stille inn volumsynkronisering på produktet når du spiller av en AirPlay/Bluetooth-enhet

---

Når du velger en AirPlay/Bluetooth-inngang, kan du stille inn om du ønsker å synkronisere volumet med dette produktet. Hvis det er stilt inn til noe annet enn Off, kan volumet på dette produktet justeres av AirPlay- eller Bluetooth-enheten.

### Option-menyen

“Vol. Interlock (Volume Interlock)”

### Innstillingsverdi

Off	Deaktiverer volumkontroll fra AirPlay- og Bluetooth-enheter.
Ltd	Aktiverer volumkontroll for demping, og innenfor området -96,5 til -40,0 dB.
Full	Aktiverer volumkontroll for demping, og innenfor området -96,5 til 0,0 dB.

### Standardverdi

Ltd

### MERK

Volumsynkronisering er ikke tilgjengelig på alle Bluetooth-enheter.

### Relaterte lenker

"Grunnleggende bruk av Option-menyen" (s.63)

## Stille inn automatisk avspilling

---

Denne funksjonen stiller inn om innhold på medieservere og USB-enheter skal spilles av automatisk eller ikke.

### Option-menyen

“Auto Playback”

### Innstillingsverdi

---

Off	Deaktiverer automatisk avspilling.
On	Når strømmes slås PÅ eller inngangen byttes, spilles automatisk innholdet som sist ble spilt av.

---

### Standardverdi

On

### MERK

- Automatisk avspilling kan stilles inn bare hvis inngangen er “Server” eller “USB”.
- Automatisk avspilling fungerer kanskje ikke for enkelte innganger eller innhold.

### Relaterte lenker

"Grunnleggende bruk av Option-menyen" (s.63)

# NYTTIGE FUNKSJONER

## Funksjoner for forhåndsinnstilling

### Lagre favorittinnhold til forhåndsinnstillinger

Du kan enkelt hente frem ditt favorittinnhold senere (som f.eks. musikk på medieservere eller USB-enheter, eller internettradiostasjoner) ved å registrere disse som forhåndsinnstillinger.

#### ■ Lagring av forhåndsinnstilling

Innhold som registreres, omfatter "TUNER", "Server", "Net Radio", "USB", og noen strømmetjenester.

- 1 Velg radiostasjoner, sanger, eller internettradiostasjoner du ønsker å lagre i en forhåndsinnstilling.**
- 2 Trykk på MEMORY-knappen.**

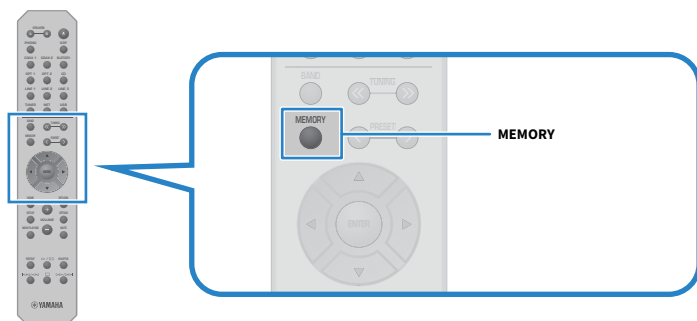

Forhåndsinnstillingsnummeret og innholdet som brukes for lagringen vises på frontdisplayet. "Empty" vises hvis ingenting er lagret.

- 3 Velg forhåndsinnstillingsnummeret som skal registreres med PRESET-knappen.**
- 4 Trykk på MEMORY-knappen.**

Forhåndsinnstillingsnumrene og "MEMORIZED" eller "Memorized" vises.

Dette fullfører registreringen.

#### MERK

- Hvis du trykker på MEMORY-knappen i 3 sekunder eller lenger, kan du lagre tomme forhåndsinnstillingsnummer automatisk. Når inngangen er på "TUNER", vil imidlertid radiostasjonen bli registrert på neste tomme nummeret fra det tidligere forhåndsinnstillingsnummeret.
- For å gå tilbake til det opprinnelige skjermbildet uten å registrere, trykker du på RETURN-knappen.
- Når netverk eller USB er valgt som inngangskilde, kan man registrere inntil 40 forskjellige sanger eller stasjoner som blir spilt av.
- Typen innhold som kan lagres kan variere for strømmetjenester og "Net Radio" avhengig av den valgte radiostasjonen eller -tjenesten.

## Hente fram innhold lagret i en forhåndsinnstilling

Velg innholdet du ønsker å lytte til fra innholdet som er registrert som forhåndsinnstillinger (for eksempel musikk på medieservere eller USB-enheter, eller internettradiostasjoner).

### ■ Hente fram en forhåndsinnstilling

#### 1 Trykk på TUNER-knappen, NET-knappen, eller USB-knappen.

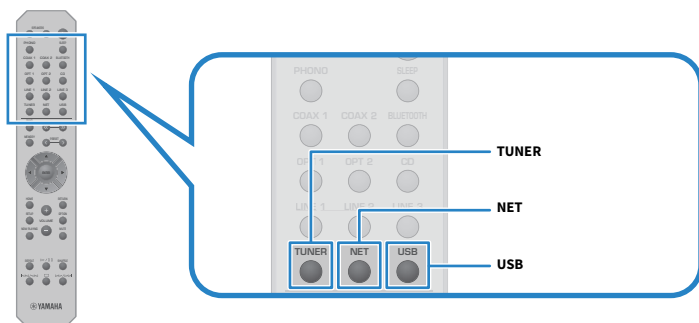

#### 2 Trykk på PRESET-knappen for å velge innholdet du ønsker å lytte til.

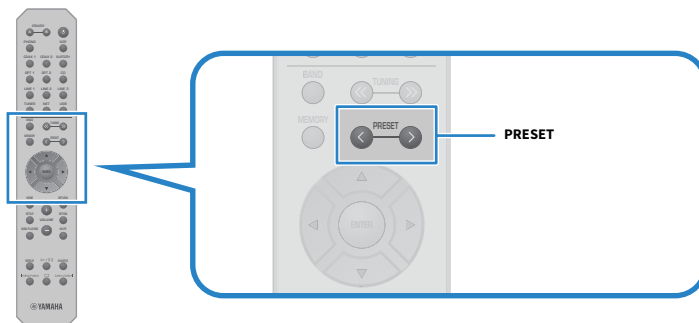

#### 3 Trykk på ENTER-knappen.

Det valgte innholdet spilles av.

### MERK

- Hvis ingen forhåndsinnstillinger er lagret, vises “No Presets” på frontdisplayet.
- Du kan bruke MusicCast Controller for å vise en liste over eller slette lagret innhold (navn på sang eller radiostasjon).
- “TUNER”-forhåndsinnstillingene kan bare hentes fram når inngangen er på “TUNER”. Enkelte forhåndsinnstillinger, som for eksempel “USB”, “Server”, “Net Radio” og/eller strømmetjenester, kan bare hentes fram hvis inngangen er på “USB” eller “NET” (som kan velges ved å trykke på NET-knappen).
- Forhåndsinnstillingene kan bare hentes fram når strømmen er slått PÅ.



## Hvilemodustimerfunksjon

### Konfigurere tiden for hvilemodustimeren

Etter at den angitte tiden er passert, går produktet i standby.

#### 1 Trykk gjentatte ganger på SLEEP for å angi den ønskede tiden for hvilemodustimeren.

Du kan velge AV, 120, 90, 60, eller 30 minutter.

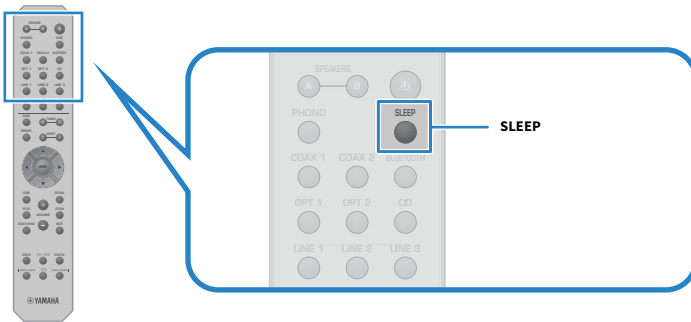

SLEEP-indikatoren på frontdisplayet blinker mens en innstilling av en hvilemodustimer utføres. Når innstillingen er utført, lyser SLEEP-indikatoren.

#### MERK

- For å avbryte hvilemodustimeren, velg AV.
- Hvis du setter dette produktet i standby, avbryter den hvilemodusinnstillingen.

# INNSTILLINGER

## Menyer

### Menystruktur

---

Dette produktet har følgende menyer, avhengig av bruken:

#### **Setup-meny:**

For detaljert konfigurasjon av produktets funksjoner. Konfigurer innstillinger med fjernkontrollen mens du ser på frontdisplayet.

#### **Advanced Setup-meny:**

For konfigurering av produktets systeminnstillinger osv. Kan bare betjenes fra frontpanelet.

#### **MERK**

Avspillingsrelaterte innstillinger og informasjon kan betjenes fra Option-menyen.

#### **Relaterte lenker**

- "Liste over Option-menyen" (s.64)
- "Liste over Setup-menyens elementer" (s.76)
- "Liste over Advanced Setup-menyelementer" (s.87)

## Setup-meny (endre funksjonsinnstillinger)

### Grunnleggende bruk av Setup-menyen

---

For detaljert konfigurasjon av produktets funksjoner. Grunnleggende betjeningsmetoder for Setup-menyen er som følger.

#### 1 Trykk på **SETUP**-knappen.



#### 2 Bruk piltastene (▲/▼) til å velge et element, og trykk på **ENTER**-knappen.

Hvis du vil gå opp et menynivå, trykker du på RETURN-knappen.

#### 3 Velg ønsket innstillingsverdi med piltastene.

#### 4 Trykk på **SETUP**-knappen.

Da er konfigurasjonen ferdig.

#### Relaterte lenker

- "Menystruktur" (s.74)
- "Liste over Setup-menyens elementer" (s.76)

## Liste over Setup-menyens elementer

Setup-menyen inneholder følgende elementer.

Element	Side	
<b>Network</b>	<b>Connection</b>	
	<b>Information</b>	
	<b>IP Address</b>	
	<b>DMC Control</b>	
	<b>Network Stdby (Network Standby)</b>	77
	<b>Network Name</b>	
	<b>Network Update</b>	
<b>Bluetooth</b>	<b>MC Pwr Intlock (MusicCast Power Interlock)</b>	
	<b>Bluetooth Standby (Bluetooth Standby)</b>	82
<b>Volume</b>	<b>Max Volume</b>	
	<b>Initial Volume</b>	83
<b>AutoPowerStdby (Auto Power Standby)</b>	84	
<b>ECO Mode</b>	85	

## Konfigurere et nettverk

---

### ■ Konfigurere metoden (kablet/trådløst) for tilkobling til et nettverk

Dette stiller inn metoden for tilkobling av produktet til et nettverk.

#### Setup-menyen

“Network” > “Connection”

#### Innstillingsverdi

Wired	Kobler til via en nettverkskabel.
Wireless	Kobler til via Wi-Fi.

#### Relaterte lenker

- "Tilkobling til et nettverk" (s.29)
- "Velge den trådløse metoden for tilkobling til nettverket" (s.112)
- "Grunnleggende bruk av Setup-menyen" (s.75)

### ■ Kontrollere nettverksinformasjon

Viser nettverksinformasjonen for produktet.

#### Setup-menyen

“Network” > “Information”

NEW FW	Ny fastvare er tilgjengelig eller ikke
STATUS	Tilstand for nettverkskontakter
MC NET	Tilstand for MusicCast Network-forberedelser
MAC	MAC-adresse for dette produktet (MAC-adressen er forskjellig avhengig av om tilkoblingen til nettverket er kablet eller trådløs)
SSID	Tilgangspunktet dette produkt er koblet til (vises bare for Wi-Fi-tilkoblinger)
IP	IP-adresse for dette produktet
SUBNET	Nettverksmaske
GATEWAY	IP-adresse for standard gateway
DNS P	IP-adresse for primær DNS-server
DNS S	IP-adresse for sekundær DNS-server

#### Relaterte lenker

"Grunnleggende bruk av Setup-menyen" (s.75)

### ■ Automatisk konfigurasjon av nettverksinnstillinger (DHCP-funksjon)

Denne funksjonen konfigurerer automatisk nettverksinnstillingene (IP-adresse, nettmaske, standard gateway osv.) for produktet ved bruk av en DHCP-server.

## Setup-menyen

“Network” > “IP Address” > “DHCP”

### Innstillingsverdi

Off	DHCP-server brukes ikke. Konfigurerer nettverksinnstillingene manuelt.
On	DHCP-server brukes. Konfigurerer nettverksinnstillingene automatisk.

### Standardverdi

On

### Relaterte lenker

"Grunnleggende bruk av Setup-menyen" (s.75)

## ■ Manuell konfigurasjon av nettverksinnstillingene

Dette forklarer hvordan du manuelt konfigurerer nettverksinnstillingene (IP-adresse, nettmaske, standard gateway osv.) for dette produktet.

### Setup-menyen

“Network” > “IP Address”

- 1 Still inn “DHCP” til “Off”.**
- 2 Velg “Manual Setting” og trykk på ENTER-knappen.**
- 3 Velg elementet du vil stille inn med piltastene (▲/▼).**
- 4 Bruk piltastene (◀/▶) for å flytte markørposisjonen og piltastene (▲/▼) for å stille inn nettverksinnstillingene.**
- 5 Trykk på ENTER-knappen.**
- 6 For å stille inn et annet element, gjenta trinn 2 til 4.**
- 7 Trykk på SETUP-knappen.**

Da er konfigurasjonen ferdig.

### Relaterte lenker

"Grunnleggende bruk av Setup-menyen" (s.75)

## ■ Konfigurere betjening av en digital mediakontroller

Dette konfigurerer om dette produktet kan betjenes fra en digital mediakontroller (DMC). Når det er aktivert, kan avspilling av dette produktet betjenes fra en DMC på samme nettverk som produktet.

## Setup-menyen

“Network” > “DMC Control”

### Innstillingsverdi

Disable	Deaktiverer betjening fra en DMC.
Enable	Aktiverer betjening fra en DMC.

### Standardverdi

Enable

### Relaterte lenker

"Grunnleggende bruk av Setup-menyen" (s.75)

## ■ Konfigurere nettverksstandby

Dette stiller om strømmen på dette produktet kan slås PÅ fra en nettverksenhet.

### Setup-menyen

“Network” > “Network Stdby (Network Standby)”

### Innstillingsverdi

Off	Deaktiverer nettverksstandby.
On	Aktiverer nettverksstandby. Dette forbruker mer energi enn når det er “Off”.
Auto	Aktiverer nettverksstandby. Når enheten er i nettverksstandby, og hvis “Standby (Bluetooth Standby)” i “Bluetooth” er satt til “Off” og nettverket er frakoblet en bestemt tid, går produktet i hvilemodus for å spare energi.

### Standardverdi

Auto

### MERK

- Når “Network Stdby (Network Standby)” er satt til “Off”, deaktiveres “Standby (Bluetooth Standby)” i “Bluetooth”.
- Mens produktet er i strømsparemodus kan det ikke slås PÅ fra en nettverksenhet, selv om det er tilkoblet via en nettverkskabel. Slå PÅ strømmen på produktet manuelt.

### Relaterte lenker

- "Konfigurere Bluetooth" (s.82)
- "Grunnleggende bruk av Setup-menyen" (s.75)

## ■ Stille inn nettverksnavnet for produktet

Du kan endre nettverksnavnet på produktet som vises på nettverket.

## Setup-menyen

“Network” > “Network Name”

### 1 Trykk på ENTER-knappen.

### 2 Bruk piltastene (◀/▶) for å flytte markørposisjonen og piltastene (▲/▼) for å redigere navnet.

Trykk på PRESET (>)-knappen for å legge inn tegn, og trykk på PRESET (<)-knappen for å slette dem.

### 3 Trykk på ENTER-knappen.

### 4 Trykk på SETUP-knappen.

Da er konfigurasjonen ferdig.

## Relaterte lenker

"Grunnleggende bruk av Setup-menyen" (s.75)

## ■ Oppdatere fastvaren

Fastvaren oppdateres for å legge til funksjonalitet til produktet og/eller løse problemer.

Du kan laste ned den nyeste fastvaren fra Yamahas nettsted. Hvis du vil ha mer informasjon, kan du sjekke informasjonen som følger med fastvaren når du oppdaterer den.

## Setup-menyen

“Network” > “Network Update”

## Alternativer

Perform Update	Oppdater fastvaren via nettverket. Dette elementet vises bare hvis det finnes ny fastvare.
Version	Viser fastvareversjonen.
ID	Viser den unike system-ID-en for dette produktet.

## MERK

- Når det vises et oppdateringsvarsel om den nyeste fastvaren, trykker du på ENTER-knappene for å oppdatere fastvaren.
- Ikke gjør dette for noe annet enn å oppdatere fastvaren. Før du utfører en oppdatering, sjekk informasjonen som følger med fastvaren.

## Relaterte lenker

- "Oppdatere fastvaren" (s.93)
- "Grunnleggende bruk av Setup-menyen" (s.75)



## ■ Konfigurere strømsynkronisering med MusicCast-kompatible enheter og dette produktet

Denne funksjonen lar deg konfigurere om MusicCast-kompatible enheter (underordnede) slås PÅ samtidig som når dette produktet (overordnede) slås PÅ.

### Setup-menyen

“Network” > “MC Pwr Intlock (MusicCast Power Interlock)”

### Innstillingsverdi

Off	Synkroniserer ikke strømmen for dette produktet med MusicCast-kompatible enheter.
On	Synkroniserer strømmen for dette produktet med MusicCast-kompatible enheter.

### Standardverdi

Off

### Relaterte lenker

"Grunnleggende bruk av Setup-menyen" (s.75)

## Konfigurere Bluetooth

---

### ■ Konfigurere bruk av Bluetooth

Dette stiller om Bluetooth-funksjonen skal brukes eller ikke.

#### Setup-menyen

“Bluetooth” > “Bluetooth”

#### Innstillingsverdi

---

Off	Deaktiverer Bluetooth-funksjoner.
On	Aktiverer Bluetooth-funksjoner.

---

#### Standardverdi

On

#### Relaterte lenker

- "Avspilling via en Bluetooth®-tilkobling" (s.54)
- "Grunnleggende bruk av Setup-menyen" (s.75)

### ■ Konfigurere Bluetooth-standby

Dette stiller om strømmen på dette produktet kan slås PÅ fra en Bluetooth-enhet. Når den er satt til “On”, slås dette produktet automatisk PÅ når det opprettes en tilkobling til en Bluetooth-enhet.

#### Setup-menyen

“Bluetooth” > “Standby (Bluetooth Standby)”

#### Innstillingsverdi

---

Off	Deaktiverer Bluetooth-standby-funksjonen.
On	Aktiverer Bluetooth-standby-funksjonen. Dette forbruker mer energi enn når stilt inn til “Off”.

---

#### Standardverdi

On

#### MERK

Denne innstillingen er ikke tilgjengelig når “Network Stdbby (Network Standby)” i Setup-menyen er satt til “Off”.

#### Relaterte lenker

- "Konfigurere et nettverk" (s.77)
- "Grunnleggende bruk av Setup-menyen" (s.75)

## Konfigurere volumet

---

### ■ Stille inn maksvolum

Dette stiller inn maksvolumet som kan stilles inn via VOLUME-knappene på fjernkontrollen osv.

#### Setup-menyen

“Volume” > “Max Volume”

#### Innstillingsverdi

-50,0 dB til 0,0 dB (5,0 dB intervaller)

#### Standardverdi

0,0 dB

#### Relaterte lenker

"Grunnleggende bruk av Setup-menyen" (s.75)

### ■ Stille strøm-PÅ-volumet

Dette stiller inn volumet for når strømmen slås PÅ.

#### Setup-menyen

“Volume” > “Initial Volume”

#### Innstillingsverdi

Off	Bruker volumet fra sist gang produktet gikk i standby.
Mute	Demper volumet.
-96,5 dB til 0,0 dB (0,5 dB intervaller)	Bruker det spesifiserte volumet. Aktivert kun når volumet er satt lavere enn “Max Volume”.

#### Standardverdi

Off

#### Relaterte lenker

"Grunnleggende bruk av Setup-menyen" (s.75)

## Konfigurere automatisk standby

---

Denne innstillingen er for å sette produktet automatisk i standby.

### Setup-menyen

“AutoPowerStdby (Auto Power Standby)”

### Innstillingsverdi

---

Off	Går ikke automatisk i standby.
On	Går i standby når en av følgende betingelser er oppfylt. <ul style="list-style-type: none"><li>• Når produktet ikke betjenes i løpet av 8 timer</li><li>• Når inngangen er på “NET” (som kan velges ved å trykke på NET-knappen), “Bluetooth” eller “USB”, og ingenting blir spilt av i løpet av 20 minutter</li></ul>

---

### Standardverdi

On

### Relaterte lenker

"Grunnleggende bruk av Setup-menyen" (s.75)

## Sette produktet i ECO-modus

---

Setter produktet i ECO-modus (strømsparefunksjon).

Når innstillingen har blitt endret, trykk på ENTER-knappen for å starte produktet på nytt. Den nye innstillingen brukes etter omstart.

### Setup-menyen

“ECO Mode”

### Innstillingsverdi

---

Off	Deaktiverer ECO-modus.
On	Aktiverer ECO-modus. Frontdisplayet kan bli mørkt.

---

### Standardverdi

Off

### Relaterte lenker

"Grunnleggende bruk av Setup-menyen" (s.75)

## Advanced Setup-meny (endre systeminnstillinger)

### Grunnleggende bruk av Advanced Setup-menyen

For å endre systeminnstillinger for produktet. Betjen frontpanelet som følger.

**1 Hvis strømmen til produktet er PÅ, trykk på ⏻ strømbryteren for å slå AV.**

**2 Trykk på ⏻ strømbryteren mens du holder RETURN inne.**

Advanced Setup-menyen åpnes på frontdisplayet.



**3 Vri på SELECT for å velge et innstillingselement.**

**4 Trykk på SELECT for å velge en innstillingsverdi.**

**5 Trykk på ⏻ strømbryteren for å slå strømmen AV.**

**6 Trykk på ⏻ strømbryteren igjen for å slå PÅ strømmen igjen.**

Innstillingsendringene er tatt i bruk.

#### Relaterte lenker

- "Menystruktur" (s.74)
- "Liste over Advanced Setup-menyelementer" (s.87)

## Liste over Advanced Setup-menyelementer

---

Advanced Setup-menyen inneholder følgende elementer.

Element	Side
<b>SP IMP. (Speaker Impedance)</b>	88
<b>REMOTE ID</b>	89
<b>TU (Frequency Step)</b>	90
<b>INIT (Initialization)</b>	91
<b>UPDATE (Firmware Update)</b>	95

### MERK

Kun innstillinger som kan konfigureres, vises resultatene på frontdisplayet.

## Skifte høyttalerimpedans

---

Endrer produktets innstilling for å tilpasse impedansen til de tilkoblede høyttalerne.

### Advanced Setup-menyen

“SP IMP. (Speaker Impedance)”

### Innstillingsverdi

4ΩMIN	For høyttalere med en impedans på 4 ohm eller mer, men mindre enn 8 ohm.
8ΩMIN	For høyttalere med en impedans på 8 ohm.

### Standardverdi

8ΩMIN

### Relaterte lenker

"Grunnleggende bruk av Advanced Setup-menyen" (s.86)



## Konfigurere fjernkontroll-ID-en

---

Dette endrer fjernkontroll-ID-en for hovedenheten for produktet. Normalt skal den være stilt inn på "ID1".

### Advanced Setup-menyen

"REMOTE ID"

### Alternativer

---

ID1	Stiller inn fjernkontroll-ID-en til ID1.
AUTO	Tildeler fjernkontroll-ID-en automatisk. Bruk denne innstillingen hvis du betjener produktet med en fjernkontroll som følger med enkelte CD-/nettverksspillere fra Yamaha.

---

### Standardverdi

ID1

### Relaterte lenker

"Grunnleggende bruk av Advanced Setup-menyen" (s.86)

## Endre innstilling for FM/AM frekvensinnstilling

---

### Modell for

Asia, Taiwan, Mellom- og Sør-Amerika

Stiller inn frekvensinnstillingen for FM/AM for produktet avhengig av landet eller regionen du er i.

### Advanced Setup-menyen

“TU (Frequency Step)”

### Innstillingsverdi

---

FM100/AM10	Justerer FM-frekvensen i trinn på 100 kHz og AM i trinn på 10 kHz.
FM50/AM9	Justerer FM-frekvensen i trinn på 50 kHz og AM i trinn på 9 kHz.

---

### MERK

Preset (lagrede radiostasjoner) og frekvens nullstilles hvis du endrer frekvenstrinn.

### Relaterte lenker

- "Klargjøre for å lytte til radio" (s.44)
- "Grunnleggende bruk av Advanced Setup-menyen" (s.86)

## Initialisere innstillinger

---

Initialiserer (nullstiller) de ulike innstillingene for produktet.

### Advanced Setup-menyen

“INIT (Initialization)”

### Alternativer

ALL	Initialiserer alle innstillinger.
NETWORK	Initialiserer nettverksrelatert innstillinger.
CANCEL	Avbryter initialiseringen.

### Standardverdi

CANCEL

### Relaterte lenker

"Grunnleggende bruk av Advanced Setup-menyen" (s.86)

# OPPDATERE

## Kontrollere fastvareversjonen

### Kontrollere fastvareversjonen

---

Du kan sjekke fastvareversjon for produktet fra Setup-menyen. Slik gjør du det:

- 1 Trykk på SETUP-knappen.**
- 2 Velg "Network" med piltastene (▲/▼) og trykk deretter på ENTER-knappen.**
- 3 Velg deretter "Network Update" og trykk på ENTER-knappen.**
- 4 Kontrollere fastvareversjonen i "Version".**

Versjonen til fastvaren vises på frontdisplayet.

Trykk på SETUP-knappen for å lukke Setup-menyen.

#### MERK

Fastvareversjonen kan også sjekkes fra MusicCast Controller-menyen.

#### Relaterte lenker

- "Konfigurere et nettverk" (s.77)
- "Oppdatere fastvaren" (s.93)

## Oppdatere fastvaren

### Oppdatere fastvaren

---

Oppdatert fastvare gjøres tilgjengelig for å legge til funksjonalitet til produktet og/eller løse problemer. Hvis du vil ha mer informasjon om fastvare, kan du besøke Yamahas nettsted. Fastvaren kan oppdateres enten via Internett eller ved å bruke USB flash drive.

#### Relaterte lenker

- "Oppdatere fastvaren via nettverket" (s.94)
- "Oppdatere fastvare via USB flash drive" (s.95)

## Oppdatere fastvaren via nettverket

Hvis produktet er tilkoblet internett og det finnes en ny fastvareoppdatering, vises følgende melding når du slår PÅ produktet.



Oppdater fastvaren på følgende måte over nettverket fra denne meldingen. Hvis du ønsker å oppdatere senere, trykk på RETURN-knappen for å avbryte oppdateringen.

### MERKNAD

- Ikke betjen produktet eller koble fra strømkabelen eller nettverkskabelen under oppdateringsprosessen. Hvis prosessen avbrytes, kan produktet bli ubrukelig. Hvis det skjer, kontakt et autorisert Yamaha-servicenter for å få produktet reparert.

### 1 Trykk på ENTER-knappen.

“Perform Update” vises på det neste frontdisplayet.

### 2 Trykk på ENTER-knappen.

Oppdatering av fastvaren starter.

### 3 Når “Update Success” vises på frontdisplayet, trykk på strømbryteren på enheten.

Da er fastvareoppdateringen fullført.

### MERK

- Det tar cirka 10 minutter å oppdatere fastvaren.
- Oppdateringen av fastvaren kan feile hvis det foreligger et problem med nettverkstilkoblingen. Hvis det skjer, vent en stund og prøv igjen, eller bruk en USB flash drive til oppdatering.
- Du kan sjekke om det finnes nye fastvareoppdateringer ved å velge følgende menyelementer i rekkefølge: Setup-menyen > “Network” > “Information” > “NEW FW”.
- Når ny fastvare er tilgjengelig kan du utføre oppdateringen via Setup-menyen > “Network” > “Network Update”.

### Relaterte lenker

- ["Konfigurere et nettverk" \(s.77\)](#)
- ["Oppdatere fastvaren" \(s.93\)](#)

## Oppdatere fastvare via USB flash drive

Du kan laste ned den nyeste fastvaren fra Yamahas nettsted, og fastvaren kan oppdateres ved å bruke en USB flash drive. For informasjon om fastvaren, gå til produktinformasjonssiden på Yamahas nettsted.

### MERKNAD

- Ikke bruk produktet eller trekk ut strømpluggen eller fjern USB-flash drive mens fastvaren oppdateres. Hvis prosessen avbrytes, kan produktet bli ubrukelig. Hvis det skjer, kontakt et autorisert Yamaha-servicesenter for å få produktet reparert.

### Om den USB flash drive som brukes

Bruk en USB flash drive som tilfredsstillere følgende krav.

- Kompatibel med USB Mass Storage Class
- Formatert i FAT16 eller FAT32
- Ingen krypteringsfunksjonalitet
- Helt uten data (tom)

### ■ Oppdateringsprosedyre for fastvare

Oppdater fastvaren på følgende måte. Betjen frontpanelet som følger.

#### 1 Last ned fastvaren.

For informasjon om fastvaren, gå til produktinformasjonssiden på Yamahas nettsted.

#### 2 Pakk ut (dekomprimer) de nedlastede komprimerte filene.

#### 3 Lagre fastvaren (binært filformat) til din USB flash drive.

Lagre den i hodet av mappen på toppnivå (rotmappen) på din USB flash drive. Når du lagrer må du ikke endre filnavnet.

#### 4 Plugg din USB flash drive inn i USB-porten på dette produktet.

#### 5 Hvis strømmen til produktet er PÅ, trykk på strømbryteren for å slå AV.

#### 6 Trykk på strømbryteren mens du holder RETURN inne.

Advanced Setup-menyen åpnes på frontdisplayet.

#### 7 Drei på SELECT for å velge "UPDATE.....USB".

#### 8 Trykk på DISPLAY.

Oppdatering av fastvaren starter. Når oppdateringen er utført vises, "UPDATE SUCCESS", "PLEASE...", og "POWER OFF" i rekkefølge. (Denne meldingen forsvinner etter ca. 10 sekunder.)

#### 9 Trykk på strømbryteren for å slå det AV, og fjern deretter USB flash drive fra USB-porten på dette produktet.



Da er fastvareoppdateringen fullført.

## MERK

Du kan sjekke fastvareversjon for produktet fra Setup-menyen.

### ■ Hvis produktet ikke starter opp på normal måte etter fastvareoppdateringen

Oppdater fastvaren igjen på følgende måte.

- 1 Trekk ut produktets strømplugg fra stikkontakten og trykk på  strømbryteren for å slå det AV.**
- 2 Sett inn USB flash drive der du lagret fastvaren i USB-porten på produktet.**
- 3 Sett strømpluggen inn i stikkontakten mens du holder DIMMER inne.**
- 4 Etter at “USB UPDATE” vises på frontdisplayet, slipp ut DIMMER.**  
Oppdatering av fastvaren starter. Når oppdateringen er utført vises, “UPDATE SUCCESS”, “PLEASE...”, og “POWER OFF” i rekkefølge. (Denne meldingen forsvinner etter ca. 10 sekunder.)
- 5 Trykk på  strømbryteren for å slå det AV, og fjern deretter USB flash drive fra USB-porten på dette produktet.**

#### Relaterte lenker

- "Oppdatere fastvaren" (s.93)
- "Kontrollere fastvareversjonen" (s.92)
- "Feilmeldinger vises på frontdisplayet" (s.110)



## FEILSØKING

### Hvis du tror det har oppstått et problem

#### **Hvis du tror det har oppstått et problem, sjekk følgende først**

Hvis produktet slutter å fungere som normalt mens du bruker det, sjekk følgende først.

- Støpslene for dette produktet og lydenhet(er) (CD-spiller osv.) sitter godt i stikkkontakten.
- Strømmen for produktet, subwooferen og lydenhetene (CD-spiller osv.) er slått på.
- Kablene mellom enhetene er sitter godt i kontaktene.

## Problemer med strøm, system og/eller fjernkontroll

---

### Strømmen slås ikke PÅ

#### ● Beskyttelseskretsen har blitt aktivert 3 ganger fortløpende.

Hvis strøm-indikatoren på frontpanelet blinker når du prøver å slå PÅ strømmen, blir ikke strømmen slått på for å beskytte produktet. Kontakt et autorisert Yamaha-servicesenter for å få produktet reparert.

### Strømmen slås ikke AV

#### ● Den innebygde mikrodatamaskinen har stoppet grunnet et eksternt elektrisk støt (fra for eksempel lynnedslag eller for mye statisk elektrisitet) eller et fall i spenningen fra strømmettet.

Slå AV strømmen med  strømbryteren på frontpanelet, vent i minst 15 sekunder, og slå PÅ strømmen igjen.

### Strømmen slås AV umiddelbart

#### ● Du prøver kanskje å slå PÅ strømmen mens høyttalerkablene er kortslettet.

Tvinn godt kabelkjernen for hver høyttalerkabel og koble dem deretter til dette produktet og høyttalerne igjen. Hvis du vil ha mer informasjon, kan du se følgende.

- "Koble til høyttalere" (s.21)

### Strømmen skifter til standby automatisk

#### ● Hvilemodustimeren er aktivert.

Slå strømmen PÅ igjen og start avspilling. Hvis du vil ha mer informasjon, kan du se følgende.

- "Konfigurere tiden for hvilemodustimeren" (s.73)

#### ● Automatisk standby-funksjonen ble aktivert fordi produktet ikke ble betjent innen den innstilte tidsperioden.

Hvis du vil deaktivere automatisk standby-funksjonen, still "AutoPowerStdby (Auto Power Standby)" til "Off" i Setup-menyen. Hvis du vil ha mer informasjon, kan du se følgende.

- "Konfigurere automatisk standby" (s.84)

#### ● Beskyttelseskretsen ble aktivert på grunn av en kortslutning i høyttalerkablene.

Tvinn godt kabelkjernen for hver høyttalerkabel og koble dem deretter til dette produktet og høyttalerne igjen. Hvis du vil ha mer informasjon, kan du se følgende.

- "Koble til høyttalere" (s.21)

#### ● Volumet ble økt for mye og førte til at beskyttelseskretsen ble aktivert.

Senk volumet.

### Produktet reagerer ikke på betjening

#### ● Den innebygde mikrodatamaskinen har stoppet grunnet et eksternt elektrisk støt (fra for eksempel lynnedslag eller for mye statisk elektrisitet) eller et fall i spenningen fra strømmettet.

Slå AV strømmen med  strømbryteren på frontpanelet, vent i minst 15 sekunder, og slå PÅ strømmen igjen.

### Produktet kan ikke betjenes med fjernkontrollen

#### ● strømbryteren på frontpanelet er AV.

Slå PÅ  strømbryteren på frontpanelet.

FEILSØKING > Hvis du tror det har oppstått et problem

● **Den er utenfor rekkevidde.**

Forsøk å bruke den innenfor rekkevidden. Hvis du vil ha mer informasjon, kan du se følgende.

- "Slik setter du inn batterier, og fjernkontrollens rekkevidde" (s.19)

● **Batteriene er brukt opp.**

Skift ut med nye batterier.

● **Kraftig lys eller sollys treffer fjernkontrollmottakeren på hovedenheten.**

Endre belsningen eller plasser produktet annerledes.

**Frontdisplayet er slått av**

● **Pure Direct er PÅ.**

Når du bruker Pure Direct, blir frontdisplayet slått AV. Displayet slår seg PÅ igjen når fjernkontrollen eller frontpanelet betjenes etter at det har slått seg AV.

## Problemer med lyden

---

### Ingen lyd

● **En annen inngangskilde er valgt.**

Bruk inngangsvalgknappen for å velge riktig inngang. Hvis du vil ha mer informasjon, kan du se følgende.

- "Velge en inngangskilde" (s.37)

● **Produktet mottar et inngangssignal som det ikke kan spille av.**

Det finnes enkelte digitale lydformater som produktet ikke kan spille av. Sørg for at signalet er i et format som dette produktet kan spille av. Se følgende informasjon om støttede filformater og dekodingsformater.

- "Støttede filformater på dette produktet (nettverk/USB)" (s.118)
- "Spesifikasjoner" (s.120)

● **En kabel som kobler sammen produktet og en lydenhet, er skadet.**

Hvis du sjekker tilkoblingene, og det ser greit ut, bytt ut kablen med en ny.

● **Høytalerutgangene er ikke stilt inn riktig.**

Trykk på SPEAKERS A-knappen eller SPEAKERS B-knappen, avhengig av kontaktene som høyttalerne er koblet til, for å slå PÅ de aktuelle utgangene. Hvis du vil ha mer informasjon, kan du se følgende.

- "Velge høytalerutganger" (s.36)

● **Lyden er dempet.**

Trykk på MUTE-knappen å slå av demping.

● **Hodetelefoner er koblet til PHONES-kontakten.**

Koble fra hodetelefonene.

● **Automatisk standby-funksjonen plasserte produktet i standby.**

Still "AutoPowerStdby (Auto Power Standby)" til "Off" i Setup-menyen. Hvis du vil ha mer informasjon, kan du se følgende.

- "Konfigurere automatisk standby" (s.84)

### Volumet kan ikke økes

● **Det maksimale volumet er innstilt for lavt.**

Juster den maksimale verdien via "Max Volume" i "Volume" i Setup-menyen. Hvis du vil ha mer informasjon, kan du se følgende.

- "Konfigurere volumet" (s.83)

● **Strømmen for den eksterne enheten som er koblet til utgangskontaktene på produktet er slått AV.**

Slå på alle tilhørende enheter.

● **Volumsynkroniseringen mellom hver enhet og dette produktet har ikke blitt konfigurert for Bluetooth-/AirPlay-avspilling fra en Bluetooth- eller AirPlay-enhet.**

Konfigurer volumsynkroniseringen for hver enhet via "Vol. Interlock (Volume Interlock)" i Option-menyen. Hvis du vil ha mer informasjon, kan du se følgende.

- "Stille inn volumsynkronisering på produktet når du spiller av en AirPlay/Bluetooth-enhet" (s.69)

● **LOUDNESS er stilt inn for lavt.**

Senk først volumet med VOLUME, still deretter LOUDNESS tilbake til FLAT-stillingen og juster volumet på nytt.

### **Det kommer ikke lyd ut fra en bestemt høyttaler**

● **BALANCE er stilt inn til maksimum for enten venstre eller høyre.**

Juster BALANCE slik at lyden kommer ut fra både venstre og høyre høyttaler.

● **En kabel som kobler sammen produktet og den tilhørende høyttaleren er skadet.**

Sjekk alle tilkoblingene på høyttalerne og produktet. Hvis det ikke er noe problem med tilkoblingene, kan kablen være ødelagt. Skift ut kablen med en ny.

● **Den aktuelle høyttaleren kan være skadet.**

Du kan sjekke det ved å bytte den med en annen høyttaler som fungerer normalt. Hvis det ikke kommer ut lyd fra den andre høyttaleren heller, kan det være feil på dette produktet.

### **Det kommer ikke lyd ut fra subwooferen**

● **Volumet for subwooferen er ekstremt lavt.**

Juster volumet på selve subwooferen.

● **Automatisk standby-funksjonen for subwooferen (slår automatisk AV strømmen) ble aktivert.**

Deaktiver automatisk standby eller juster funksjonens aktiveringsfølsomhet på selve subwooferen.

### **Det kommer ut støy**

● **Digitalt og/eller høyfrekvent utstyr er plassert i nærheten av dette produktet.**

Øk avstanden mellom dette produktet og slike apparater.

● **En kabel som kobler sammen produktet og en lydenhet, er skadet.**

Hvis du sjekker tilkoblingene, og det ser greit ut, bytt ut kablen med en ny.

### **Lyden er forvrengt**

● **Volumet er for høyt.**

Senk volumet.

## Problemer med FM-radio

---

### Radiomottak er dårlig eller har støy

#### ● Det mottar radiorefleksjoner eller annen støy.

Endre høyde, retning og/eller plassering av FM-antennen.

#### ● Radiostasjonen mottas fra en fjern region.

Trykk på MODE på frontpanelet og slå over på Mono-mottak. Hvis du vil ha mer informasjon, kan du se følgende.

- "Velge en radiostasjon" (s.47)

### Det er ikke mulig å velge FM-radiostasjoner automatisk

#### ● FM-radiostasjoner mottas fra fjerne regioner.

Velg stasjoner manuelt. Hvis du vil ha mer informasjon, kan du se følgende.

- "Velge en radiostasjon" (s.47)

Alternativt kan du bruke en utendørsantenne (tilgjengelig i handelen).

### Kan ikke velge radiostasjoner ved å trykke på PRESET-knappen

#### ● Ingen radiostasjoner er lagret.

Hvis ingen radiostasjoner er lagret, vises "No Presets" på frontdisplayet når du trykker på PRESET-knappen. Lagre radiostasjoner til forhåndsinnstillingsnumre. Hvis du vil ha mer informasjon, kan du se følgende.

- "Manuell registrering av radiostasjoner" (s.51)

Automatiske forhåndsinnstillinger kan også brukes for FM-radiostasjoner. Hvis du vil ha mer informasjon, kan du se følgende.

- "Autolagre FM-radiostasjoner (Auto Preset)" (s.50)

Hvis signalene fra FM-radiostasjoner er svake, kan det hende at ingen stasjoner lagres når automatisk forhåndsinnstilling utføres. I så tilfelle må du lagre dem manuelt.

#### ● En annen inngang en "TUNER" er valgt.

Trykk på TUNER-knappen. "TUNER"-forhåndsinnstillingene kan bare hentes fram når inngangen er på "TUNER".

## Problemer med AM-radio

---

### AM-radiomottak er dårlig eller har støy

#### ● Den plukker opp støy fra kilder som lysrør, motorer osv.

Det er vanskelig å eliminere støy fra omgivelsene fullstendig. Imidlertid kan bruk av en utendørsantenne, som er tilgjengelig i handelen, bidra til å redusere støyen.

### Det er ikke mulig å velge AM-radiostasjoner automatisk

#### ● AM-radiosignalet er svakt.

Endre retningen på AM-antennen.

Velg stasjoner manuelt. Hvis du vil ha mer informasjon, kan du se følgende.

- "Velge en radiostasjon" (s.47)

### Kan ikke registrere (forhåndsinnstille) noen AM-radiostasjoner

#### ● Den automatiske registreringsfunksjonen (Auto Preset) blir brukt.

Auto Preset fungerer kun for FM-radiostasjoner. Vennligst registrer AM-radiostasjoner manuelt. Hvis du vil ha mer informasjon, kan du se følgende.

- "Manuell registrering av radiostasjoner" (s.51)

### Kan ikke velge radiostasjoner ved å trykke på PRESET-knappen

#### ● Ingen radiostasjoner er lagret.

Hvis ingen radiostasjoner er lagret, vises "No Presets" på frontdisplayet når du trykker på PRESET-knappen. Lagre radiostasjoner til forhåndsinnstillingsnumre. Hvis du vil ha mer informasjon, kan du se følgende.

- "Manuell registrering av radiostasjoner" (s.51)

#### ● En annen inngang en "TUNER" er valgt.

Trykk på TUNER-knappen. "TUNER"-forhåndsinnstillingene kan bare hentes fram når inngangen er på "TUNER".

## Problemer med DAB-radio

---

### Ikke DAB-radiomottak

#### ● En innledende skanning har ikke blitt utført.

Utfør en innledende skanning for å motta DAB-radio. For mer informasjon, se følgende:

- "Klargjøre DAB-innstilling" (s.45)

### Ikke mottak av DAB-radio selv etter gjennomført innledende skanning

#### ● Mottaksstyrken for DAB-radio er dårlig.

Sjekk motstandsstyrken via "Tune AID" i Option-menyen, og juster antennens høyde eller retning, eller plasser den et annet sted. For mer informasjon, se følgende:

- "Klargjøre DAB-innstilling" (s.45)

#### ● Det er ingen DAB-dekning i ditt område.

Sjekk med din forhandler eller WorldDMB online på "<http://www.worlddab.org>" hvordan DAB-dekningen er i ditt område.

### DAB-radiomottak er dårlig eller har støy

#### ● Det er forstyrrelser i flere baner.

Sjekk motstandsstyrken via "Tune AID" i Option-menyen, og juster antennens høyde eller retning, eller plasser den et annet sted. For mer informasjon, se følgende:

- "Klargjøre DAB-innstilling" (s.45)

#### ● Din plassering er for langt unna DAB-stasjonens sender.

Bruk en utendørs antenne. Vi anbefaler å bruke en følsom multi-element-antenne.

### DAB-informasjon er ikke tilgjengelig eller er unøyaktig

#### ● Den valgte DAB-radiostasjonen kan være midlertidig ute av drift eller sender ingen informasjon.

Kontakt DAB-kringkasteren.

### Ingen DAB-radiolyd

#### ● Den valgte DAB-radiostasjonen kan være midlertidig ute av drift.

Prøv kanalen senere eller velg en annen kanal.



## Problemer med USB

---

### USB-enheten blir ikke funnet

- **USB-enheten er ikke plugget riktig inn i USB-porten.**  
Slå AV dette produktet og plugg deretter inn USB-enheten igjen.
- **USB-enheten som brukes har et annet format enn FAT16/32.**  
Bruk en FAT16/32-formatert USB-enhet.

### Mappene og/eller filene vises ikke

- **Dataene på USB-enheten er beskyttet med en krypteringsfunksjon.**  
Bruk en USB-enhet som ikke er kryptert.

### Innholdet på USB-enheten spiller ikke når dens forhåndsinnstillingsnummer velges

- **En annen USB-enhet enn den som ble brukt ved registrering er plugget inn.**  
Koble til den USB-enheten som er registrert på forhåndsinnstillingsnummeret.
- **Det lagrede innholdet (filer) var flyttet til en annen mappe.**  
Registrer innholdet igjen.
- **Annet musikkfiler ble lagt til eller slettet fra mappen.**  
Det er kanskje ikke mulig å hente fram lagret innhold. Registrer innholdet igjen.

### Filer på USB-enheten spilles ikke fortløpende

- **Den valgte mappen inneholder filer som ikke kan spilles på dette produktet.**  
Ikke legg filer som ikke kan spilles på dette produktet i mappen det skal spilles fra. Se følgende for musikkfilformater som dette produktet støtter.
  - "Støttede filformater på dette produktet (nettverk/USB)" (s.118)
- **Den valgte mappen inneholder 500 eller flere sanger.**  
Opp til 500 sanger kan spilles. Det maksimale antallet sanger kan være lavere, avhengig av mappestrukturen.

## Problemer med nettverket

---

### Nettverksfunksjoner kan ikke brukes

#### ● **Nettverksinnstillingene (IP-adresse) ble ikke stilt inn skikkelig.**

Aktiver DHCP-serverfunksjonen på ruterens. Still "DHCP" til "On" i Setup-menyen på dette produktet. Hvis du vil ha mer informasjon, kan du se følgende.

- "Konfigurere et nettverk" (s.77)

Hvis du konfigurerer nettverksinnstillingene manuelt i stedet for å bruke DHCP-serveren, sørg for at IP-adressen til dette produktet ikke er den samme hos andre nettverksenheter.

#### ● **Det er koblet til IPv6-ruter.**

Enkelte nettverksfunksjoner på produktet støttes ikke i IPv6-nettverk. Koble til et IPv4-nettverk.

### Kan ikke koble til internett via en trådløs LAN-ruter (tilgangspunkt)

#### ● **Strømmen på den trådløse LAN-ruterens er slått AV.**

Slå PÅ den trådløse LAN-ruterens.

#### ● **Dette produktet er for langt unna den trådløse LAN-ruterens.**

Flytt den trådløse LAN-ruterens og/eller dette produktet nærmere hverandre.

#### ● **Det er en hindring mellom produktet og den trådløse LAN-ruterens.**

Fjern hindring mellom produktet og den trådløse LAN-ruterens.

#### ● **Den trådløse LAN-ruterens (tilgangspunktet) er konfigurert til å bruke kanal 14.**

Endre innstillinger for den trådløse LAN-ruterens (tilgangspunktet) slik at den bruker en av kanalene mellom 1 og 13.

#### ● **MAC-adressefilteret på den trådløse LAN-ruterens (tilgangspunktet) er aktivert.**

Deaktiver MAC-adressefilteret på den trådløse LAN-ruterens (tilgangspunktet).

### Finner ikke det trådløse nettverket

#### ● **Radiobølger fra mikrobølgeovner eller andre trådløse enheter forstyrrer trådløs kommunikasjon.**

Slå disse enhetene AV, eller flytt dem unna dette produktet og den trådløse LAN-ruterens. I tillegg, hvis den trådløse LAN-ruterens støtter 5 GHz-frekvensbåndet, endre tilkoblingen til å bruke 5 GHz-båndet.

#### ● **Tilgang til nettverket er begrenset av brannmurinnstillingene på den trådløse LAN-ruterens.**

Kontroller brannmurinnstillingene på den trådløse LAN-ruterens.

### Finner ikke en mediaserver (PC/NAS)

#### ● **Delingsinnstillingene på mediaserveren er feil.**

Endre delingsinnstillingene på mediaserveren slik at dette produktet kan få tilgang til mappene på mediaserveren.

#### ● **Tilgang til mediaserveren er begrenset av sikkerhetsprogramvareinnstillinger osv.**

Sjekk sikkerhetsprogramvareinnstillingene på mediaserveren og/eller ruterens.

#### ● **Dette produktet er ikke tilkoblet samme nettverk som mediaserveren.**

Sjekk nettverkstilkoblingene og/eller ruterinnstillingene, og koble dette produktet til mediaserveren over samme nettverk.

## **Filer på en mediaserver (PC/NAS), vises ikke (eller spilles ikke av)**

### ● Dette produktet eller mediaserveren benytter filformater som ikke støttes.

Bruk filformater som støttes av både produktet og mediaserveren. Se følgende for musikkfilformater som dette produktet støtter.

- "Støttede filformater på dette produktet (nettverk/USB)" (s.118)

## **Innhold på en mediaserver (PC/NAS) kan ikke spilles av når forhåndsinnstillingsnummeret velges**

### ● Strømmen til mediaserveren (PC/NAS) er slått AV.

Sjekk at strømmen til mediaserveren (PC/NAS) er slått PÅ.

### ● Ikke koblet til nettverket.

Kontroller nettverkstilkoblingene og/eller ruterinnstillingene.

### ● Det lagrede innholdet (filer) var flyttet til en annen mappe.

Registrer innholdet igjen.

### ● Annet musikkfiler ble lagt til eller slettet fra mappen.

Det er kanskje ikke mulig å hente fram lagret innhold. Registrer innholdet igjen.

## **Kan ikke spille av internettradio**

### ● Ikke koblet til internett.

Produktet må være koblet til internett for å bruke internettradio. Sjekk og sørg for at nettverksinnstillingene (IP-adressen) ble konfigurert riktig. Hvis du vil ha mer informasjon, kan du se følgende.

- "Konfigurere et nettverk" (s.77)

### ● Den valgte internettradiostasjonen tjeneste er ikke tilgjengelig for øyeblikket.

Det er kanskje ikke mulig å motta radiostasjonen på grunn av en nettverksfeil på radiostasjonssiden, eller tjenesten kan for øyeblikket være stoppet. Vent litt før du prøver å spille av på nytt, eller velg en annen radiostasjon.

### ● Den valgte internettradiostasjonen kringkaster uten innhold.

Noen radiostasjoner sender uten innhold av og til. I slike tilfeller spilles ingen lyd selv om stasjonen mottas. Vent litt før du prøver å spille av på nytt, eller velg en annen radiostasjon.

### ● Tilgang til nettverket er begrenset av brannmurinnstillingene på ruter eller nettverksenheter.

Kontroller brannmurinnstillingene. Merk at internettradio kan bare spilles av via porten spesifisert av hver radiostasjon. Portnummeret varierer avhengig radiostasjonen.

## **Når du bruker AirPlay finner ikke iPhone dette produktet**

### ● Du bruker en ruter som støtter multi-SSID.

Nettverksisoleringsfunksjonen på den trådløse LAN-ruter (tilgangspunktet) kan blokkere tilgangen til dette produktet. Når du kobler til iPhone, bruk en SSID som gir tilgang til dette produktet (forsøk å koble til hoved-SSID-en).

## **Musikk spilles ikke av via AirPlay**

### ● Du prøver å lytte til musikk som ikke spilles av på iPhone.

Sjekk at filene kan spilles av. Hvis du ikke kan spille dem av på selve iPhone-en, kan musikkdata og/eller lagringsområdet være skadet.

### **Dette produktet finnes ikke av den dedikerte appen på mobilenheten**

- **Dette produktet er ikke tilkoblet samme nettverk som mobilenheten.**

Kontroller nettverkstilkoblingene og/eller ruterinnstillingene, og koble til samme nettverk.

- **Du bruker en ruter som støtter multi-SSID.**

Nettverksisoleringsfunksjonen på den trådløse LAN-ruteren (tilgangspunktet) kan blokkere tilgangen til dette produktet. Når du kobler til mobilenheten, bruk en SSID som gir tilgang til dette produktet (forsøk å koble til hoved-SSID-en).

### **Kan ikke oppdatere fastvaren via nettverket**

- **Nettverkstilkoblingen er dårlig.**

Vent en stund og prøv på nytt. Ellers, bruk USB flash drive til oppdatering.

## Problemer med Bluetooth

---

### Kan ikke koble til en Bluetooth-enhet

● **Den trådløse antennen på dette produktet er ikke rettet opp.**

Rett opp den trådløse antennen.

● **Bluetooth-funksjonen på produktet er deaktivert.**

Aktiver Bluetooth-funksjonen med "Bluetooth" i Setup-menyen. Hvis du vil ha mer informasjon, kan du se følgende.

- "Konfigurere Bluetooth" (s.82)

● **Bluetooth-funksjonen på Bluetooth-enheten er AV.**

Slå PÅ Bluetooth-funksjonen på Bluetooth-enheten.

● **Dette produktet er tilkoblet en annen Bluetooth-enhet.**

Avslutt gjeldende Bluetooth-tilkobling og koble til den ønskede Bluetooth-enheten. Hvis du vil ha mer informasjon, kan du se følgende.

- "Avspilling via en Bluetooth®-tilkobling" (s.54)

● **Dette produktet og Bluetooth-enheten er for langt fra hverandre.**

Flytt dette produktet og Bluetooth-enheten nærmere hverandre.

● **Støy fra apparater (mikrobølgeovner, trådløst LAN osv.) som bruker 2,4 GHz-frekvensen hindrer trådløs kommunikasjon.**

Flytt dette produktet og/eller Bluetooth-enheten bort fra de aktuelle apparatene. I tillegg, hvis den trådløse LAN-ruteren støtter 5 GHz-frekvensbåndet, endre tilkoblingen til å bruke 5 GHz-båndet.

● **Bluetooth-enheten du bruker støtter ikke A2DP- og/eller AVRCP-profilene.**

Bruk en Bluetooth-enhet som støtter A2DP- og/eller AVRCP-profilene.

● **De lagrede tilkoblingsinnstillingene for Bluetooth-enheten fungerer ikke av en eller annen grunn.**

Slett tilkoblingsinnstillingene for Bluetooth-enheten, og koble dette produktet til Bluetooth-enheten på nytt. Hvis du vil ha mer informasjon, kan du se følgende.

- "Avspilling via en Bluetooth®-tilkobling" (s.54)

### Det er ingen lyd eller lyden avbrytes ved tilkobling via Bluetooth®

● **Volumet på Bluetooth-enheten er for lavt.**

Skru opp volumet på Bluetooth-enhet.

● **Lydutgangen på Bluetooth-enheten er ikke stilt til dette produktet.**

Still inn lydutgangen på Bluetooth-enheten til dette produktet.

● **Bluetooth-tilkoblingen ble brutt.**

Koble til Bluetooth igjen. Hvis du vil ha mer informasjon, kan du se følgende.

- "Avspilling via en Bluetooth®-tilkobling" (s.54)

● **De er for langt unna hverandre.**

Flytt Bluetooth-enheten nærmere dette produktet.

## Feilmeldinger vises på frontdisplayet

Hvis en feilmelding vises på frontdisplayet, sjekk tabellen nedenfor.

Melding	Innhold	Løsning
<b>Check SP Wires</b>	Høytalerkablene er kortsluttet.	Tvinn godt kabelkjernen for hver høytalerkabel og koble dem deretter til dette produktet og høytalerne igjen. Hvis du vil ha mer informasjon, kan du se følgende. <ul style="list-style-type: none"> <li>"Koble til høytalere" (s.21)</li> </ul>
<b>Access denied</b>	Mediaserveren (PC/NAS) avviser tilgang.	Endre delingsinnstillingene på mediaserveren (PC/ NAS) slik at dette produktet kan få tilgang til mappene på mediaserveren.
<b>Access error</b>	Kan ikke få tilgang til USB-enheten.	Slå AV dette produktet og plugg USB-enheten inn igjen. Hvis meldingen fremdeles vises, flytt musikkfilene til en annen USB-enhet og spill dem.
	Det er problemer med nettverket.	Sjekk om ruterer og/eller modem er slått PÅ, og om dette produktet er tilkoblet ruterer (eller huben) skikkelig. Hvis du vil ha mer informasjon, kan du se følgende. <ul style="list-style-type: none"> <li>"Koble til en nettverkskabel (kablet tilkobling)" (s.30)</li> <li>"Klargjøre den trådløse antennen (trådløs tilkobling)" (s.31)</li> </ul>
<b>No content</b>	Det finnes ingen filer som produktet kan spille i den valgte mappen.	Velg en mappe som inneholder filer som produktet kan spille.
<b>Please wait</b>	Produktet utfører forskjellige forberedelser for tilkobling til et nettverk.	Vent inntil meldingen forsvinner. Hvis den ikke forsvinner før det har gått 3 minutter, slå strømmen AV og så PÅ igjen.
<b>Unable to play</b>	Musikkfiler på USB-enheten spilles ikke.	Sjekk at filene kan spilles av på dette produktet. Se følgende for musikkfilformater som dette produktet støtter. <ul style="list-style-type: none"> <li>"Støttede USB -enheter" (s.117)</li> <li>"Støttede filformater på dette produktet (nettverk/USB)" (s.118)</li> </ul> Hvis musikkdata ikke kan spilles på noen annen enhet, kan dataene være ødelagt.
	Musikkfiler på en medieserver (PC/NAS) spilles ikke.	Sjekk at filene kan spilles av på dette produktet. Se følgende for musikkfilformater som dette produktet støtter. <ul style="list-style-type: none"> <li>"Støttede filformater på dette produktet (nettverk/USB)" (s.118)</li> </ul> Hvis filene støttes av dette produktet, men kan likevel ikke spilles av, kan det hende at nettverket er overbelastet.
<b>USB Overloaded</b>	For mye strøm går gjennom USB-enheten.	Slå AV dette produktet og plugg inn USB-enheten igjen. Hvis meldingen fremdeles vises, flytt musikkfilene til en annen USB-enhet og spill dem.
<b>Not Found</b>	Ingen fastvarefil er lagret i USB-flash drive ved oppdatering av fastvaren.	Kontroller at den nyeste fastvaren er lagret i din USB flash drive. Hvis du vil ha mer informasjon, kan du se følgende. <ul style="list-style-type: none"> <li>"Oppdatere fastvare via USB flash drive" (s.95)</li> </ul>
<b>Version error</b>	Feil ved oppdatering av fastvaren.	Forsøk å oppdatere fastvaren på nytt. Hvis du vil ha mer informasjon, kan du se følgende. <ul style="list-style-type: none"> <li>"Konfigurere et nettverk" (s.77)</li> <li>"Oppdatere fastvaren" (s.93)</li> </ul>
<b>Update failed.</b>	Feil ved oppdatering av fastvaren.	Forsøk å oppdatere fastvaren på nytt. Oppdatere ved å bruke USB flash drive istedenfor å oppdatere via nettverket ditt. Hvis du vil ha mer informasjon, kan du se følgende. <ul style="list-style-type: none"> <li>"Oppdatere fastvare via USB flash drive" (s.95)</li> </ul>

# TILLEGG

## Pleie av produktet

### Ta vare på dette produktet

---

Kontroller følgende før du rengjør produktet.

- Ikke bruk kjemikalier som benzen, tynner eller desinfeksjonsmiddel på produktet. Tørk av det med en myk klut for å unngå riper i overflaten.

## Tilkobling til trådløst nettverk

### Velge den trådløse metoden for tilkobling til nettverket

---

Velg tilkoblingsmetoden som passer nettverksmiljøet.

- 1 Trykk på SETUP-knappen.**
- 2 Velg "Network" med piltastene (▲/▼) og trykk deretter på ENTER-knappen.**
- 3 Deretter velger du "Connection" og "Wireless" i den rekkefølgen og trykker på ENTER-knappen.**

Velg metoden for å konfigurere en trådløs tilkobling fra følgende.

- "Bruke WPS-knappen for å foreta en trådløs tilkobling" (s.113)
- "Koble trådløst til med en iPhone (WAC)" (s.114)
- "Konfigurere en trådløs tilkobling manuelt" (s.115)

#### **MERK**

Nettverksinnstillingene kan også angis ved registrering av dette produktet på MusicCast-nettverket. Vi anbefaler å bruke denne metoden hvis du bruker MusicCast.

#### **Relaterte lenker**

"Registrering på MusicCast-nettverket" (s.35)



## **Bruke WPS-knappen for å foreta en trådløs tilkobling**

---

Du kan trykke på WPS-knappen på den trådløse ruteren din for å konfigurere en trådløst tilkobling enkelt.

### **Setup-menyen**

“Network” > “Connection” > “Wireless”

- 1 Velg “WPS” med piltastene (▲/▼) og trykk deretter på ENTER-knappen.**
- 2 Når “Connect[ENTER]” vises på frontdisplayet, trykk på ENTER-knappen.**
- 3 Når “Connecting” vises på frontdisplayet, trykk på WPS-knappen på den trådløse LAN-ruteren (tilgangspunkt).**

Når forbindelsen er etablert, vises “Completed” og indikatoren for trådløst LAN på frontpanelet lyser.

Hvis “Not connected” vises, enten gjenta fremgangsmåten fra trinn 1 eller prøv en annen tilkoblingsmetode.

Da er den trådløse tilkoblingen fullført.

### **MERK**

Dette produktet kan ikke koble til en trådløs LAN-ruter (tilgangspunkt) ved bruk av WEP-kryptering. I så fall, prøv en annen tilkoblingsmetode.

#### **Hva er WPS?**

WPS (Wi-Fi Protected Setup) er en standard utviklet Wi-Fi Alliance. WPS gjør det lett å sette opp et trådløst hjemmenettverk.

### **Relaterte lenker**

"Velge den trådløse metoden for tilkobling til nettverket" (s.112)

## Koble trådløst til med en iPhone (WAC)

---

Ta i bruk de trådløse nettverksinnstillingene fra en iPhone (iOS-enhet) på dette produktet for å sette opp en trådløs tilkobling.

Før du starter oppsettet, sjekk og sørg for at iPhone-en er tilkoblet den trådløse LAN-ruteren (tilgangspunktet).

### Setup-menyen

“Network” > “Connection” > “Wireless”

- 1 Velg “Share Setting” med piltastene (▲/▼).**
- 2 Velg “Wireless (WAC)” med piltastene (▲/▼).**
- 3 Åpne innstillingsskjermen for Wi-Fi på din iPhone (iOS-enhet) og angi dette produktet som en AirPlay-høytaler.**
- 4 Velg det trådløse nettverket (tilgangspunktet) som er delt med dette produktet.**

Etter at delingsprosessen er fullført, kobler produktet automatisk til det valgte trådløse nettverket (tilgangspunktet).

I tillegg vil indikatorlyset for trådløst LAN lyse på frontdisplayet.

Da er den trådløse tilkoblingen fullført.

### MERK

- Følgende innstillinger er initialisert.
  - Nettverksinnstillinger
  - Bluetooth-innstillinger
  - Innhold lagret i forhåndsinnstillinger (sanger fra en mediaserver, internettradiostasjoner osv.)
  - Kontoinnstillinger for ulike musikkjenester
  - Innstillinger for gjentatt avspilling / avspilling i tilfeldig rekkefølge
- Dette produktet kan ikke koble til en trådløs LAN-ruter (tilgangspunkt) ved bruk av WEP-kryptering. I så fall, prøv en annen tilkoblingsmetode.
- En advarsel vises hvis en nettverkskabel er koblet til produktet. Koble nettverkskabelen fra før du betjener produktet.
- Hvis et AirPlay-passord er konfigurert, slett det midlertidig og koble til via WAC.

### Relaterte lenker

"Velge den trådløse metoden for tilkobling til nettverket" (s.112)

## Konfigurere en trådløs tilkobling manuelt

---

Oppgi den nødvendige informasjonen for å konfigurere en trådløs tilkobling. Du må konfigurere SSID-en (nettverksnavnet), krypteringsmetoden og sikkerhetsnøkkelen manuelt.

### Setup-menyen

“Network” > “Connection” > “Wireless”

#### **1 Velg “Manual Setting” med piltastene (▲/▼).**

#### **2 Legg inn nødvendig informasjon som angitt på frontdisplayet.**

For å legge inn tekst, bruk piltastene (◀/▶) for å flytte markørposisjonen, og deretter piltastene (▲/▼) for å endre bokstaven. Trykk på PRESET (>)-knappen for å legge inn tegn, og trykk på PRESET (<)-knappen for å slette dem.

#### **3 Velg “Connect[ENTER]” med piltastene (▲/▼) og trykk deretter på ENTER-knappen.**

“Connect[ENTER]” vises også når det ikke er noen problemer med innstillingene.

Når forbindelsen er etablert, vises “Completed” og indikatoren for trådløst LAN på frontpanelet lyser.

Hvis “Not connected” vises, enten gjenta fremgangsmåten eller prøv en annen tilkoblingsmetode.

Da er den trådløse tilkoblingen fullført.

### Relaterte lenker

"Velge den trådløse metoden for tilkobling til nettverket" (s.112)

## Støttede enheter og formater

### Støttede Bluetooth-enheter

---

Sjekk følgende for Bluetooth-enheter som kan kobles til dette produktet.

- Bluetooth-enheter som støtter A2DP- og AVRCP-profilene kan tilkobles.
- Mulighet til å koble til via Bluetooth, og Bluetooth-funksjonene og ytelser som beskrives i denne håndboken, garanteres ikke for alle Bluetooth-enheter.

## **Støttede USB -enheter**

---

Kontroller følgende for å se om din USB-enhet støttes av dette produktet.

- USB flash drive formatert i FAT16 eller FAT32 støttes.  
Ikke plugg inn noen andre USB-enheter.
- USB-enheter med krypteringsfunksjon kan ikke brukes.
- Det finnes ingen garanti for at alle USB-enheter kan kobles til.

## Støttede filformater på dette produktet (nettverk/USB)

Følgende filformater kan vises på dette produktet.

Fil	Samplingsfrekvens (kHz)	Antall kvantiseringsbits (bit)	Bit hastighet (kbps)	Antall kanaler	Støtte for sømløs avspilling
<b>WAV*</b>	32/44,1/48/88,2/96/ 176,4/192/352,8/384	16/24/32	-	2	○
<b>MP3</b>	32/44,1/48	-	8 til 320	2	-
<b>WMA</b>	32/44,1/48	-	8 til 320	2	-
<b>MPEG-4 AAC</b>	32/44,1/48	-	8 til 320	2	-
<b>FLAC</b>	32/44,1/48/88,2/96/ 176,4/192/352,8/384	16/24	-	2	○
<b>ALAC</b>	32/44,1/48/88,2/96	16/24	-	2	○
<b>AIFF</b>	32/44,1/48/88,2/96/ 176,4/192/352,8/384	16/24/32	-	2	○
<b>DSD</b>	2,8 MHz (DSD64)/ 5,6 MHz (DSD128)/ 11,2 MHz (DSD256)	1	-	2	○

\* Kun lineært PCM-format. Filer i 32-bits float kan ikke spilles av.

- Filformatene som kan spilles av varierer avhengig av serverprogramvaren som er installert på mediaserveren (PC/NAS). For mer detaljert informasjon, se i brukerveiledningen for serverprogramvaren.
- Filer beskyttet med DRM (Digital Rights Management - digital rettighetsadministrasjon) kan ikke spilles av.

## Varemerker

### Varemerker

Varemerkene som brukes i denne håndboken er som følger.



Denne receiveren er kompatibel med AirPlay 2. iOS 11.4 eller senere kreves.

Works with Apple-merket betyr at et apparat har blitt laget for å fungere med teknologien som merket viser, og det har blitt sertifisert av utvikleren at det tilfredsstiller Apples standarder for ytelser.

Apple, AirPlay, Apple TV, Apple Watch, iPad, iPad Air, iPad Pro, iPhone, Lightning og iTunes er varemerker for Apple Inc., registrert i USA og andre land og regioner.

#### App Store

App Store er et tjenestemerke for Apple Inc., registrert i USA og andre land.

#### Android Google Play

Android og Google Play er varemerker for Google LCC.



Wi-Fi CERTIFIED™-logoen og Wi-Fi Protected Setup-logoen er et registrert varemerke for Wi-Fi Alliance®.

Wi-Fi, Wi-Fi CERTIFIED, Wi-Fi Protected Setup og WPA2 er varemerker eller registrerte varemerker for Wi-Fi Alliance®.



Bluetooth®-ordmerket og -logoene er registrerte varemerker eid av Bluetooth SIG, Inc. og enhver bruk av slike merker av Yamaha Corporation er under lisens. Andre varemerker og merkenavn er for sine respektive eiere.



MusicCast er et varemerke eller registrert varemerke for Yamaha Corporation.

#### GPL/LGPL

Dette produktet bruker GPL/LGPL programvare med åpen kildekode i noen deler. Du har kun rett til å anskaffe, kopiere, modifisere og redistribuere denne åpne kildekode. For informasjon om GPL/LGPL programvare med åpen kildekode, hvordan den anskaffes, og om GPL/LGPL-lisens, se på nettstedet til Yamaha Corporation (<https://download.yamaha.com/sourcecodes/musiccast/>).

#### Lisenser

For informasjon om lisenser for tredjeparts programvare i dette produktet, se følgende.

[http://\(IP-adresse for dette produktet\\*\)/licenses.html](http://(IP-adresse for dette produktet*)/licenses.html)

\* IP-adressen for dette produktet sjekkes med MusicCast Controller.

## Spesifikasjoner

### Spesifikasjoner

---

Spesifikasjonene for dette apparatet er som følger.

#### Inngangskontakter

##### Analog audio

- Audio x 5 (inkludert PHONO)

##### Digital audio

- Optisk x 2 (kun PCM) (Støttede frekvenser: 32 kHz/44,1 kHz/48 kHz/88,2 kHz/96 kHz/176,4 kHz/192 kHz)
- Koaksial x 2 (kun PCM) (Støttede frekvenser: 32 kHz/44,1 kHz/48 kHz/88,2 kHz/96 kHz/176,4 kHz/192 kHz)

##### Andre kontakter

- USB x 1 (type A)
- NETWORK (kablet) x 1 (100Base-TX/10Base-T)

#### Utgangskontakter

##### Analog audio

- Høytaler ut x 4 (A V/H, B V/H)
- Subwoofer ut x 1 (mono)
- Hodetelefon x 1
- Audio x 2

#### TUNER

##### Analog tuner

- [Modeller for Storbritannia, Europa og Russland]  
DAB/FM med Radio Data System x 1 (TUNER)
- [Modell for Australia]  
DAB/FM x 1 (TUNER)
- [Modeller for USA., Canada, Kina, Korea, Asia, Taiwan og for Mellom- og Sør-Amerika]  
FM/AM x 1 (TUNER)

#### Bluetooth

##### Mottakerfunksjon

- Kildeenhet til dette produktet (f.eks. smarttelefon/nettbrett)
- Støttet profil
  - A2DP v1.3, AVRCP v1
- Støttet kodek
  - SBC, AAC



### Kildefunksjon

- Dette produktet til mottakerenhet (f.eks. Bluetooth hodetelefon)
- Støttet profil
  - A2DP v1.3
- Støttet kodek
  - SBC
- Håndterer Play/Stop-betjening fra mottakerenhet

### Bluetooth-versjon

- Ver. 4.2

### Trådløs utgang

- Bluetooth Class 2

## Nettverk

### mediaservere (PC/NAS)

### AirPlay 2

### Internettradio

### musikkstrømmetjeneste

#### MusicCast

- Kontrollert av MusicCast Controller-appen.
- MusicCast Link-funksjon\*
  - \* Følgende lydistribusjon er begrenset.
    - PCM (352,8 kHz/384 kHz) og DSD
    - AirPlay

#### Wi-Fi-funksjon

- Håndterer WPS via PIN-metode og trykknappmetode
- Tilgjengelig sikkerhetsmetode: WEP, WPA2-PSK (AES), blandet modus
- Trådløs LAN-standarder: IEEE 802.11 a/b/g/n/ac\*
  - \* Kun 20 MHz kanalbåndbredde
- Radiofrekvens: 2,4/5 GHz

## Audioseksjon

---

Nominell utgangseffekt (2-kanaldrevet)

(20 Hz til 20 kHz, 0,07% THD)

- 8 Ω

80 W + 80 W

---

Dynamisk effekt (IHF)

- 8 Ω
- 6 Ω
- 4 Ω
- 2 Ω

105 W + 105 W

125 W + 125 W

150 W + 150 W

175 W + 175 W

---

IEC utgangseffekt (1 kHz, 0,07% THD, 8 Ω)

- [Modeller for Storbritannia og Europa]

85 W + 85 W

## TILLEGG > Spesifikasjoner

Maks. effektiv utgangseffekt (JEITA, 1 kHz, 10% THD)	
<ul style="list-style-type: none"> <li>[Modeller for USA, Canada, Kina, Korea, Australia, Storbritannia, Europa, Russland og for Mellom- og Sør-Amerika]</li> <li>• 8 Ω</li> </ul>	115 W + 115 W
Effektbåndbredde (2-kanalsdrevet, 0,06% THD, 40 W/8 Ω)	10 Hz til 50 kHz
Dempingsfaktor (1 kHz, 8 Ω)	150 eller mer
Inngangsfølsomhet / Inngangsimpedans (1 kHz, 100 W/8 Ω)	
<ul style="list-style-type: none"> <li>• PHONO (MM)</li> <li>• CD osv.</li> </ul>	3,5 mVrms/47 kΩ 200 mVrms/47 kΩ
Maksimal spenning for inngangssignal	
<ul style="list-style-type: none"> <li>• PHONO (MM) (1 kHz, 0,003% THD)</li> <li>• CD/LINE1/LINE2/LINE3 (1 kHz, 0,5% THD)</li> </ul>	60 mVrms 2,2 Vrms
Nominell utgangsspenning / utgangsimpedans (CD osv. Inngang 1 kHz, 200 mV)	
<ul style="list-style-type: none"> <li>• LINE OUT</li> <li>• SUBWOOFER OUT (30 Hz)</li> </ul>	200 mV/1,0 kΩ 4,0 Vrms/1,2 kΩ
Nominell utgangseffekt for hodetelefonkontakt (1 kHz, 200 mV, 8 Ω last)	410 mV/470 Ω
Frekvensrespons	
<ul style="list-style-type: none"> <li>• CD osv. (20 Hz til 20 kHz)</li> <li>• CD osv. (10 Hz til 100 kHz, Pure Direct PÅ)</li> </ul>	0±0,5 dB 0±1,0 dB
RIAA equalizer-avvik (Pure Direct PÅ)	
<ul style="list-style-type: none"> <li>• PHONO (MM)</li> </ul>	±0,5 dB
Total harmonisk forvrengning pluss støy (2-kanalsdrevet) (Pure Direct PÅ)	
<ul style="list-style-type: none"> <li>• PHONO (MM) til LINE OUT (3 Vrms)</li> <li>• CD osv. til SP OUT (40 W/8 Ω)</li> </ul>	0,025% eller mindre 0,015% eller mindre
Signal til støy-forhold (IHF-A nettverk) (Pure Direct PÅ)	
<ul style="list-style-type: none"> <li>• PHONO (MM) (Inngang kortsluttet, 5 mV)</li> <li>• CD osv. (Inngang kortsluttet, 200 mV)</li> </ul>	87 dB 100 dB
Reststøy (IHF-A nettverk) (Pure Direct PÅ)	
<ul style="list-style-type: none"> <li>• SP OUT</li> </ul>	30 µVrms
Kanalseparasjon (JEITA, 1 kHz / 10 kHz) (Pure Direct PÅ)	
<ul style="list-style-type: none"> <li>• CD/LINE1/LINE2/LINE3</li> </ul>	65 dB/50 dB eller mer
Tonekontroll-karakteristikk	
<ul style="list-style-type: none"> <li>• Bass Boost/Cut</li> <li>• Bass Turnover-frekvens</li> <li>• Treble Boost/Cut</li> <li>• Treble Turnover-frekvens</li> </ul>	20 Hz/±10 dB 350 Hz 20 kHz/±10 dB 3,5 kHz

Kontinuerlig Loudness-kontroll (demping 1 kHz)	-30 dB
Gain Tracking-feil (+16,5 dB til -80 dB)	0,5 dB eller mindre

## FM-seksjon

Tuning-område	
• [Modeller for USA and Canada]	87,5 MHz til 107,9 MHz
• [Modeller for Asia, Taiwan og for Mellom- og Sør-Amerika]	87,5/87,50 MHz til 108,0/108,00 MHz
• [Modeller for Storbritannia, Europa, Russland og Australia, Kina, Korea]	87,50 MHz til 108,00 MHz
50 dB Quiet Sensitivity (IHF, 1 kHz, 100% MOD.)	
• Mono	3 µV (20,8 dBf)
Signal til støy-forhold (IHF)	
• Mono	65 dB
• Stereo	64 dB
Harmonisk forvrengning	
• Mono	0,5%
• Stereo	0,6%
Antenneinngang	75 Ω ubalansert

## AM-seksjon (Modeller for USA, Canada, Kina, Korea, Asia, Taiwan og for Mellom- og Sør-Amerika)

Tuning-område	
• [Modeller for USA and Canada]	530 kHz til 1710 kHz
• [Modeller for Asia, Taiwan og for Mellom- og Sør-Amerika]	530/531 kHz til 1710/1611 kHz
• [Modeller for Kina og Korea]	531 kHz til 1611 kHz
Antenneinngang	Loop-antenne

## DAB-seksjon (Modeller for Storbritannia, Europa, Russland og Australia)

Tuning-område	
	174,928 MHz til 239,200 MHz (Band III)
Støtter lydformat	
	MPEG 1 Layer II/MPEG-4 HE-AAC v2 (aacPlus v2)
Antenneinngang	75 Ω ubalansert

**Generelt**

<b>Strømforsyning</b>	
• [Modeller for USA and Canada]	AC 120 V, 60 Hz
• [Modell for Taiwan]	AC 110 V, 60 Hz
• [Modeller for Mellom- og Sør-Amerika]	AC 110 til 120 V, 60 Hz
• [Modell for Kina]	AC 220 V, 50 Hz
• [Modell for Korea]	AC 220 V, 60 Hz
• [Modell for Australia]	AC 230 til 240 V, 50 Hz
• [Modeller for Storbritannia, Europa og Russland]	AC 230 V, 50 Hz
• [Modell for Asia]	AC 220 til 240 V, 50/60 Hz
<b>Strømforbruk</b>	<b>190 W</b>
<b>Strømforbruk i standby*</b>	
• Nettverksstandby PÅ, Bluetooth-standby PÅ	
• Wi-Fi (5 GHz)	2,3 W
• Kablet	2,0 W
• Nettverksstandby PÅ, Bluetooth-standby AV	
• Wi-Fi (5 GHz/2.4 GHz)	2,0 W
• Kablet	2,0 W
• Nettverksstandby AV, Bluetooth-standby AV	0,2 W
• Strøm AV (⏻ strømbryteren på frontpanelet er AV)	0,2 W
* Dette produktet kan i standby laste ned ny fastvare via nettverket. I så fall vil strømforbruket i standby øke ut over den viste verdien.	
<b>Maksimum strømforbruk (1 kHz, 8 Ω, 10% THD)</b>	
• [Modeller for Taiwan og for Mellom- og Sør-Amerika]	380 W
<b>Mål (B x H x D)</b>	<b>435 x 151 x 392 mm</b>
<b>Referansemål (med trådløs antenne oppreist)</b>	
* Inkludert ben og utstikk	435 x 225 x 392 mm
<b>Vekt</b>	<b>9,8 kg</b>

\* Innholdet i denne håndboken gjelder for de siste spesifikasjonene på publiseringsdatoen. For å få den nyeste håndboken, gå til Yamaha's nettsted og last ned filen med håndboken.

Yamaha Global Site  
<https://www.yamaha.com/>

Yamaha Downloads  
<https://download.yamaha.com/>

© 2023 Yamaha Corporation

Published 01/2025 NV-F0

AV22-0010