



# CDC-685/585

*COMPACT DISC AUTOMATIC CHANGER*

*CHANGEUR AUTOMATIQUE DE DISQUE AUDIONUMÉRIQUE*

COMPACT  
**disc**  
DIGITAL AUDIO

COMPACT  
**disc**  
DIGITAL AUDIO  
TEXT

**OWNER'S MANUAL  
MODE D'EMPLOI  
BEDIENUNGSANLEITUNG  
BRUKSANVISNING  
MANUALE DI ISTRUZIONI  
MANUAL DE INSTRUCCIONES  
GEBRUIKSAANWIJZING**

# CAUTION: READ THIS BEFORE OPERATING YOUR UNIT.

- 1 To assure the finest performance, please read this manual carefully. Keep it in a safe place for future reference.
- 2 Install this unit in a well ventilated, cool, dry, and clean place with at least 5 cm above, behind and on the both sides of this unit - away from direct sunlight, heat sources, vibration, dust, moisture, and/or cold.
- 3 Position this unit away from other electrical appliances, motors and transformers to avoid humming sounds, do not place this unit where it may get exposed to rain or any kind of liquid to prevent fire or electrical shock.
- 4 Avoid extreme temperature swings or excessive use of humidifier in the room where this unit is installed to prevent condensation inside this unit, which may cause an electrical shock, fire damage to this unit, and/or personal injury.
- 5 Do not cover this unit with a newspaper, a tablecloth, a curtain, etc. in order not to obstruct heat radiation. If the temperature inside this unit rises, it may cause fire, damage to this unit and/or personal injury.
- 6 Avoid installing this unit in a place where foreign objects and liquid might fall. It might cause a fire, damage to this unit and/or personal injury. Do not place the following objects on this unit:
  - Other components, as they may cause damage and/or discoloration on the surface of this unit.
  - Burning objects (i.e., candles), as they may cause fire, damage to this unit and/or personal injury.
  - Containers with liquid in them, as they may cause an electrical shock to the user and/or damage to this unit.
- 7 Be sure to place this unit on a level surface. If not so, this unit will fail to work normally and cause damage to the disc(s) and this unit itself.
- 8 Do not use force on switches, controls or connection cables. Never pull the cables when disconnecting them.
- 9 Only voltage specified on this unit must be used. Using this unit with a higher voltage than specified is dangerous and may result in fire or other accidents. YAMAHA will not be held responsible for any damage resulting from the use of this unit with a voltage other than that specified.
- 10 Do not attempt to clean this unit with chemical solvents; this might damage the finish. Use a clean, dry cloth.
- 11 Disconnect the power cord from the wall outlet when not planning to use this unit for a long period of time, or during an electrical storm, as they may cause damage by lightning.
- 12 Do not attempt to modify or fix this unit. Contact the qualified YAMAHA service personnel when any service is needed. Cabinet should never be opened for any reasons.
- 13 Be sure to read 'Troubleshooting' section regarding common operating errors before concluding that this unit is faulty.

## DANGER

Visible laser radiation when open. Avoid direct exposure to beam.

When this unit is plugged to the wall outlet, do not place your eyes close to the opening of the disc tray and other openings to look into inside.

This unit is designed for home use only. Do not use this unit for business purposes.

## Caution for moving this unit

- When moving this unit, first remove all discs from the disc table and close the table by pressing the **OPEN/CLOSE** button, and then switch off the power after you confirm that the front panel display indicates as follows.



Never switch off the power if the front panel display is not pictured as above, otherwise the unit will break down during moving because the internal mechanism is not locked.

## Voltage selector [General model]

The voltage selector on the rear panel of this unit must be set for your local main voltage **BEFORE** plugging into the AC power supply. Voltages are 110/120/220/240 V AC, 50/60 Hz.

### FOR CANADIAN CUSTOMERS

To prevent electric shock, match wide blade of plug to wide slot and fully insert.  
This Class B digital apparatus complies with Canadian ICES-003.

## Special instructions for U.K. model

### IMPORTANT:

The wires in the mains lead are coloured in accordance with the following code:

Blue: NEUTRAL  
Brown: LIVE

As the colours of the wires in the mains lead of this apparatus may not correspond with the coloured markings identifying the terminals in your plug, proceed as follows: The wire which is coloured **BLUE** must be connected to the terminal which is marked with the letter **N** or coloured **BLACK**. The wire which is coloured **BROWN** must be connected to the terminal which is marked with the letter **L** or coloured **RED**. Making sure that neither core is connected to the earth terminal of the three pin plug.

## For U.K. customers

If the socket outlets in the home are not suitable for the plug supplied with this appliance, it should be cut off and an appropriate 3 pin plug fitted. For details, refer to the instructions described above.

**Note:** The plug severed from the mains lead must be destroyed, as a plug with bared flexible cord is hazardous if engaged in a live socket outlet.

## CAUTION

## Introduction

Thank you for purchasing this YAMAHA product. We hope it will give you many years of trouble-free enjoyment. For the best performance, read this manual carefully. It will guide you in operating your YAMAHA product.

## Features

- 5-Discs Carousel Auto-changer
- Full Opening Disc Tray for Changing 5 Discs at a Time
- PLAYXCHANGE; Disc Changing Capability while Playing Another
- Repeat, Random and Program Play
- Remote Control Capability

## Contents

### GETTING STARTED

<b>CD Preventive Cares .....</b>	<b>2</b>
<b>Preparations .....</b>	<b>3</b>
Supplied Accessories .....	3
Remote Control Transmitter .....	3
Connections .....	4
<b>Controls and Functions .....</b>	<b>5</b>
Front Panel .....	5
Remote Control Transmitter .....	6
Display .....	7

### PLAYING CDS

<b>Basic Operation .....</b>	<b>8</b>
Loading and Playing Discs .....	8
PLAYXCHANGE .....	9
Scanning Discs .....	9
Skipping Tracks .....	10
Searching .....	10
CD TEXT .....	10
<b>Various Functions .....</b>	<b>11</b>
Random Sequence Play .....	11
Program Play .....	12
Repeat Play .....	14
Index Search .....	14
Adjusting the Level .....	15
Timer Play .....	15



### FUNCTIONS FOR RECORDING

<b>CD Synchronized Recording .....</b>	<b>16</b>
<b>Track Programming for Recording .....</b>	<b>17</b>
Automatic Tape Programming .....	17
Manual Tape Programming .....	18
Random Tape Programming .....	20
<b>Automatic Peak Level Searching .....</b>	<b>21</b>

### ADDITIONAL INFORMATION

<b>Troubleshooting .....</b>	<b>22</b>
<b>Specifications .....</b>	<b>23</b>

## CD PREVENTIVE CARES

- This compact disc player is designed for playing compact discs bearing the  and  marks only. Never attempt to load any other type of disc into the unit. The unit will also play 8-cm (3-inch) compact discs.
- Compact discs are not subjected to wear during play, but damage to the disc surface when the disc is being handled can adversely affect the disc's play.
- Do not use cleaning discs or warped discs. All of these could damage the unit.

### To prevent a malfunction of this unit

- Do not use any non standard shaped CD (heart, etc.) available on the market, because it may damage the unit.

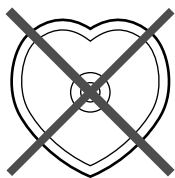

- Do not use a CD with tape, seals, or paste on it, because damage to the unit may result.

- Compact discs are not affected by small particles of dust or fingerprints on their playing surface, but even so they should be kept clean. Wipe by using a clean, dry cloth. Do not wipe with a circular motion; wipe straight outward from the center.

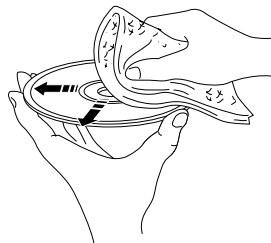

- Do not try to clean the disc's surface by using any type of disc cleaner, record spray, anti-static spray or liquid, or any other chemical-based liquid, because such substances might irreparably damage the disc's surface.
- Do not expose discs to direct sunlight, high temperature or high humidity for a long period of time, because these might warp or otherwise damage the disc.

**No!**



## Supplied Accessories

Remote Control Transmitter

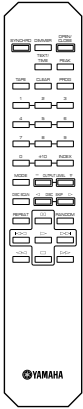

Batteries (size AA, UM-3, R6) (2)

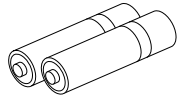

RCA Pin Cable

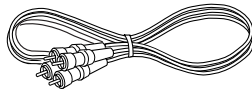

## Remote Control Transmitter

### ■ Battery installation

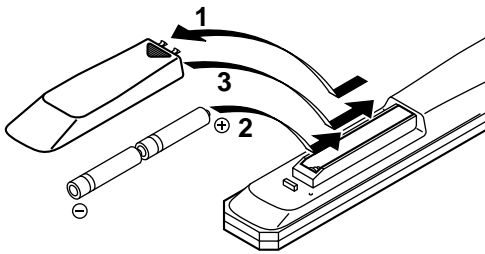

### ■ Battery replacement

If you find that the remote control transmitter must be used closer to the main unit, the batteries are weak. Replace both batteries with new ones.

#### Notes

- Use only AA, R6, UM-3 batteries for replacement.
- Be sure the polarities are correct. (See the illustration inside the battery compartment.)
- Remove the batteries if the remote control transmitter will not be used for an extended period of time.
- If batteries leak, dispose of them immediately. Avoid touching the leaked material or letting it come in contact with clothing, etc. Clean the battery compartment thoroughly before installing new batteries.

### ■ Remote control transmitter operation range

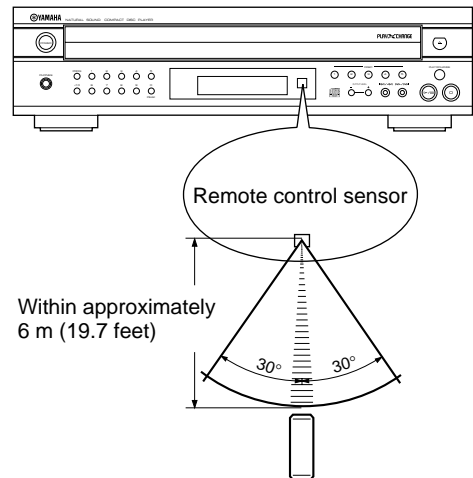

#### Notes

- There should be no large obstacles between the remote control transmitter and the main unit.
- If the remote control sensor is directly illuminated by strong lighting (especially an inverter type of fluorescent lamp, etc.), it might cause the remote control transmitter not to work correctly. In this case, reposition the main unit to avoid direct lighting.

# Connections

Never plug in this unit and other components until all connections are completed.

- Before making any connections, switch OFF the power to the unit and the amplifier or other components.
- Connections should be made to the correct input terminals of the amplifier or other components.
- If the placement of this unit causes noise in other equipment, such as a tuner, separate them from each other.

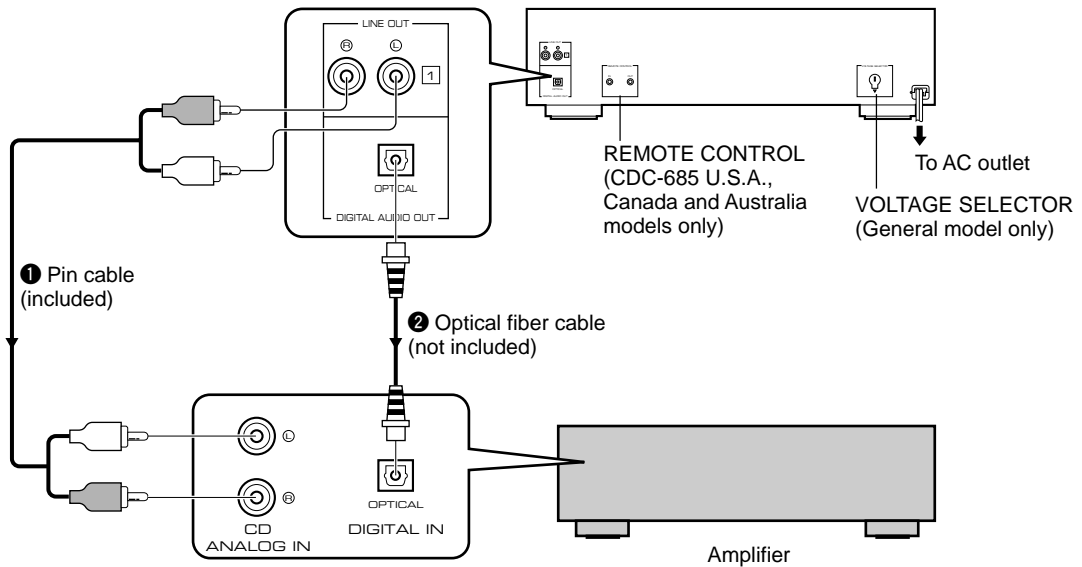

Choose one of the ways listed below to connect this unit to your amplifier.

## When the LINE OUT (analog) terminals of this unit are used (1)

- Be sure that the left (L) and right (R) LINE OUT terminals are connected to the corresponding (left and right) terminals of the amplifier or other components.
- Connect the LINE OUT terminals to the “CD” (or “AUX”) terminals of the amplifier. For additional details concerning these connections, refer to the operation instructions for the amplifier being used.
- The LINE OUT terminals of this unit are numbered 1. When connecting this unit with a YAMAHA amplifier or receiver whose terminals on the rear panel are numbered as 1, 2, 3, etc., connect the LINE OUT terminals of this unit to the input terminals numbered 1 on the rear of the amplifier or receiver.

## When the DIGITAL AUDIO OUT (OPTICAL) terminal of this unit is used (2)

- Before using this terminal, remove the terminal’s cover by pulling it.
- Make the connection from this terminal to the optical input terminal of an amplifier by using a commercially available optical fiber cable.
  - \* Be sure to use a high quality optical fiber cable. Other cables might not function correctly.
- Be sure to attach the terminal cover when this terminal is not being used in order to protect the terminal from dust.
- **CDC-685 only**  
Set the level of signals output into an amplifier to max. by using the **OUTPUT LEVEL -/+** buttons.

### For Custom Installer For U.S.A., Canada and Australia models of CDC-685 only

#### REMOTE CONTROL (IN, OUT) terminals

These terminals are used for custom installation system. When this unit is connected to the components for custom installation system, you can operate this unit with the system remote control.

Connect the **REMOTE CONTROL IN** terminal of this unit to the output terminal of the central controller for custom installation system.

By connecting the **REMOTE CONTROL OUT** terminal of this unit to the **REMOTE CONTROL IN** terminal of the other component, you can also operate it with the system remote control. In this way, up to 6 components can be connected in series.

# CONTROLS AND FUNCTIONS

## Front Panel

### CDC-685

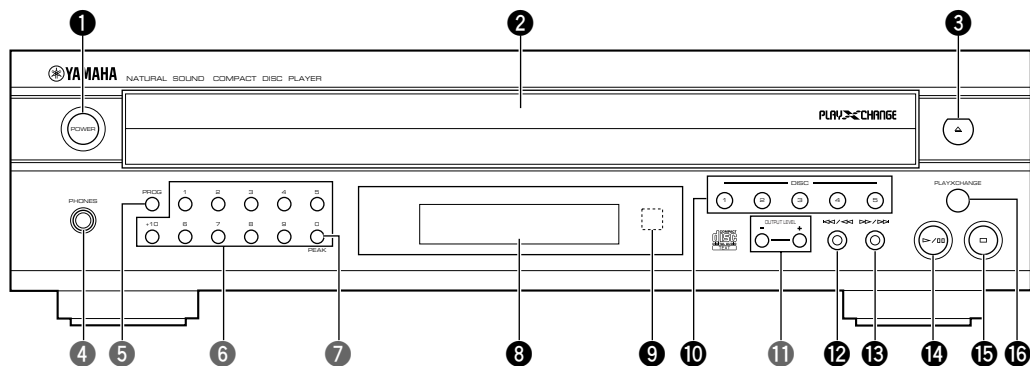

### CDC-585

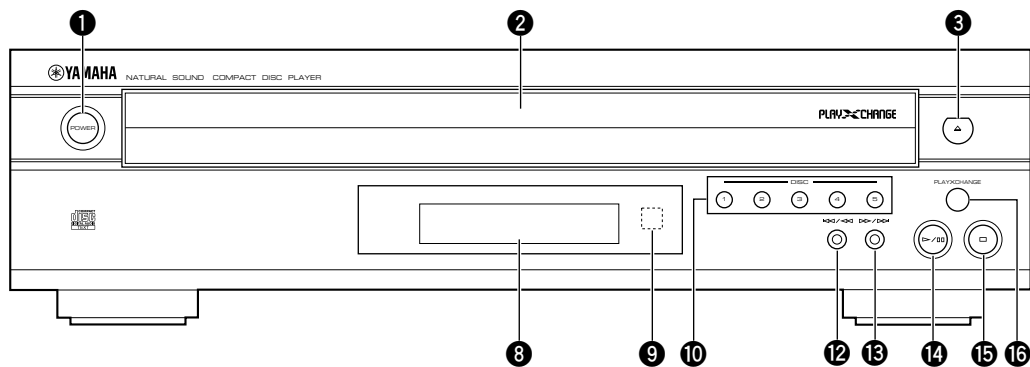

- 1 **POWER** ..... P.8,9
- 2 **Disc tray** ..... P.8,9
- 3 **△ (Open/Close)**
- 4 **PHONES** jack ..... P.15
- 5 **PROG** ..... P.12,18
- 6 **Numeric buttons** ..... P.10
- 7 **PEAK** ..... P.16,21
- 8 **Display panel** ..... P.7
- 9 **Remote control sensor**
- 10 **DISC-select** ..... P.8
- 11 **OUTPUT LEVEL -/+** ..... P.15
- 12 **⏮/⏪ (Skip/Search)**
- 13 **⏩/⏭ (Skip/Search)**
- 14 **▶/⏸ (Play/Pause)**
- 15 **□ (Stop)**
- 16 **PLAYXCHANGE** ..... P.9

# Remote Control Transmitter

Parts in the shaded areas are provided for **CDC-685 only**.

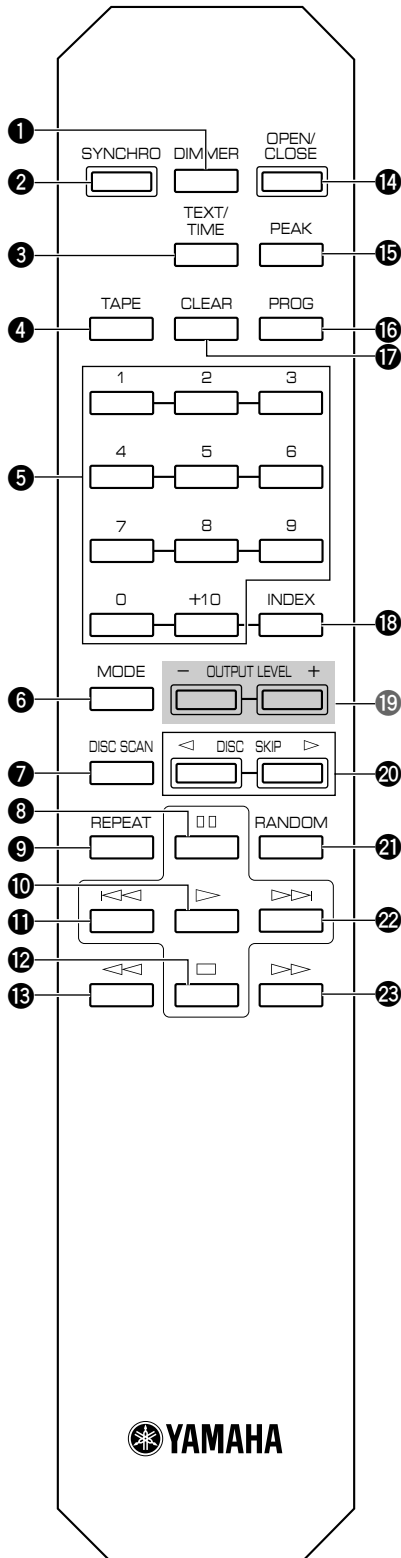

- ① DIMMER ..... P.7
- ② SYNCHRO ..... P.16
- ③ TEXT/TIME ..... P.7
- ④ TAPE ..... P.17
- ⑤ Numeric buttons ..... P.10
- ⑥ Disc play **MODE**-select ..... P.8
- ⑦ **DISC SCAN** ..... P.9
- ⑧ (Pause)
- ⑨ **REPEAT** ..... P.14
- ⑩ (Play)
- ⑪ (Skip)
- ⑫ (Stop)
- ⑬ (Search)
- ⑭ **OPEN/CLOSE** ..... P.8
- ⑮ **PEAK** ..... P.21
- ⑯ **PROG** ..... P.12
- ⑰ **CLEAR** ..... P.13
- ⑱ **INDEX** ..... P.14
- ⑲ **OUTPUT LEVEL -/+** ..... P.15
- ⑳ **DISC SKIP** ..... P.8
- ㉑ **RANDOM** ..... P.8
- ㉒ (Skip)
- ㉓ (Search)



# Display

The display located in the center of this unit provides information about discs.

After closing the disc tray by pressing the **OPEN/CLOSE** button or selecting any disc by using the **DISC SKIP** buttons when this unit is stopped, the display shows the total number of tracks and the total recorded time of the selected disc for a few seconds.



## ■ Display information at disc play

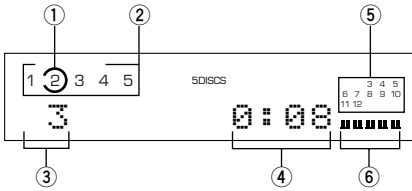

- ① Encloses the tray number of the selected disc.
- ② The numbers corresponding to trays that contain discs light up after discs are selected.
- ③ Shows the selected track number.
- ④ Shows the time displays. (Refer to “Selecting time displays and the text data” on the right side.)
- ⑤ Displays the numbers that correspond to the numbers of the tracks (as high as number 20) on the selected disc. After each track is played, its corresponding number disappears so the number of remaining tracks (and their numbers) can be seen at a glance.
- ⑥ **CDC-685 only**  
Shows the level of signals output into an amplifier or the headphones level adjusted by using the **OUTPUT LEVEL +/-** buttons.

## ■ Changing brightness of the display

If desired, you can change brightness of the display in three degrees by pressing the **DIMMER** button.



## ■ Selecting time displays and the text data

You can select any of the four time displays by pressing the **TEXT/TIME** display mode-select button. Since this unit is CD TEXT compatible, the disc title, artist name, and track name are also displayed in addition to the time displays when playing a CD with CD TEXT. Each time you press the **TEXT/TIME** display mode-select button, the display changes as follows.

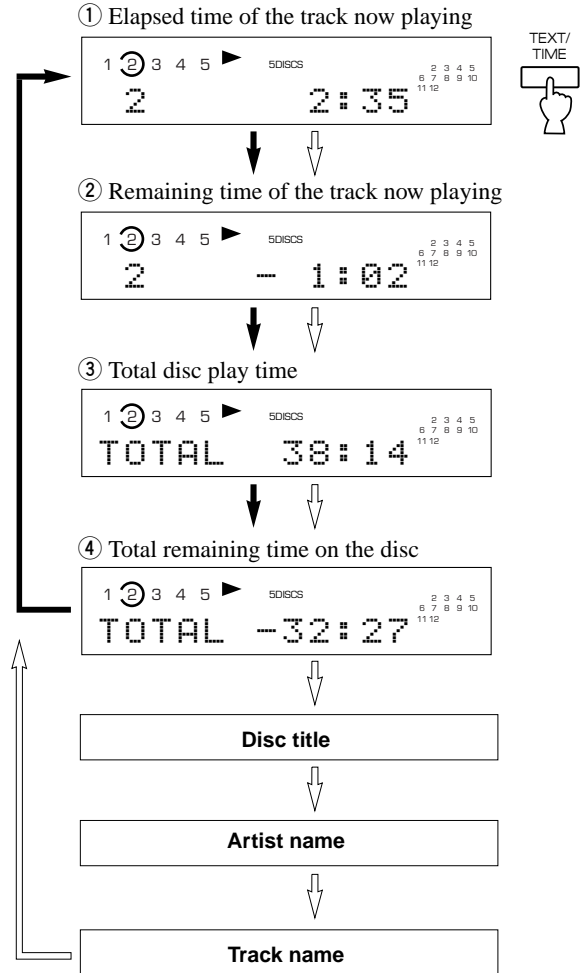

- ➡ when playing back a disc without CD TEXT
- ⇨ when playing back a CD TEXT disc

### Notes

- The remaining time ② will not be displayed if the track number is 21 or higher.
- The disc title, artist names, or track names may not be displayed with some CD TEXT discs. In this case, “NO ENTRY” appears in the display.

# BASIC OPERATION

This manual describes how to operate this unit by using the remote control transmitter.

To operate this unit on the front panel, use the corresponding buttons on the front panel.

## Loading and Playing Discs

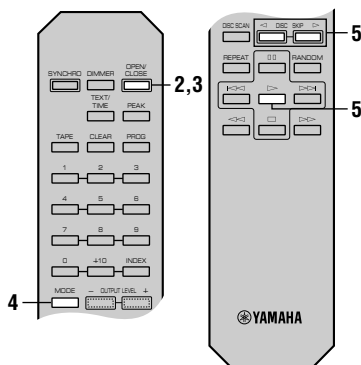
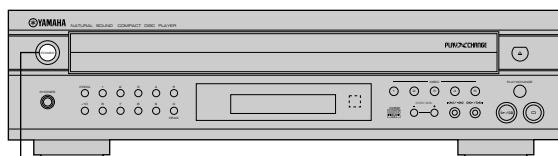

### 1 Turn the power on.



On the front panel

### 2 Open the disc tray and load discs.

Use the disc guides to align the discs correctly in the tray.

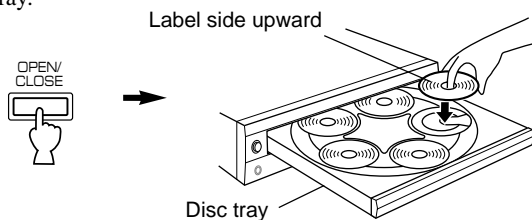

To play an 8-cm (3-inch) CD

Place it in the inner recessed area of the disc tray. Do not put a normal (12-cm/5-inch) CD on top of an 8-cm CD.

### 3 Close the disc tray.



- You can also close the disc tray by pressing the  $\triangleright/\square$  button on the front panel, a **DISC-select** button on the front panel, a numeric button or the **RANDOM** button, or by pressing the front edge of the disc tray gently. If the tray is closed in these ways, play will begin automatically, however, the display will not show the total number of tracks and the total recorded time of the first selected disc.

### 4 Select a desired disc play mode (1DISC or 5DISCS) confirming it on the display.

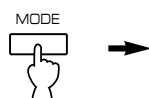

1DISC  
5DISCS

Shows the selected disc mode.

**"1DISC" mode:** The unit will play a designated disc only.

**"5DISCS" mode:** The unit will play all discs on the tray in sequence.

### 5 Start play from the first track of the disc 1.



- If necessary, select a desired disc by using the **DISC SKIP** buttons, or a **DISC-select** button on the front panel.

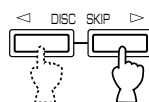

or

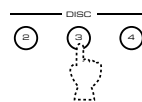

On the front panel

Play will automatically start.

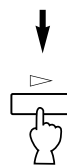

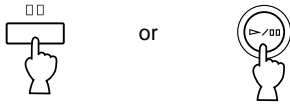

## ■ To stop play temporarily



or

On the front panel

To resume play, press the  button again (or press the  button).

\* The  button on the front panel can also be used to stop play temporarily or to resume play.

## ■ To stop play completely

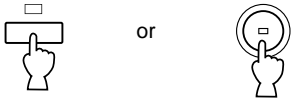

or

On the front panel

## ■ To turn off the power

Press the **POWER** switch again.



On the front panel

## PLAYXCHANGE

During play, you can open the disc tray by pressing the **PLAYXCHANGE** button on the front panel without interrupting disc play. However, in this case, pressing the **DISC SKIP** buttons has no effect. You can load or replace discs on the trays when the disc tray is opening, however, never load a disc on the tray hidden inside the unit. If doing so, the disc and the unit may be damaged, because the tray already has a disc, which is being played.

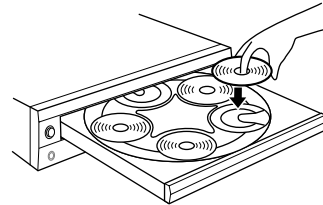

## Scanning Discs

### ■ This mode is convenient to search for a desired disc (or to check discs on the disc tray)

When the **DISC SCAN** button is pressed in stop mode, this unit will play a section of each disc in turn for 8 seconds. If, during this play, you find a disc that you want to listen to, press the **DISC SCAN** button once again or press the  button to cancel this function. The unit will enter into the normal play mode.



### Notes

- During this play, the disc tray numbers blink in the display. Every time the play of a disc is finished, the corresponding tray number is changed from flashing to lighting.
- If the disc being played has a long blank space between tracks, you will hear no sound during disc scan.

## Skipping Tracks

- To play from the beginning of the track following the one now playing



- To play from the beginning of the track now playing



- To play from the beginning of the track before the one now playing

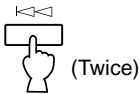

- These operations can also be performed when the unit is paused or stopped.
- When using the <<< or >>> button on the remote control transmitter:
  - \* If the button is pressed and held, the track number is continuously changed to higher numbers (or lower numbers).
- When using the <<</<<< or >>>/>>> button on the front panel:
  - \* Be careful not to press and hold a button, otherwise the selected track is played forward (or backward) rapidly.

## DIRECT PLAY

Select a desired track by using the numeric buttons.

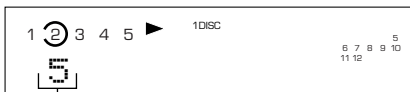
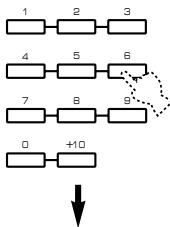

The selected track number is displayed.

### Example: To select track 25

Press 10 twice, then immediately press 5 once.

- \* If a track number higher than the highest track number on the disc is selected, the last track on the disc will be played.

## Searching

- To go forward rapidly

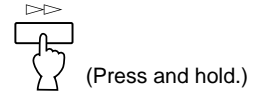

- To go backward rapidly

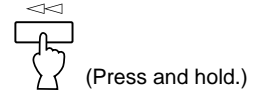

- The sound can be heard (although slightly garbled) during manual search in either direction. This is convenient for locating a precise position within a track, or for reviewing the contents quickly.
- Manual search can also be performed while disc play is paused. In this case, no sound will be heard.
- When using the <<</<<< or >>>/>>> button on the front panel:
  - \* Be careful not to release the button just after it is pressed, otherwise the play is skipped to the beginning of the next track or returned to the beginning of the current track.

## CD TEXT

This unit is compatible with the CD TEXT function. The CD TEXT disc has information, such as the disc title, artist names, and track names. If the current disc is a CD TEXT disc, the unit reads the disc title, artist name, and track names from the disc. You can display the CD TEXT data (see "Selecting time displays and the text data" on page 7).

# VARIOUS FUNCTIONS

## Random Sequence Play

You can play the tracks on one or more discs in a random sequence. The unit will automatically mix up tracks from all discs or a designated disc on the disc tray.

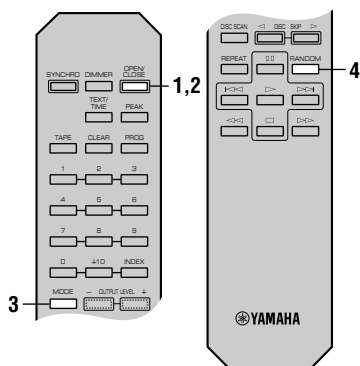

### 1 Load one or more discs.

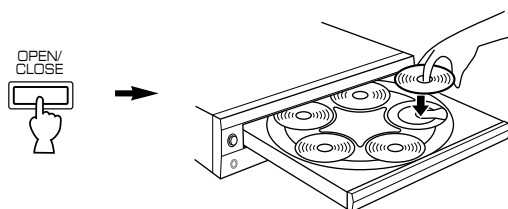

### 2 Close the disc tray.



### 3 Select a desired disc play mode (1DISC or 5DISCS).



- \* If you select "1DISC" mode, next select a desired disc by using the **DISC SKIP** buttons on the remote control transmitter or a **DISC-select** button on the front panel.

### 4 Press the RANDOM button.





"RNDM" lights up in the display.

### To cancel random-sequence play

Press the  button or **RANDOM** button once again, or open the disc tray by pressing the **OPEN/CLOSE** button. "RNDM" disappears from the display.

#### Notes

- This feature will not function during programming, or during program play.
- If the  button is pressed during random-sequence play, the next randomly programmed track will be played. If the  button is pressed, play will return to the beginning of the track now being played.
- This indication appears while the unit is mixing up tracks.



- Total remaining time on the disc will not be displayed during random-sequence play.

# Program Play

You can enjoy listening to your favorite tracks selected from one or more discs in any desired order by programming tracks.

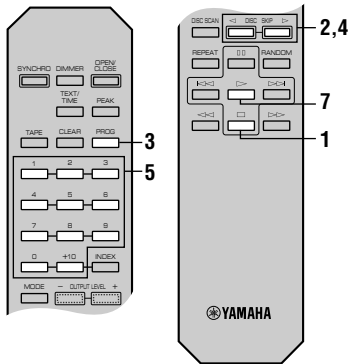

**1** Stop the unit.



**2** If you will select tracks from a disc (or discs) other than the disc on the Disc 1 tray, make this unit display the total recorded time of each disc to be used by pressing the DISC SKIP buttons in turn.

\* Without this operation, the total time of the programmed tracks will not be displayed during programming.

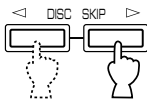

**3** Press the PROG button to begin programming.

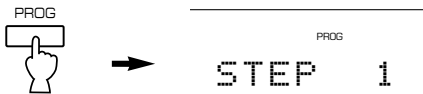

**4** If necessary, select a desired disc.

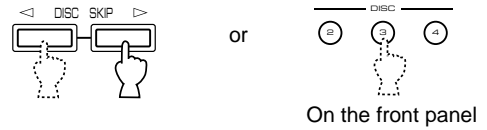

**5** Program a desired track by pressing the corresponding numeric button.

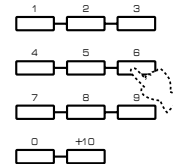

**6** Repeat steps 4 and 5 to program more tracks. You can select the same track again.

**7** When the programming is completed, start playing.

## ■ Display information during programming

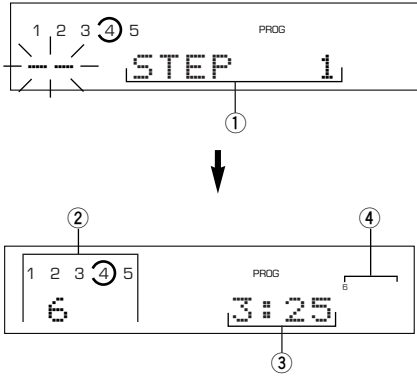

- ① Shows the program number for the track to be programmed next.
- ② Shows the selected disc and track number.
- ③ Shows the total time of the tracks currently programmed.
- ④ Shows only the numbers of programmed tracks on the selected disc.

- \* If "STEP 1" does not appear on the display after the **PROG** button is pressed, press the **TEXT/TIME** display mode-select button.
- \* If the total time exceeds 99 minutes and 59 seconds, the time will not be displayed.

### Notes

- You can program as many as 40 tracks at one time.
- You can program a whole disc by pressing "0", instead of one track. At that time, "ALL" lights up in the display.
- The total time of the programmed tracks will not be displayed, if a track number higher than 20 is programmed.
- If, during programming, the **TEXT/TIME** display mode-select button is pressed, the program number display can be changed to display the total time of the programmed tracks or no information. To return to the previous display, press the **TEXT/TIME** display mode-select button once again.
- The **<<<** and **>>>** buttons can be used during playing, but only within the range of the programmed tracks.
- Pressing a numeric button stops the current program and skips to the beginning of the track of the number pressed. Once that track has finished playing, the previously interrupted program resumes play.
- The **<<<** and **>>>** buttons can be used during playing to search all tracks, including unprogrammed tracks.

## ■ To stop program play

Press the **□** button. The first programmed track number will be displayed.

To resume play, press the **>** button. Play will begin from the beginning of the program.

## ■ To cancel a programmed sequence

There are several methods, as described below.

- Press the **□** button or the **CLEAR** button while the unit is stopped.
- Open the disc tray.
- Switch off the power.

## ■ To check program data

- ① During program play, press the **□** button.
- ② Press the **PROG** button.
- ③ Each time the **>>>** button is pressed, the track numbers and sequential order of the programmed tracks can be checked one after another. The display of the track number can be returned (sequentially in reverse order) by pressing the **<<<** button.

## ■ To correct program data

- ① Follow the procedure described in "To check program data".
- ② Display the track number to be corrected by pressing the **<<<** or **>>>** button.
- ③ Press a numeric button to select a track to replace the one displayed. The previously programmed track will be cleared from the memory and the new one will be programmed.
- ④ After the correction has been completed, press the **PROG** button or **>** button once again.

## Repeat Play

You can play any desired track or disc (or a set of discs) repeatedly by pressing the **REPEAT** button. The repeat play mode will change whenever you press the **REPEAT** button.

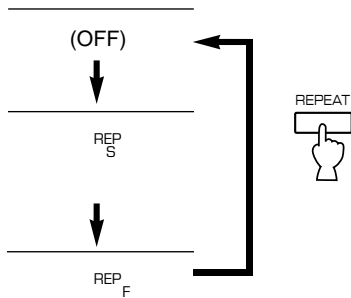

### ■ SINGLE REPEAT (REP S)

A single track is repeatedly played.

- \* This is also available in the program play mode and the random-sequence play mode. (If the repeat play mode is switched off, the program play mode or the random-sequence play mode will be resumed.)

### ■ FULL REPEAT (REP F)

In the “1DISC” disc play mode: A designated disc is repeatedly played.

In the “5DISCS” disc play mode: All discs on the disc tray are repeatedly played.

- \* In the program play mode, all programmed tracks are repeatedly played.
- \* In the random-sequence play mode, all randomly sequenced tracks on a designated disc (“1DISC”) in the same order, or all randomly sequenced discs and tracks (“5DISCS”) are repeatedly played.

## Index Search

If the disc includes index numbers, play can be started from any desired index number.

### 1 Select a track which has index numbers.

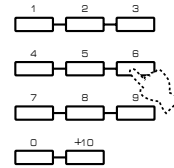

### 2 Press the INDEX button.

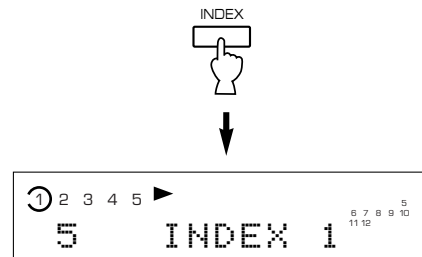

### 3 Select the desired index number.



## ■ To cancel the index search function

Press the **INDEX** button.

### Notes

- Not all discs have index numbers. The index system has a method for sub-dividing tracks into smaller divisions (for example, the movements within classical symphonies) for easier location of those parts. The liner notes with the disc usually tell if such index numbers are included.
- If an index number is selected that is higher than any index number on that disc, play will start from the last index number point on the disc.
- For some discs, play may begin slightly prior to the actual designated index point.
- If the disc has no encoded index points, play will begin from the start of the selected track.



## Adjusting the Level

**CDC-685 only**

### Adjusting the level of signals output into an amplifier, etc.

You can adjust the level of sound signals output from the **LINE OUT** terminals on the rear panel into an amplifier, etc. as you prefer by using the **OUTPUT LEVEL -/+** buttons.

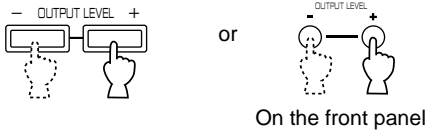

### For optimum sound quality

- \* When the **DIGITAL AUDIO OUT (OPTICAL)** terminal is used for the connection, set the level of output signals to max.
- \* The level of output signals can be checked in the display.

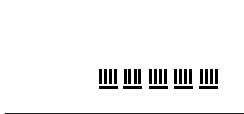

**CDC-685 only**

### When you listen with headphones

Connect the headphones to the **PHONES** jack and adjust the volume by using the **OUTPUT LEVEL -/+** buttons.

- \* Note that the use of the **OUTPUT LEVEL -/+** buttons will also vary the level of the signal output to an amplifier, etc.

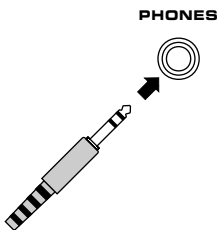

## Timer Play

**CDC-685 only**

You can start play at any specified time by connecting a timer (sold separately). Refer also to the instructions for the timer.

- ① Select the desired play mode (1DISC or 5DISCS).
- ② Press the **POWER** switch to turn the unit off.
- ③ Press the **POWER** switch while pressing the  $\triangleright/\square$  button on the front panel.

Shortly thereafter, "TIMER P. ON" appears in the display and the timer play function is on.

(When the timer play function is already on, in which case, "TIMER P. OFF" appears in the display and timer play function is off. In this case, repeat the procedure in steps 2 and 3 to set the timer play function to on.)

- ④ Set the timer to the desired time.

When the set time comes, the unit turns on and starts play.

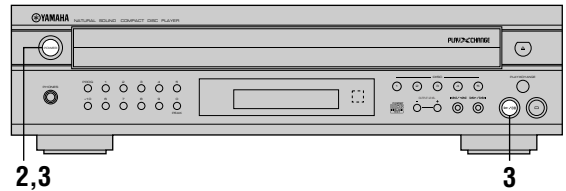

# CD SYNCHRONIZED RECORDING

Using a compatible YAMAHA tape deck, you can synchronize the tape deck to start recording automatically when a CD starts playing. With this function, you can record a CD on tape more easily and precisely. (Refer to the tape deck's operation manual to know whether it is compatible or not.)

\* This unit and the tape deck must be placed close to each other so that both of them can receive the signals from this unit's remote control transmitter at the same time.

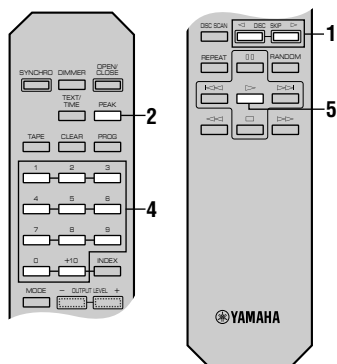

## 1 Select a disc.

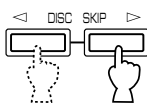

## 2 Load a tape on the tape deck.

\* The peak level searching function of this unit is useful for adjusting recording level on the tape deck. (Refer to page 21.)



## 3 Press the SYNCHRO button.



This unit enters into the pause mode, and the tape deck enters into the REC/PAUSE mode.

\* In this mode, the time display on this unit blinks.

## 4 If desired, select the track to be recorded first.

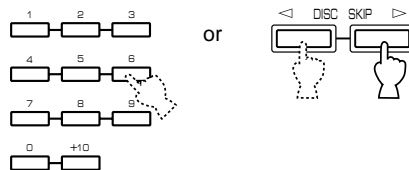

## 5 Press the > button.



Both CD play and tape deck recording begin.

\* CD play begins a little later than recording.

## 6 If you want to stop recording temporarily and restart recording from a desired track, follow steps 3–5 again.

## To cancel this function

Press the □ button.

### Notes

- To finish or stop recording, press the □ button on the tape deck.
- Programmed sequence of tracks can also be recorded with this function, instead of recording an entire disc. (Refer to pages 12–13 for the programming procedure.)
- This function can also be used together with the tape-programming function. (Refer to pages 17–20.)

# TRACK PROGRAMMING FOR RECORDING

This convenient feature can be used to program tracks for recording to tape. By only memorizing the tape's total possible recording time, the unit will automatically program tracks or help you to program tracks so they will fit onto the tape with the least amount of unrecorded space remaining at each end of the tape.

The peak level searching function of this unit is useful for adjusting recording level on the tape deck. (Refer to page 21.)

You can select any of four tape lengths by pressing the **TAPE** button.

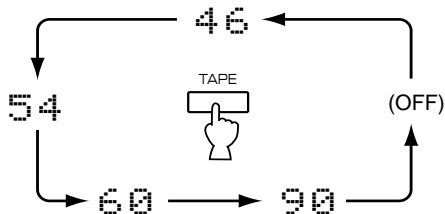

You can also enter the tape's total possible recording time manually.

**Example:** For a C-64 tape (32 minutes on each side)

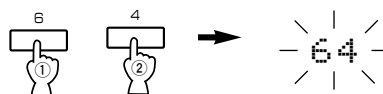

## 4 Press the REPEAT button.



The unit automatically programs tracks for side A and side B separately considering the tape's total time.

\* The programmed track numbers and the total number of tracks for side A and B are displayed for a short time.

## 5 Begin recording on the tape deck and press the ▷ button at the same time.

## 6 The unit will pause at the end of side A of the tape.

Turn the tape over to side B. Resume recording and, at the same time, press the ▷ or □ button.

### Notes

- It is recommended that you use a tape that is slightly longer in length than the CD you are recording, because the programmed tracks on a CD may not fit properly into the time allowed on each half of the tape.
- CD synchronized recording function can be used if your tape deck is compatible with it. In this case, in step 5 and 6, press the **SYNCHRO** button and then press the ▷ button. Recording automatically begins. (For details, refer to page 16.)

## Automatic Tape Programming

The unit will automatically program tracks on a disc with the original order of tracks unchanged.

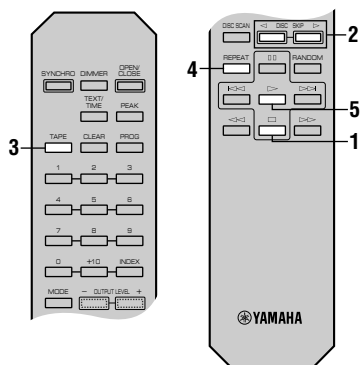

## 1 Stop the unit.



## 2 Select the disc.

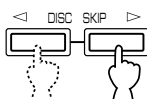

## 3 Enter the tape's total possible recording time (tape length).



## ■ Display information during programming

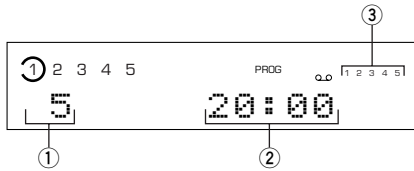

- ① Shows the number of programmed tracks for each side in turn just after the automatic programming is finished, and then it is replaced by the number of the first programmed track for side A.
- ② Shows the total time of programmed tracks for each side.
- ③ Shows the programmed track numbers for each side.

## Manual Tape Programming

With this function, you can program tracks from one or more discs in any order to be recorded onto tape.

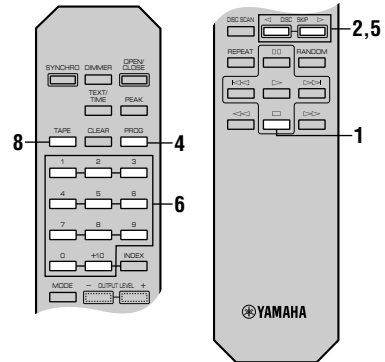

### 1 Stop the unit.



### 2 If you will select tracks from a disc (or discs) other than the disc on the Disc 1 tray, make this unit display the total recorded time of each disc to be used by pressing the DISC SKIP buttons in turn.

\* This unit will read the contents of a disc by this operation. If there is a disc to which this operation is omitted, tracks on the disc cannot be programmed.

### 3 Follow step 3 on page 17.

### 4

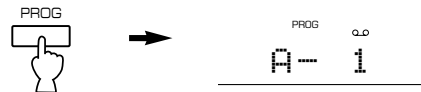

### 5 If necessary, select a desired disc by pressing the DISC SKIP buttons.

### 6 Select a desired track.

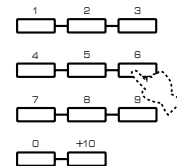

### 7 Repeat steps 5 and 6 to program more tracks for side A of the tape. You can select the same track again.

\* If "ERROR" appears in the display, the track number just selected cannot be programmed because there is no enough time remaining on side A of the tape.

- 8** When you finish the programming for side A, program the pause mode by pressing the **TAPE** button.



- \* "PAUSE" lights up in the display, and after then you can begin programming for side B.

- 9** Repeat steps 5 and 6 to program more tracks for side B of the tape.

You can select the same track again.

- \* If "ERROR" appears in the display, the track number just selected cannot be programmed because there is no enough time remaining on side B of the tape.

- 10** Start recording on the tape deck and press the **▷** button at the same time.

- 11** The unit will pause at the end of side A of the tape. Turn the tape over to side B. Resume recording and, at the same time, press the **▷** or **□** button.

#### Notes

- In steps 7 and 9, even if "ERROR" appears in the display, you can program another track of which time is shorter than the remaining time on the side of the tape. At this time, if any other track number lights up in the display, you can program it.
- CD synchronized recording function can be used if your tape deck is compatible with it.  
In this case, in steps 10 and 11, press the **SYNCHRO** button and then press the **▷** button. Recording automatically begins. (For details, refer to page 16.)

#### Notes on tape programming

- To check, cancel or correct program data, refer to page 13.
- The maximum number of tracks that can be programmed is 40. If, however, the PAUSE mode is inserted, it is counted as one track.
- This function can be used to program up to track number 20. If the disc has more than 20 tracks, tracks with track number 21 and higher cannot be programmed.

#### ■ Display information during programming

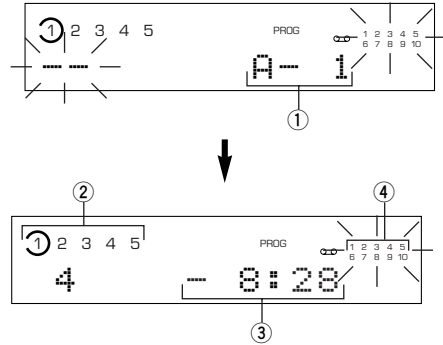

- ① Shows the side of the tape and the program number for the track to be programmed next.
- ② Shows the selected disc and track number.
- ③ Shows the total remaining time on the side of the tape.
- ④ Programmed track numbers light up and programmable track numbers among the unprogrammed ones blink.

- \* If "A-1" does not appear in the display after the **PROG** button is pressed, press the **TEXT/TIME** display mode-select button.
- \* If, during programming, the **TEXT/TIME** display mode-select button is pressed, the program number display can be changed to display the total remaining time on the side of the tape. To return to the previous display, press the **TEXT/TIME** display mode-select button once again.

## Random Tape Programming

The unit will automatically program tracks on a disc in random sequential order for recording to tape.

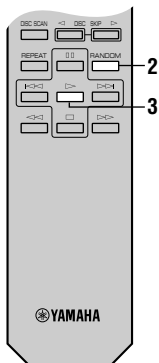

**1** Follow steps 1 – 3 on page 17.

**2** Press the **RANDOM** button.



The unit will automatically program tracks for side A and side B separately considering the tape's total time.

\* The programmed track numbers and the total number of tracks for side A and B are displayed for a short time.

**3** Start recording on the tape deck and press the **▷** button at the same time.

**4** The unit will pause at the end of side A of the tape.

Turn the tape over to side B. Resume recording and, at the same time, press the **▷** or **□□** button.

### Notes

- Because the programmed data changes every time the **RANDOM** button is pressed, the amount of time remaining at the end of the tape also changes accordingly.
- It is recommended that you use a tape that is slightly longer in length than the CD you are recording, because the programmed tracks on a CD may not fit properly into the time allowed on each half of the tape.
- CD synchronized recording function can be used if your tape deck is compatible with it.  
In this case, in steps 3 and 4, press the **SYNCHRO** button and then press the **▷** button. Recording automatically begins. (For details, refer to page 16.)

### Display information during programming

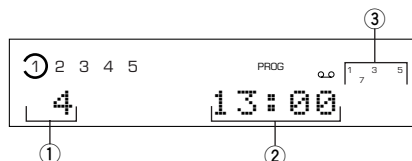

- ① Shows the number of programmed tracks for each side in turn just after the automatic programming is finished, and then it is replaced by the number of the first programmed track for side A.
- ② Shows the total time of programmed tracks for each side.
- ③ Shows the programmed track numbers for each side.

# AUTOMATIC PEAK LEVEL SEARCHING

This convenient feature automatically searches a disc for a part where the source level peaks, and next plays the part repeatedly. For recording to tape, this feature is very helpful to adjust the recording level on the tape deck.

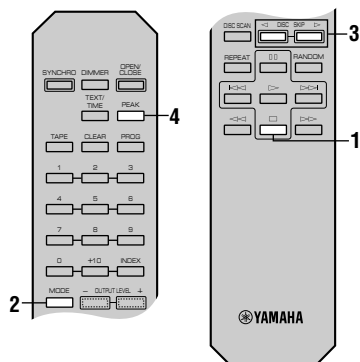

## 1 Stop the unit.



## 2 Select the "1DISC" disc play mode.



## 3 Select the disc.

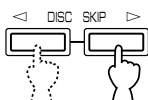

## 4 Press the PEAK button.

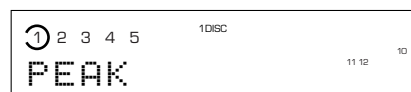

The peak level search is performed on the disc.

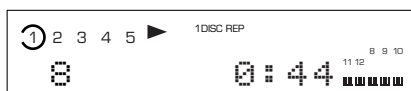

Next, the part where the source level peaks is repeatedly played. Adjust the recording level on the tape deck listening to this repeat play.

## To cancel this function

Press the button.

### Notes

- Even if the peak level search is performed twice or more on the same disc, the same part will not be always selected, because this unit will search for the peak level among parts on the disc that are randomly selected by the internal microcomputer.
- In the program play mode, this feature will function among the programmed tracks only. If program play is being performed, first press the button, and then press the **PEAK** button. If program play is not being performed, only press the **PEAK** button.
- To search for the peak level through all discs on the disc tray, in step 2, select the "5DISCS" disc play mode.

# TROUBLESHOOTING

If the unit fails to operate normally, check the following points to determine whether the problem can be corrected by the simple measures suggested. If it cannot, or if the problem is not listed in the SYMPTOM column, disconnect the unit's power cord and contact your authorized YAMAHA dealer or service center for help.

SYMPTOM	PROBABLE CAUSE	REMEDY
<b>This unit does not switch ON when the POWER switch is pressed.</b>	The power cord is not connected or not completely connected.	Securely connect the power cord.
<b>This unit does not work normally.</b>	There is an influence of strong external noise (lightning, excessive static electricity, etc.) or a misoperation was performed while using this unit.	Turn off and disconnect the AC power from the AC outlet. After about 30 seconds, connect the power and try again.
<b>The disc tray does not close completely.</b>	A foreign object is obstructing the tray.	Carefully check the disc tray and remove the foreign object.
<b>A disc number does not light up on the display.</b>	The disc has been loaded upside down.	Reload the disc with the label side up.
	The disc is damaged.	Check the disc carefully; replace it if necessary.
	There is moisture on the laser pickup.	Wait 20 to 30 minutes after switching the unit ON before trying to play a disc.
<b>Play does not begin.</b>	The disc is damaged.	Check the disc carefully; replace it if necessary.
	The disc has been loaded upside down.	Reload the disc with the label side up.
	The disc is dirty.	Clean the disc.
<b>Play is delayed, or begins at the wrong place.</b>	The disc may be scratched or damaged.	Check the disc carefully; replace it if necessary.
<b>No sound.</b>	Improper output cable connections.	Connect the cables properly. If the problem persists, the cables may be defective.
	Improper amplifier operation.	Set the amplifier controls to the correct input selection.
<b>Sound "skips".</b>	This unit is being subjected to vibrations or impacts.	Relocate this unit.
	The disc is dirty.	Clean the disc.
<b>Sound "hums".</b>	Improper cable connections.	Securely connect the audio cables. If the problem persists, the cables may be defective.
<b>Noise from a nearby tuner.</b>	The tuner is too close to this unit.	Move the tuner and this unit farther apart.
<b>Noise from inside of the disc tray.</b>	The disc may be warped.	Replace the disc.
<b>The remote control transmitter does not work.</b>	The batteries of this remote control transmitter are too weak.	Replace the batteries with new ones.
	Direct sunlight or lighting (of an inverter type of fluorescent lamp, etc.) is striking the remote control sensor of the main unit.	Change position of the main unit.



# SPECIFICATIONS

## Audio Section

Frequency response .....	2 Hz – 20 kHz, $\pm 0.5$ dB
Harmonic distortion+noise (1 kHz) .....	0.003%
S/N ratio .....	106 dB
Dynamic range .....	96 dB
Output level (1 kHz, 0 dB) .....	2.0 $\pm$ 0.5 V
Headphones output (-20 dB) .....	200 $\pm$ 40 mV/150 ohms (CDC-685 only)

## Laser Diode Properties

Material .....	GaAlAs
Wavelength .....	780 nm
Emission Duration .....	continuous
Laser Output .....	max. 44.6 $\mu$ W*

\* This output is the value measured at a distance of about 200mm from the objective lens surface on the Optical Pick-up Block.

## General

Power requirements	
U.S.A. and Canada models .....	120 V, 60 Hz
Australia model .....	240 V, 50 Hz
Europe and U.K. models .....	230 V, 50 Hz
General model .....	110/120/220/240 V, 50/60 Hz
Power consumption .....	12 W
Dimensions (W x H x D) .....	435 x 116 x 404 mm (17-1/8" x 4-9/16" x 15-7/8")
Weight .....	5.85 kg (12 lbs. 12 oz.)
Accessories .....	RCA pin cable Remote control transmitter Batteries (size AA, R6, UM-3) (2)

Please note that all specifications are subject to change without notice.

# ATTENTION : TENIR COMPTE DES PRECAUTIONS CI-DESSOUS AVANT DE FAIRE FONCTIONNER L'APPAREIL.

- 1 Lire attentivement ce manuel pour obtenir le meilleur fonctionnement de l'appareil. Le conserver dans un endroit sûr pour pouvoir le consulter ultérieurement.
- 2 Installer cet appareil dans un endroit bien aéré, frais, sec et propre en laissant un espace d'au moins 5 cm au-dessus, derrière et des deux côtés. Veiller à ce que l'appareil soit à l'abri des rayons directs du soleil, des sources de chaleur, des vibrations, de la poussière, de l'humidité et/ou du froid.
- 3 Placer cet appareil loin des autres appareils électriques, moteurs électriques et transformateurs pour éviter un ronflement. Pour ne pas risquer un incendie ou une électrocution, ne pas placer cet appareil dans un endroit où il pourrait être exposé à la pluie ou à un liquide.
- 4 Éviter de fortes variations de température ou l'utilisation excessive d'un humidificateur dans la pièce où l'appareil est installé pour empêcher la condensation dans cet appareil, ce qui pourrait causer une électrocution, un incendie, des dommages à l'appareil ou des blessures.
- 5 Ne pas couvrir cet appareil avec un journal, une nappe, un rideau etc., afin de ne pas faire obstacle au rayonnement de chaleur. L'augmentation de température à l'intérieur de l'appareil pourrait causer un incendie, des dommages à l'appareil ou des blessures.
- 6 Ne pas installer l'appareil dans un endroit où des objets ou un liquide pourraient tomber. Ceci pourrait causer un incendie, des dommages à l'appareil ou des blessures. Ne pas placer les objets suivants sur cet appareil :
  - autres éléments de la chaîne car ceci pourrait provoquer des dommages ou une décoloration de la surface de l'appareil.
  - objets à flamme vive (bougies, par exemple) car ils pourraient causer un incendie, des dommages à cet appareil et/ou des blessures.
  - récipients avec des liquides à l'intérieur car ceci pourrait causer une électrocution et/ou endommager l'appareil.
- 7 Veillez à ce que l'appareil soit posé sur une surface horizontale. Dans le cas contraire, son fonctionnement pourrait présenter une anomalie et les disques, ou l'appareil lui-même, pourraient être endommagés.
- 8 Ne pas forcer les interrupteurs, commandes ou câbles de raccordement. Ne jamais tirer sur les câbles pour les débrancher.
- 9 N'utiliser que la tension spécifiée sur l'appareil. L'utilisation de l'appareil avec une tension supérieure à la valeur spécifiée est dangereuse et peut entraîner un incendie ou un autre accident. YAMAHA ne saurait être tenu responsable de dommages dus à l'utilisation de cet appareil avec une tension autre que celle qui est spécifiée.
- 10 Ne pas essayer de nettoyer cet appareil avec des solvants chimiques. Ceci pourrait endommager sa finition. Utiliser un chiffon propre et sec.

- 11 Lorsqu'on prévoit que l'appareil restera longtemps inutilisé ou pendant un orage, débrancher le cordon d'alimentation de la prise de courant pour ne pas courir le risque de dommages par la foudre.
- 12 Ne pas essayer de modifier ou de réparer soi-même l'appareil. Confier toute réparation à un service après-vente YAMAHA qualifié. Le boîtier de l'appareil ne doit en aucun cas être ouvert.
- 13 Avant de conclure que cet appareil est défectueux, lire la section "Dépistage des pannes" sur les erreurs d'utilisation générales.

## DANGER

Risque d'exposition au laser en cas d'ouverture. Eviter toute exposition au faisceau.

Lorsque cet appareil est branché à la prise de courant, ne pas approcher les yeux de l'ouverture du plateau changeur et des autres ouvertures pour regarder à l'intérieur.

---

Cet appareil n'est destiné qu'à une utilisation privée. Ne pas l'utiliser à des fins commerciales.

## Précaution pour le déplacement de l'appareil

- Avant de déplacer l'appareil, retirer tous les disques du plateau et fermer le plateau en appuyant sur la touche **OPEN/CLOSE**. Éteindre ensuite l'appareil après s'être assuré que l'affichage du panneau avant indique ce qui suit :

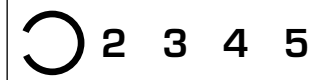

Ne jamais mettre l'appareil hors tension avant que l'affichage ne s'allume comme ci-dessus, sinon cet appareil risquerait de se dérégler pendant le transport, le mécanisme interne n'étant pas verrouillé.

## POUR LES CONSOMMATEURS CANADIENS

Pour éviter les chocs électriques, introduire la lame la plus large de la fiche dans la borne correspondante de la prise et pousser jusqu'au fond.

Cet appareil numérique de la classe B est conforme à la norme NMB-003 du Canada.

## Introduction

Nous vous remercions d'avoir porté votre choix sur cet appareil YAMAHA. Nous espérons que grâce à lui vous pourrez vous divertir pendant de nombreuses années. Pour l'utiliser au mieux de ses possibilités, lisez attentivement ce mode d'emploi qui vous aidera dans l'utilisation de cet appareil YAMAHA.

## Particularités

- Changeur automatique de disque à carrousel 5 disques
- Ouverture complète du tiroir permettant la mise en place des 5 disques en une seule fois
- PLAYXCHANGE: possibilité de changer un disque pendant la lecture d'un autre
- Lecture répétée, lecture aléatoire et lecture programmée
- Possibilité de télécommande

## Table des matières

### POUR COMMENCER

<b>Soins à apporter aux disques</b> .....	<b>2</b>
<b>Préparations</b> .....	<b>3</b>
Accessoires fournis .....	3
Boîtier de télécommande .....	3
Connexions .....	4
<b>Commandes et fonctions</b> .....	<b>5</b>
Panneau avant .....	5
Boîtier de télécommande .....	6
Afficheur .....	7

### LECTURE DES DISQUES

<b>Fonctionnement de base</b> .....	<b>8</b>
Mise en place et lecture des disques .....	8
PLAYXCHANGE .....	9
Examen du contenu des disques .....	9
Saut d'une plage musicale .....	10
Recherche .....	10
CD TEXT .....	10
<b>Fonctions diverses</b> .....	<b>11</b>
Lecture en séquence aléatoire .....	11
Lecture programmée .....	12
Lecture répétée .....	14
Recherche d'index .....	14
Réglage du niveau .....	15
Lecture commandée par programmeur .....	15



### FONCTIONS D'ENREGISTREMENT

<b>Enregistrement synchronisé d'un disque compact</b> .....	<b>16</b>
<b>Programmation des plages pour enregistrement</b> .....	<b>17</b>
Programmation automatique d'enregistrements sur cassette .....	17
Programmation manuelle d'enregistrements sur une cassette .....	18
Programmation, dans un ordre quelconque, d'enregistrements sur cassette .....	20
<b>Recherche automatique du niveau crête</b> .....	<b>21</b>

### RENSEIGNEMENTS COMPLÉMENTAIRES

<b>Dépistage des pannes</b> .....	<b>22</b>
<b>Caractéristiques techniques</b> .....	<b>23</b>

## SOINS À APPORTER AUX DISQUES

- Cet appareil est destiné exclusivement à la lecture des disques compacts portant les marques  ou . Aucun autre type de disque ne doit être mis en place dans ce lecteur. Cet appareil peut aussi faire la lecture des disques compacts de 8 cm (3 po.).
- Les disques compacts ne sont pas soumis à usure pendant la lecture, mais l'endommagement de leur surface causé par une manipulation incorrecte peut conduire à l'impossibilité de lire le disque.
- N'utilisez ni disque de nettoyage ni disque voilé qui peuvent endommager l'appareil.

### Pour éviter une anomalie de fonctionnement

- N'utilisez pas de disque autre que les disques standard (disque en forme de coeur, etc.); certains disques disponibles sur le marché peuvent endommager l'appareil.

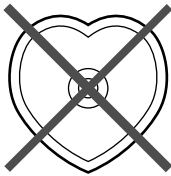

- N'utilisez aucun disque portant un ruban adhésif, un autocollant, etc., car cela peut endommager l'appareil.

- Bien que les minuscules particules de poussière et les empreintes digitales n'aient aucun effet sur la lecture, il est préférable de nettoyer la surface de lecture du disque. Pour ce faire, utilisez un chiffon sec et propre. Essuyez du centre vers le bord, sans effectuer de mouvement circulaire.

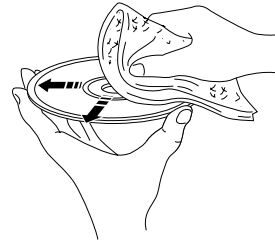

- Ne nettoyez pas la surface du disque à l'aide d'un produit de nettoyage, d'un aérosol pour microsillon, d'un liquide antistatique, d'une solution chimique, car ces produits peuvent irrémédiablement endommager la surface du disque.
- N'exposez pas les disques directement au soleil, à des températures élevées ni à une forte humidité pendant une période de temps prolongée, car cela risque de voiler les disques ou de les endommager.

**Non!**



## Accessoires fournis

Boîtier de télécommande

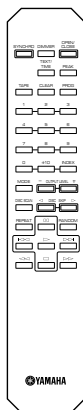

Piles (taille AA, UM-3, R6) (2)

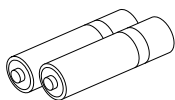

Câble à fiches Cinch (RCA)

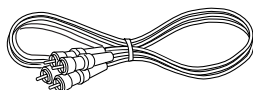

## Boîtier de télécommande

### ■ Mise en place des piles

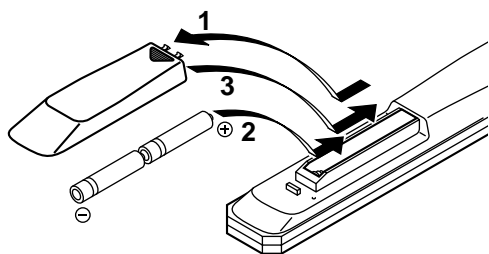

### ■ Remplacement des piles

Si, lorsque vous utilisez le boîtier de télécommande, il s'avère nécessaire de le rapprocher de l'appareil, les piles sont sans doute déchargées. Dans ce cas, remplacez les deux piles par des neuves.

#### Remarques

- Si le remplacement des piles s'avère nécessaire, n'utilisez que des piles AA, R6, UM-3.
- Veillez à ce que les polarités soient respectées. (Notez l'illustration se trouvant dans le compartiment des piles.)
- Lorsque vous envisagez de ne pas utiliser pas le boîtier de télécommande pendant un certain temps, retirez les piles du boîtier de télécommande.
- Si les piles fuient, jetez-les immédiatement. Ne touchez pas l'électrolyte et veillez à ce qu'il n'entre pas en contact avec des vêtements, etc. Nettoyez soigneusement le compartiment des piles avant de mettre en place des piles neuves.

### ■ Portée de fonctionnement de la télécommande

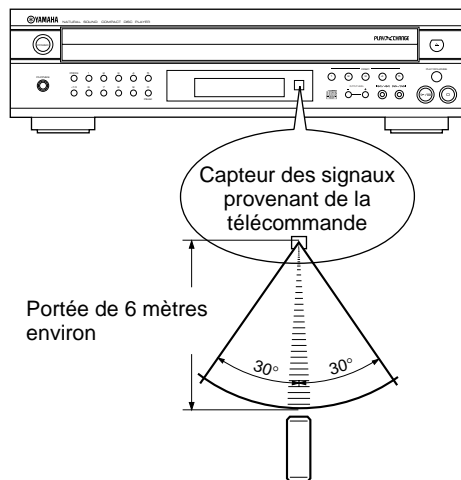

#### Remarques

- Veillez à ce qu'il n'y ait aucun obstacle entre la télécommande et l'appareil.
- Si le capteur de télécommande est exposé à une forte lumière (provenant d'une lampe fluorescente de type inverseur, etc.), il se peut que la télécommande ne fonctionne pas correctement. Dans ce cas, changez la position de l'appareil de façon à éviter l'exposition directe.

## Connexions

Ne branchez pas la fiche du cordon d'alimentation de cet appareil ni celle d'un autre appareil aussi longtemps que tous les raccordements ne sont pas terminés.

- Coupez l'alimentation de l'appareil, de l'amplificateur et des autres éléments avant d'effectuer les connexions.
- Lors des connexions, veillez à ce que les bornes d'entrée de l'amplificateur et de tout autre appareil soient celles appropriées.
- Si cet appareil parasite un autre appareil tel qu'un tuner, éloignez les appareils les uns des autres afin d'éliminer ces parasites.

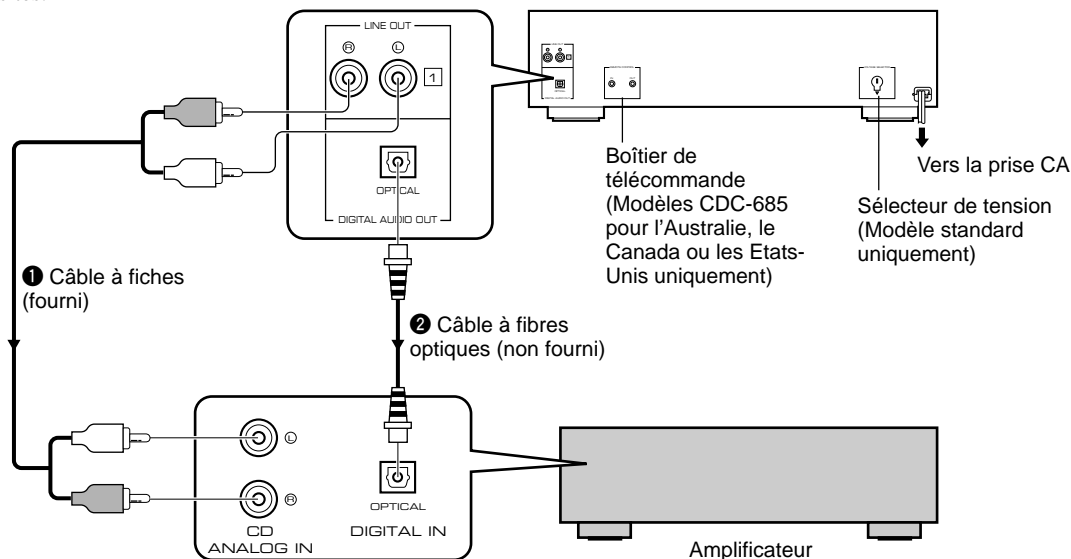

Choisissez l'une des procédures suivantes pour raccorder cet appareil à l'amplificateur utilisé.

### Lors de l'utilisation des bornes LINE OUT (sortie analogique) de cet appareil (1)

- Veillez à ce que le câble provenant des bornes de sortie gauche (L) et droite (R) LINE OUT soit connecté correctement aux bornes correspondantes (gauche et droite) de l'amplificateur ou de tout autre appareil.
- Reliez les bornes LINE OUT aux bornes "CD" (ou "AUX") de l'amplificateur. Pour de plus amples détails concernant ces connexions, reportez-vous au mode d'emploi de l'amplificateur utilisé.
- Les prises LINE OUT de cet appareil sont numérotées 1. Lorsque vous reliez cet appareil à un amplificateur ou un récepteur YAMAHA dont les prises que porte le panneau arrière sont numérotées 1, 2, 3, etc., reliez les prises LINE OUT de cet appareil aux prises d'entrée numérotées 1 sur le panneau arrière de l'amplificateur ou du récepteur.

### Lors de l'utilisation de la borne DIGITAL AUDIO OUT (OPTICAL) (2)

- Avant d'utiliser cette borne, retirez le cache en le tirant à vous.
- Au moyen d'un câble à fibres optiques disponible dans le commerce, reliez cette borne à la borne d'entrée pour signaux optiques de l'amplificateur.
- \* Veillez à utiliser un câble à fibres optiques de bonne qualité. Les autres câbles peuvent ne pas fonctionner.
- Veillez à remettre le cache de la borne lorsque cette borne n'est pas utilisée; cela, pour la protéger de la poussière.

#### **CDC-685 seulement**

À l'aide des touches **OUTPUT LEVEL**  $-/+$ , réglez au maximum le niveau de sortie des signaux vers l'amplificateur.

### Pour l'installateur d'un système spécial

#### **Seulement pour les modèles du CDC-685 destinés à l'Australie, au Canada ou aux États-Unis** **Bornes de télécommande REMOTE CONTROL (IN, OUT)**

Ces bornes sont utilisées dans le cas d'une installation spéciale. Lorsque cet appareil est raccordé aux éléments d'une installation spéciale, il est possible de le régler au moyen de la télécommande d'ensemble de l'installation.

Raccordez la borne **REMOTE CONTROL IN** de cet appareil à la borne de sortie de la télécommande d'ensemble de l'installation.

En raccordant la borne **REMOTE CONTROL OUT** de cet appareil à la borne **REMOTE CONTROL IN** d'un autre élément, vous pouvez le régler au moyen de la télécommande d'ensemble de l'installation. Il est possible de raccorder en série de cette manière 6 appareils.

# COMMANDES ET FONCTIONS

## Panneau avant

### CDC-685

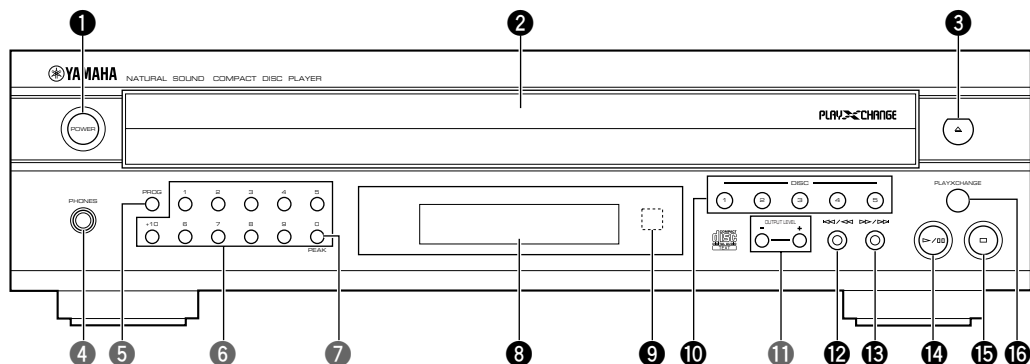

### CDC-585

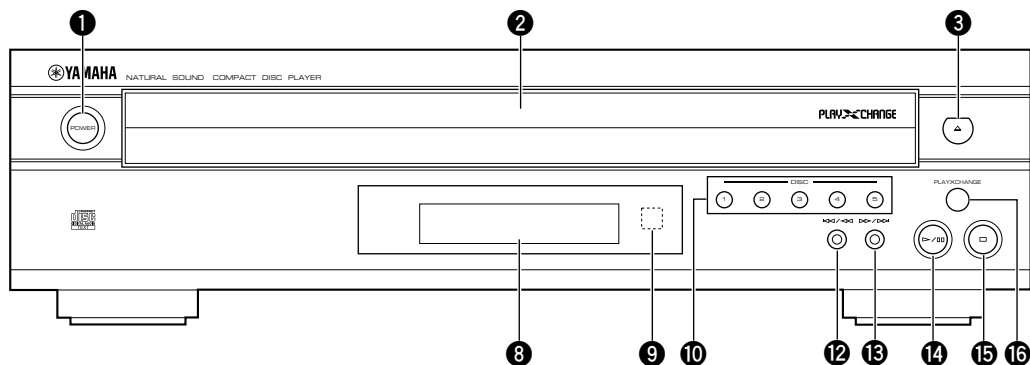

- |                                       |   |
|---------------------------------------|---|
| 1 POWER ..... P.8,9                   | 9 Capteur des signaux de télécommande       |
| 2 Tiroir pour les disques ..... P.8,9 | 10 Sélecteur <b>DISC</b> ..... P.8          |
| 3 $\triangle$ (Ouverture/Fermeture)   | 11 <b>OUTPUT LEVEL -/+</b> ..... P.15       |
| 4 Prise <b>PHONES</b> ..... P.15      | 12 $\lll/\lll$ (Saut/Recherche)             |
| 5 <b>PROG</b> ..... P.12,18           | 13 $\ggg/\ggg$ (Saut/Recherche)             |
| 6 Touches numériques ..... P.10       | 14 $\triangleright/\square$ (Lecture/Pause) |
| 7 <b>PEAK</b> ..... P.16,21           | 15 $\square$ (Arrêt)                        |
| 8 Afficheur ..... P.7                 | 16 <b>PLAYXCHANGE</b> ..... P.9             |

# Boîtier de télécommande

Les zones ombrées ne concernent que le **CDC-685**.

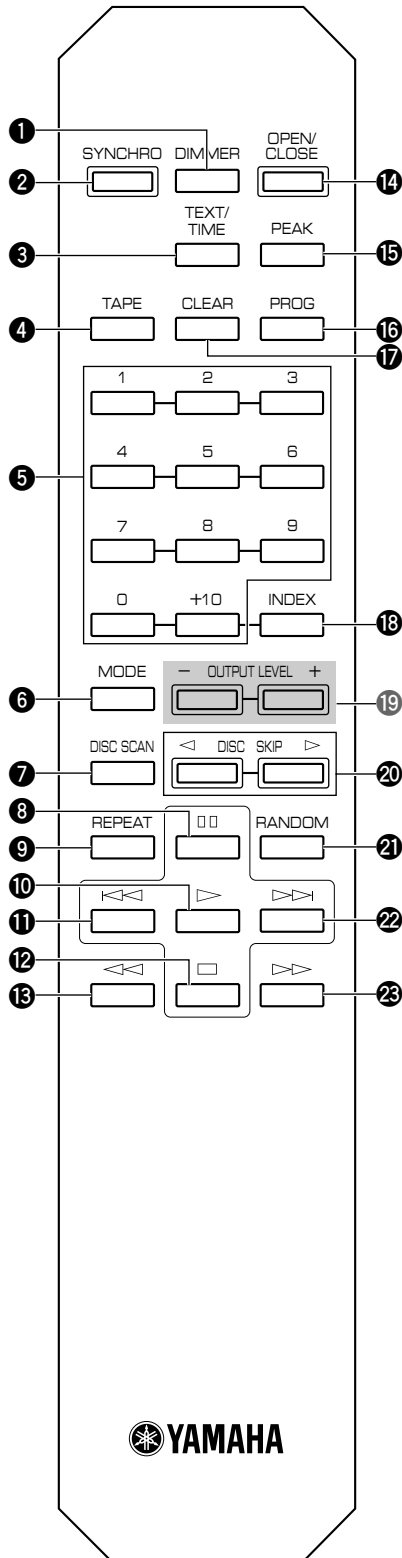

- ❶ DIMMER ..... P.7
- ❷ SYNCHRO ..... P.16
- ❸ TEXT/TIME ..... P.7
- ❹ TAPE ..... P.17
- ❺ Touches numériques ..... P.10
- ❻ Sélecteur de **MODE** de lecture des disques ..... P.8
- ❼ **DISC SCAN** ..... P.9
- ❽ □□ (Pause)
- ❾ **REPEAT** ..... P.14
- ❿ ▷ (Lecture)
- ⓫ ⏪ (Saut)
- ⓬ □ (Arrêt)
- ⓭ ⏩ (Recherche)
- ❼ **OPEN/CLOSE** ..... P.8
- ⓮ **PEAK** ..... P.21
- ⓯ **PROG** ..... P.12
- ⓰ **CLEAR** ..... P.13
- ⓱ **INDEX** ..... P.14
- ⓲ **OUTPUT LEVEL -/+** ..... P.15
- ⓳ **DISC SKIP** ..... P.8
- ⓴ **RANDOM** ..... P.8
- ⓵ ▷▷ (Saut)
- ⓶ ▷▷ (Recherche)



# Afficheur

L'afficheur placé au centre de l'appareil fournit des informations concernant les disques.

Après avoir fermé le tiroir en appuyant sur la touche **OPEN/CLOSE** ou en choisissant un disque à l'aide des touches **DISC SKIP** si l'appareil est à l'arrêt, l'afficheur indique, pendant quelques secondes, le nombre total de plages musicales et la durée totale du disque sélectionné.



## Informations affichées lors de la lecture d'un disque

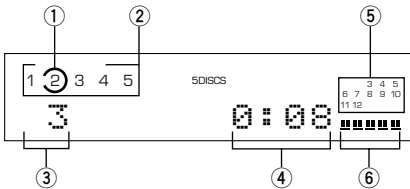

- ① Entoure le numéro de l'alvéole du disque sélectionné.
- ② Les numéros correspondant aux alvéoles qui contiennent un disque, s'éclairent après la sélection des disques.
- ③ Indique la plage sélectionnée.
- ④ Affiche le temps. (Reportez-vous ci-contre au paragraphe "Choix de l'affichage de temps et de données texte".)
- ⑤ Affiche les numéros des plages musicales choisies (20 étant le numéro le plus élevé) sur le disque sélectionné. Après la lecture de chaque plage, le numéro correspondant disparaît, de sorte qu'il est possible de connaître d'un coup d'oeil le nombre de plages restantes (et leur numéro).
- ⑥ **CDC-685 seulement**  
Indique le niveau de sortie des signaux vers l'amplificateur ou le niveau des signaux du casque d'écoute, tels qu'ils ont été réglés au moyen des touches **OUTPUT LEVEL -/+**.

## Modification de la luminosité de l'affichage

Si nécessaire, il est possible de choisir un des trois niveaux de luminosité de l'affichage en appuyant sur la touche **DIMMER**.



## Choix de l'affichage de temps et de données texte

Vous pouvez choisir un des quatre affichages de temps en appuyant sur la touche **TEXT/TIME** de sélection de mode d'affichage. Cet appareil étant compatible CD TEXT, le titre du disque, le nom de l'artiste et le nom de la plage musicale sont affichés conjointement avec les indications de temps lorsque le disque porte une gravure CD TEXT. Chaque pression sur la touche **TEXT/TIME** change comme suit les indications affichées.

- ① Temps écoulé depuis le début de la plage musicale en cours de lecture



- ② Temps restant avant la fin de la plage musicale en cours de lecture



- ③ Durée totale du disque



- ④ Temps total restant avant la fin du disque



Titre du disque

Nom de l'artiste

Nom de la plage musicale

➔ Lors de la lecture d'un disque ne portant pas de gravure CD TEXT

⇒ Lors de la lecture d'un disque portant une gravure CD TEXT

### Remarques

- Le temps restant ② n'est pas affiché si le numéro de la plage musicale est égal ou supérieur à 21.
- Le titre du disque, les noms des artistes et des plages musicales ne sont pas affichés dans le cas de certains CD TEXT. Dans ce cas, "NO ENTRY" s'affiche.

# FONCTIONNEMENT DE BASE

Ce mode d'emploi décrit la manière de faire fonctionner cet appareil au moyen du boîtier de télécommande. Pour faire fonctionner cet appareil au moyen des commandes de panneau avant, utilisez les touches portant le même nom que celles de la télécommande.

## Mise en place et lecture des disques

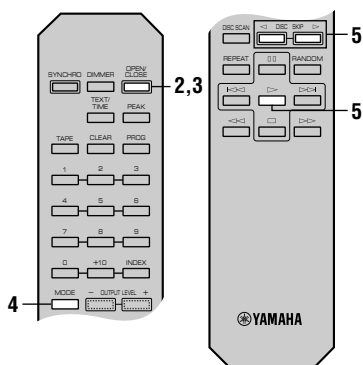
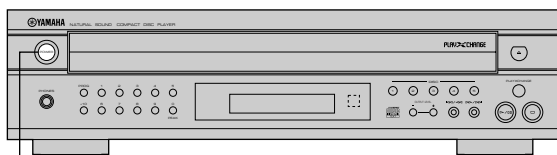

### 1 Mettez l'appareil sous tension.



Sur le panneau avant

### 2 Ouvrez le tiroir des disques et chargez les disques.

Utilisez les guides de disque pour poser les disques convenablement dans le tiroir.

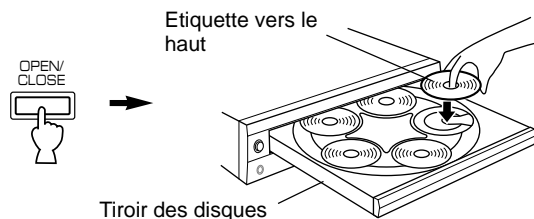

Pour lire un disque compact de 8 cm (3 po.) Placez-le dans l'alvéole intérieur du tiroir des disques. Ne posez pas un disque compact de taille normale (12 cm, 5 po.) sur un disque compact de 8 cm.

### 3 Fermez le tiroir des disques.



- Vous pouvez refermer le tiroir des disques en appuyant sur la touche  $\triangleright/\square$  placée sur le panneau avant, une touche de sélection **DISC** placée sur le panneau avant, une touche numérique ou la touche **RANDOM**, ou encore en appuyant légèrement sur l'avant du tiroir. Si le tiroir est fermé des manières décrites ici, la lecture commence automatiquement, cependant l'affichage n'indique pas le nombre total de plages musicales et la durée totale du premier disque sélectionné.

### 4 Choisissez le mode de lecture des disques (1 disque: 1DISC ou les 5 disques: 5DISCS) tout en observant l'affichage.

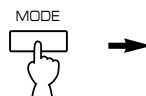

1DISC  
5DISCS

Indique le mode de lecture choisi.

**Mode "1DISC":** Le lecteur ne lit que le disque choisi.

**Mode "5DISCS":** Le lecteur lit, un après l'autre, tous les disques que contient le tiroir.

### 5 Lancez la lecture à partir de la première plage du disque 1.



- \* Le cas échéant, choisissez le disque à l'aide des touches **DISC SKIP** ou du sélecteur **DISC** placés sur le panneau avant.

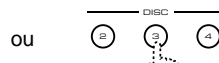
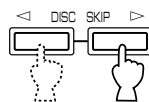

Sur le panneau avant

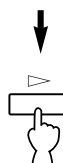

La lecture commence automatiquement.

## ■ Pour un arrêt temporaire de la lecture



ou



Sur le panneau avant

Pour reprendre la lecture, appuyez une nouvelle fois sur la touche □□ (ou sur la touche ▷).

\* Il est aussi possible d'utiliser la touche ▷/□□ du panneau avant pour arrêter temporairement la lecture, ou pour reprendre la lecture.

## ■ Pour un arrêt complet de la lecture



ou



Sur le panneau avant

## ■ Pour mettre l'appareil à l'arrêt

Appuyez à nouveau sur l'interrupteur **POWER**.



Sur le panneau avant

## PLAYXCHANGE

En cours de lecture, il est possible d'ouvrir le tiroir des disques, sans interrompre la lecture, en appuyant sur la touche **PLAYXCHANGE** du panneau avant. Toutefois, dans ce cas, une pression sur la touche **DISC SKIP** est sans effet. Il est possible de déposer un disque dans le tiroir, ou de changer un disque, lorsque le tiroir est ouvert; cependant, ne déposez pas de disque dans l'alvéole qui est à l'intérieur de l'appareil. Le disque et l'appareil risqueraient d'être endommagés, car cet alvéole est réservé au disque en cours de lecture.

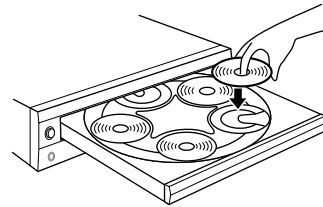

## Examen du contenu des disques

### ■ Ce mode est commode pour rechercher un disque (ou pour connaître les disques placés sur le plateau)

Si vous appuyez sur la touche **DISC SCAN** alors que l'appareil est à l'arrêt, il joue un passage de chaque disque d'une durée de 8 secondes.

Si, pendant cette lecture, vous trouvez un disque que vous désirez écouter, appuyez à nouveau sur la touche **DISC SCAN**, ou bien appuyez sur la touche ▷ pour annuler ce mode de fonctionnement. L'appareil revient en mode de lecture ordinaire.



### Remarques

- Dans ce mode de lecture, les numéros des disques clignotent sur l'affichage. A chaque fois que la lecture d'un disque s'achève, le numéro correspondant cesse de clignoter et s'éclaire de façon continue.
- Si le disque en cours de lecture porte un long silence entre deux plages musicales, vous n'entendrez aucun son pendant son examen.

## Saut des plages musicales

### ■ Pour lire à partir du début de la plage suivant la plage présentement lue



### ■ Pour lire à partir du début de la plage présentement lue



### ■ Pour lire à partir du début de la plage précédant celle présentement lue

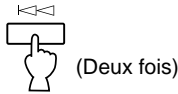

- Ces opérations peuvent aussi être effectuées quand l'appareil est en pause ou à l'arrêt.
- Lors de l'utilisation de la touche <<<, ou de la touche >>>, du boîtier de télécommande:
  - \* Si la touche est maintenue enfoncée, les numéros de plage changent sans interruption dans l'ordre croissant (ou décroissant).
- Lors de l'utilisation de la touche <<</<<<, ou de la touche >>>/>>>, sur le panneau avant:
  - \* Veillez à ne pas maintenir une touche enfoncée, car sinon la plage sélectionnée est lue rapidement vers l'avant (ou vers l'arrière).

### ■ Lecture directe

Sélectionnez la plage voulue à l'aide des touches numériques.

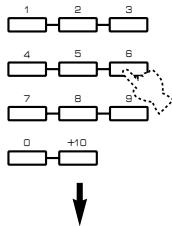

Le numéro de la plage choisie est affiché

#### Exemple: Pour sélectionner la plage 25

Appuyez deux fois sur (10) puis immédiatement appuyez une fois sur (5).

- \* Si vous choisissez un numéro de plage supérieur au numéro de plage le plus élevé, la dernière plage du disque est lue.

## Recherche

### ■ Pour aller rapidement vers la fin du disque

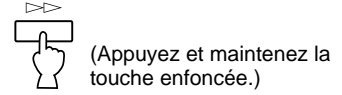

### ■ Pour aller rapidement vers le début du disque

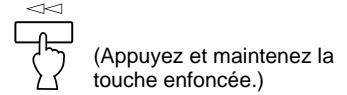

- L'écoute est possible (bien que légèrement altérée) pendant la recherche manuelle dans les deux sens. Cela est très pratique pour localiser un endroit précis dans une plage, ou pour examiner rapidement le contenu.
- La recherche manuelle peut aussi être exécutée pendant une pause de la lecture. Dans ce cas, aucun son n'est émis.
- Lors de l'utilisation de la touche <<</<<<, ou de la touche >>>/>>>, du panneau avant:
  - \* Ne relâchez pas la touche immédiatement après l'avoir enfoncée, faute de quoi la lecture reprend au début de la plage musicale suivante, ou au début de la plage musicale en cours de lecture.

## CD TEXT

Cet appareil est compatible avec la fonction CD TEXT. Un disque CD TEXT porte des informations telles que le titre du disque, les noms des artistes et les noms des plages musicales. Si le disque écouté est un disque CD TEXT, l'appareil lit le titre du disque, le nom de l'artiste et les noms des plages musicales du disque. Vous pouvez afficher les données CD TEXT (reportez-vous à la page 7, "Choix de l'affichage de temps et de données texte").

# FONCTIONS DIVERSES

## Lecture en séquence aléatoire

Vous pouvez effectuer la lecture des plages musicales en séquence aléatoire. L'appareil mélange automatiquement l'ordre des plages de tous les disques, ou d'un disque désigné.

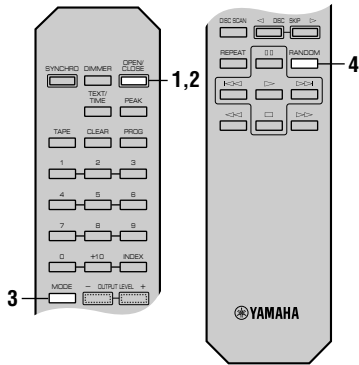

### 4 Appuyez sur la touche **RANDOM**.



“RNDM” s’allume sur l’afficheur.

### ■ Pour annuler la lecture en séquence aléatoire

Appuyez sur la touche □, ou de nouveau sur la touche **RANDOM**, ou encore ouvrez le tiroir des disques en appuyant sur la touche **OPEN/CLOSE**.

“RNDM” disparaît de l’afficheur.

#### Remarques

- Pendant la programmation ou pendant la lecture programmée, la lecture aléatoire ne fonctionne pas.
- Si vous appuyez sur la touche ▷▷ pendant la lecture en séquence aléatoire, la plage suivante choisie aléatoirement est lue. Si vous appuyez sur la touche ◀◀, la lecture reprend au début de la plage en cours de lecture.
- Cette indication apparaît pendant que l'appareil mélange l'ordre des plages musicales.



- Le temps total de lecture restant sur le disque n'est pas affiché lors de la lecture en séquence aléatoire.

### 1 Chargez un ou plusieurs disques.

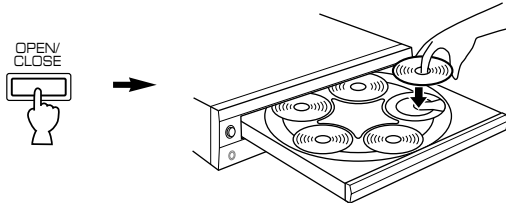

### 2 Fermer le tiroir des disques.



### 3 Choisissez le mode de lecture des disques (1 disque: 1DISC ou les 5 disques: 5DISCS).



- \* Si vous le mode de lecture d'un seul disque (1DISC) est sélectionné, précisez de quel disque il s'agit en utilisant les touches **DISC SKIP** sur la télécommande, ou du sélecteur **DISC** sur le panneau avant.

# Lecture programmée

Le lecture programmée permet d'écouter vos plages préférées, sélectionnées sur un ou plusieurs disques, dans l'ordre de la programmation.

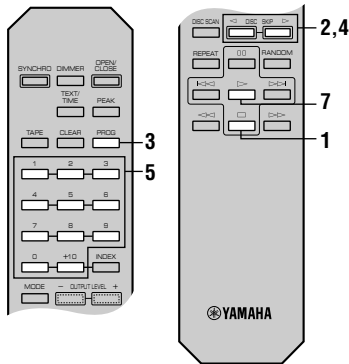

**1** Mettez l'appareil en mode d'arrêt.



**2** Dans le cas où vous désirez sélectionner les plages d'un disque (ou de plusieurs disques) autre que le disque 1, affichez la durée totale de chaque disque en utilisant, à chaque fois, les touches DISC SKIP.

\* Si cette opération n'est pas effectuée, la durée totale des plages programmées n'est pas affichée en cours de programmation.

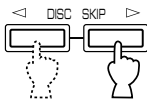

**3** Appuyez sur la touche PROG pour commencer la programmation.

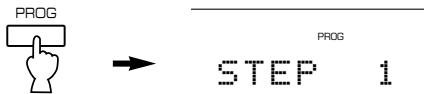

**4** Si nécessaire, sélectionnez le disque voulu.

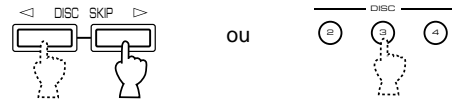

Sur le panneau avant

**5** Programmez une plage en appuyant sur la touche numérique correspondante.

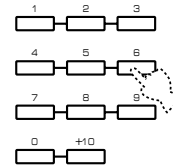

**6** Répétez les étapes 4 et 5 pour programmer davantage de plages. Vous pouvez sélectionner la même plage plusieurs fois.

**7** Lorsque la programmation est terminée, commandez la lecture.

## ■ Information affichée en cours de programmation

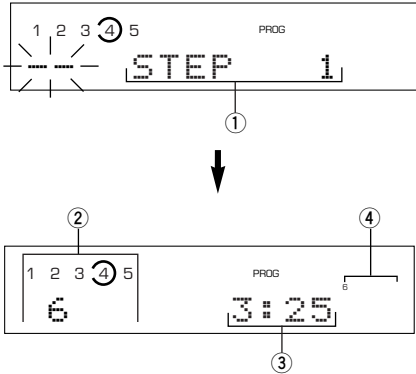

- ① Indique le numéro de programme de la page suivante à être programmée.
- ② Indique le disque sélectionné et le numéro de page.
- ③ Indique le temps total des plages déjà programmées.
- ④ Indique les numéros des seules plages programmées sur le disque sélectionné.

- \* Si l'indication "STEP 1" n'apparaît pas à l'affichage après que la touche **PROG** a été enfoncée, appuyez sur la touche de sélection de mode d'affichage de temps **TEXT/TIME**.
- \* Si le temps total dépasse 99 minutes et 59 secondes, ce Temps n'est pas affiché.

### Remarques

- Vous pouvez programmer la lecture de 40 plages.
- Il est possible de programmer la lecture de tout un disque en appuyant sur "0" au lieu des numéros de page. L'indication "ALL" apparaît alors sur l'afficheur.
- Le temps total des plages programmées n'est pas affiché si une plage portant un numéro supérieur à 20 est programmée.
- Si, pendant la programmation, vous appuyez sur la touche de sélection de mode d'affichage **TEXT/TIME**, l'affichage du numéro de programme est remplacé par l'affichage de la durée totale des plages programmées, ou par aucune indication. Pour repasser à l'affichage précédent, appuyez à nouveau sur la touche **TEXT/TIME**.
- Les touches <<< et >>> peuvent être utilisées, pendant la lecture, mais uniquement dans la limite des plages programmées.
- Une pression sur une touche numérique arrête le programme et fait passer au début de la plage musicale correspondant à la touche appuyée. Lorsque la plage musicale est terminée, le programme précédemment interrompu reprend.
- Les touches <<< et >>> peuvent être utilisées pendant la lecture pour effectuer une recherche sur les plages, y compris celles qui n'ont pas été programmées.

## ■ Pour arrêter la lecture programmée

Appuyez sur la touche □. Le numéro de la première plage programmée s'affiche.

Pour reprendre la lecture, appuyez sur la touche ▷. La lecture commence au début du programme.

## ■ Pour annuler une séquence programmée

Il existe plusieurs méthodes qui sont mentionnées ci-dessous.

- Appuyez sur la touche □ ou sur la touche **CLEAR** pendant que l'appareil est à l'arrêt.
- Ouvrez le tiroir des disques.
- Coupez l'alimentation de l'appareil.

## ■ Pour vérifier les données de la programmation

- ① Pendant la lecture programmée, appuyez sur la touche □.
- ② Appuyez sur la touche **PROG**.
- ③ Chaque pression sur la touche ▷▷, affiche un numéro de page et sa position dans la séquence programmée. L'affichage des numéros des plages peut être inversé (ordre séquentiel inverse) en appuyant sur la touche <<<.

## ■ Pour corriger les données de la programmation

- ① Suivez la méthode indiquée à la rubrique "Pour vérifier les données de la programmation".
- ② Au moyen des touches <<< et >>>, affichez le numéro de page qui doit être corrigé.
- ③ Appuyez sur la touche numérique correspondant à la plage qui doit remplacer celle dont le numéro est affichée. L'ancien numéro de page est effacé de la mémoire et remplacé par le nouveau numéro.
- ④ Après avoir fini les corrections, appuyez de nouveau sur la touche **PROG**, ou sur la touche ▷.

## Lecture répétée

Vous pouvez écouter une plage ou un disque (ou une combinaison de disques) de manière répétée en appuyant sur la touche **REPEAT**. Le mode de lecture répétée change chaque fois que vous appuyez sur la touche **REPEAT**.

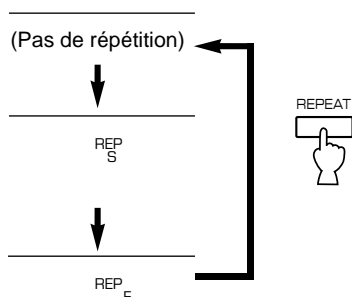

### ■ Mode de lecture répétée d'une seule plage (REP S)

Une seule plage est lue de manière répétée.

\* Ceci est aussi possible en mode de lecture programmée et en mode de lecture en séquence aléatoire. (Si la lecture répétée est arrêtée, la lecture programmée, ou la lecture en séquence aléatoire reprend.)

### ■ Mode de lecture répétée totale FULL REPEAT (REP F)

Dans le cas de la lecture d'un seul disque (1DISC): le disque sélectionné est répété.

Dans le cas de la lecture des 5 disques (5DISCS): Tous les disques que contient le tiroir sont répétés.

- \* En mode de lecture programmée, l'appareil effectue la lecture répétée de toutes les plages programmées.
- \* En mode de lecture en séquence aléatoire, soit toutes les plages du disque choisi (1DISC) sont répétées dans le même ordre, soit les disques (5DISCS) et les plages sélectionnés au hasard, sont répétés.

## Recherche d'index

Si le disque porte des numéros d'index, la lecture peut commencer à partir de n'importe quel numéro d'index.

### 1 Sélectionnez une plage portant des numéros d'index.

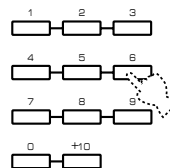

### 2 Appuyez sur la touche INDEX.

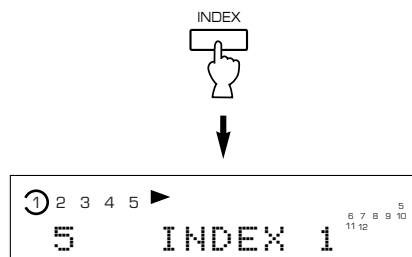

### 3 Sélectionnez le numéro d'index voulu.



### ■ Pour annuler la fonction de recherche d'index

Appuyez sur la touche **INDEX**.

#### Remarques

- Certains disques portent des numéros d'index et d'autres pas. Ces numéros sont utilisés sur de tels disques pour diviser les plages en sections (par exemple, les mouvements d'une symphonie) afin de localiser plus aisément ces sections. Le livret fourni avec le disque indique généralement le découpage en numéros d'index quand ils existent.
- Si un numéro d'index dépassant le numéro d'index le plus élevé du disque, est spécifié, la lecture commence à partir du dernier numéro d'index sur le disque.
- Avec certains disques, la lecture commence légèrement avant le point d'index spécifié.
- Si le disque ne porte aucun numéro d'index, la lecture commence à partir de la plage musicale choisie.



## Réglage du niveau

**CDC-685 seulement**

### ■ Réglage du niveau de sortie des signaux vers un amplificateur, etc.

Grâce aux touches **OUTPUT LEVEL -/+**, il est possible de régler le niveau de sortie des signaux sonores présents sur les bornes **LINE OUT** du panneau arrière et destinés à un amplificateur, etc.

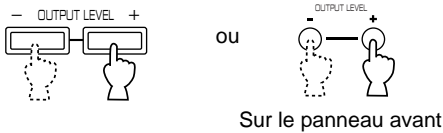

### Pour une qualité sonore optimale

- \* Lorsque la borne **DIGITAL AUDIO OUT (OPTICAL)** est utilisée pour la connexion, réglez le niveau des signaux de sortie sur la valeur maximum.
- \* Le niveau des signaux de sortie peut être vérifié sur l'afficheur.

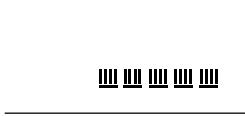

**CDC-685 seulement**

### ■ Lors de l'utilisation d'un casque d'écoute

Branchez le casque d'écoute sur la prise **PHONES** et réglez le niveau en utilisant les touches **OUTPUT LEVEL -/+**.

- \* L'utilisation de la touche **OUTPUT LEVEL -/+** fait aussi varier le niveau de sortie vers l'amplificateur, etc.

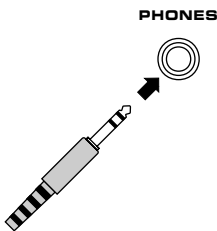

## Lecture commandée par programmeur

**CDC-685 seulement**

Vous pouvez commander la lecture à n'importe quel moment en reliant un programmeur (vendu séparément). Reportez-vous au mode d'emploi du programmeur.

- ① Choisissez le mode de lecture (1 DISC ou 5DISCS).
- ② Appuyez sur l'interrupteur **POWER** pour mettre l'appareil hors service.
- ③ Appuyez sur l'interrupteur **POWER** tout en appuyant sur la touche  $\triangleright/\square$  du panneau avant. Peu de temps après, "TIMER P. ON" apparaît sur l'afficheur et la fonction de lecture par programmeur est en service. (Si la fonction de lecture par programmeur est déjà en service, "TIMER P. OFF" apparaît sur l'afficheur et la fonction est hors service. Dans ce cas, répétez les opérations 2 et 3 pour mettre la fonction en service.)
- ④ Réglez le programmeur pour l'heure désirée. Lorsque l'heure survient, l'appareil se met en service et la lecture commence.

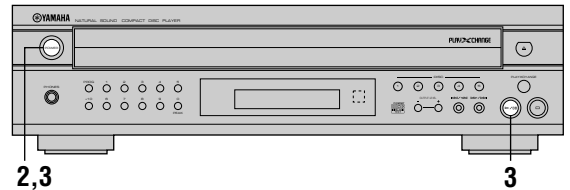

# ENREGISTREMENT SYNCHRONISÉ D'UN DISQUE COMPACT

En utilisant une platine à cassette YAMAHA compatible, vous pouvez synchroniser l'enregistrement sur la cassette et la lecture du disque compact. Avec cette fonction, vous pouvez enregistrer un disque compact sur cassette plus aisément et plus facilement. (Pour de plus amples détails concernant la question de la compatibilité de la platine à cassette, reportez au mode d'emploi de la platine à cassette.)

\* Ce lecteur de disque compact et la platine cassette doivent être placés à proximité l'un de l'autre afin que tous deux puissent recevoir en même temps les signaux de la télécommande de cet appareil.

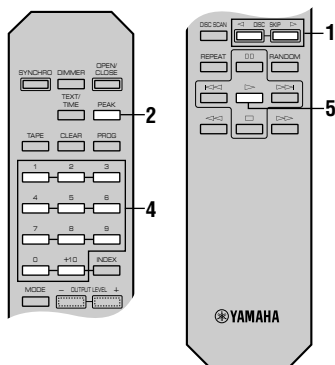

## 1 Sélectionnez un disque.

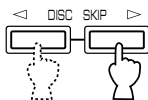

## 2 Chargez une cassette dans la platine cassette.

\* La fonction de recherche de niveau crête de cet appareil est utile pour régler le niveau d'enregistrement sur la platine cassette. (Reportez-vous à la page 21.)



## 3 Appuyez sur la touche SYNCHRO.



Le lecteur de disque compact passe en mode de pause, et la platine cassette se met en mode d'attente d'enregistrement (REC/PAUSE).

\* Dans ce mode, l'affichage du temps clignote sur le lecteur.

## 4 Le cas échéant, sélectionnez la plage à enregistrer en premier.

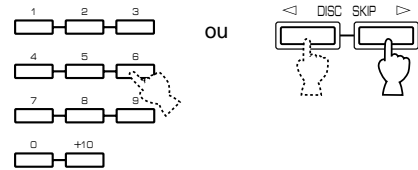

## 5 Appuyez sur la touche >.



La lecture du disque et l'enregistrement sur la cassette commencent en même temps.

\* La lecture du disque commence un peu plus tard que l'enregistrement.

## 6 Si vous désirez interrompre temporairement l'enregistrement et le reprendre à partir d'une autre plage, effectuez à nouveau les opérations 3 à 5.

## Pour annuler cette fonction

Appuyez sur la touche □.

### Remarques

- Pour arrêter ou finir l'enregistrement, appuyez sur la touche □ de la platine cassette.
- Cette fonction permet aussi d'enregistrer une séquence programmée de plages musicales, plutôt qu'un disque. (Reportez-vous aux pages 12 et 13 pour ce qui concerne la méthode de programmation.)
- Cette fonction peut aussi être utilisée avec la fonction de programmation automatique de cassette. (Reportez-vous aux pages 17 à 20.)

# PROGRAMMATION DES PLAGES POUR ENREGISTREMENT

Cette fonction est très pratique pour programmer les plages musicales devant être enregistrées sur cassette. Il suffit d'entrer en mémoire la durée d'enregistrement maximale possible sur la cassette pour que cet appareil programme automatiquement les plages, ou aide à réaliser la programmation des plages de façon qu'elles tiennent sur la cassette en laissant le moins d'espace vierge possible à la fin de chaque face de la cassette.

La fonction de recherche de niveau crête de cet appareil est utile pour régler le niveau d'enregistrement sur la platine cassette. (Reportez-vous à la page 21.)

## Programmation automatique d'enregistrements sur cassette

L'appareil programme automatiquement les plages d'un disque en laissant l'ordre initial des plages inchangé.

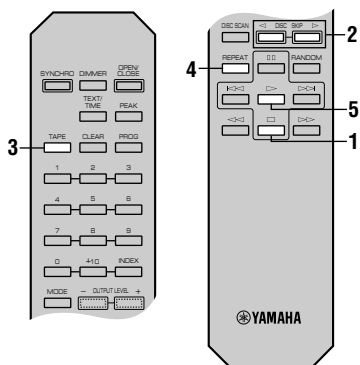

**1** Mettez l'appareil en mode d'arrêt.



**2** Sélectionnez le disque.

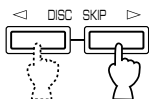

**3** Entrez la durée d'enregistrement maximale possible sur la cassette (longueur de la cassette).

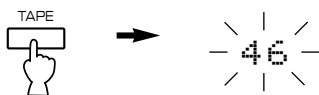

Il est possible de sélectionner une des 4 durées standard de cassette au moyen de la touche **TAPE**.

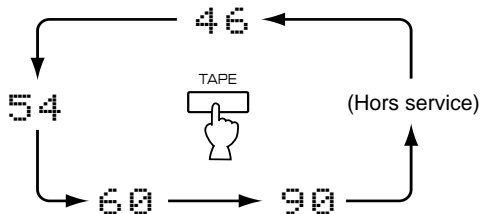

Vous pouvez aussi entrer manuellement la durée d'enregistrement maximale de la cassette.

**Exemple:** Pour une cassette C-64 (32 minutes sur chaque face)

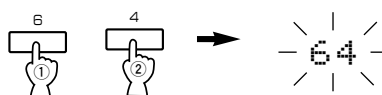

**4** Appuyez sur la touche **REPEAT**.



Cet appareil programme automatiquement et de façon séparée, les plages destinées aux faces A et B en fonction de la durée totale de la cassette.

\* Les numéros des plages musicales programmées et le nombre total de plages musicales pour la face A et pour la face B sont affichés pendant un bref moment.

**5** Commencez l'enregistrement sur la platine cassette et, simultanément, appuyez sur la touche **>**.

**6** L'appareil marque une pause à la fin de la face A de la cassette.

Retournez la cassette pour enregistrer sur la face B. Reprenez l'enregistrement et, en même temps, appuyez sur la touche **>**, ou sur la touche **□**.

### Remarques

- Il est conseillé d'utiliser une cassette dont la durée est légèrement plus grande que celle du disque compact que vous désirez enregistrer parce que les plages musicales du disque compact programmées ne peuvent peut-être pas tenir convenablement à l'intérieur du temps alloué pour chaque moitié de la cassette.
- La fonction d'enregistrement synchronisé de disque compact peut être utilisée si la platine cassette est compatible avec le lecteur de disque compact. Dans ce cas, lors des étapes 5 et 6, appuyez sur la touche **SYNCHRO** puis sur la touche **>**. L'enregistrement commence alors automatiquement. (Pour plus de détails, reportez-vous à la page 16.)

## ■ Indications affichées pendant la programmation

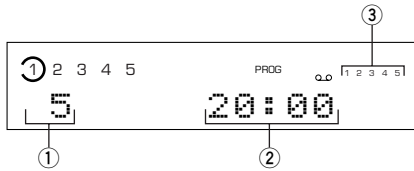

- ① Indique, tour à tour, le numéro des plages programmées pour chaque face immédiatement après la fin de la programmation automatique, puis le numéro de la première plage programmée pour la face A, apparaît.
- ② Indique, pour chaque face, la durée totale des plages programmées.
- ③ Indique, pour chaque face, les numéros des plages programmées.

## Programmation manuelle d'enregistrements sur une cassette

Avec cette fonction, vous pouvez programmer l'ordre d'enregistrement sur cassette de plusieurs plages musicales choisies sur différents disques.

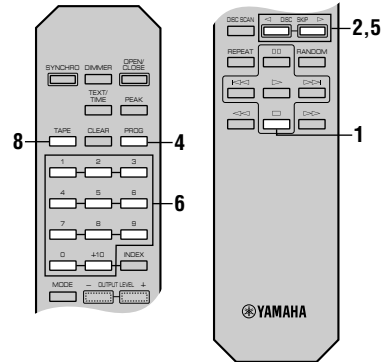

### 1 Mettez l'appareil en mode d'arrêt.



### 2 Dans le cas où vous désirez sélectionner les plages d'un disque (ou de plusieurs disques) autre que le disque 1, affichez la durée totale de chaque disque en utilisant, à chaque fois, les touches DISC SKIP.

\* Grâce à cette opération, l'appareil lit le contenu du disque. Si vous omettez cette opération pour un disque, les plages musicales de ce disque ne peuvent pas être programmées.

### 3 Effectuez l'opération 3 de la page 17.

### 4

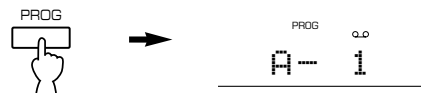

### 5 Si nécessaire, choisissez un disque au moyen des touches DISC SKIP.

### 6 Sélectionner la plage désirée.

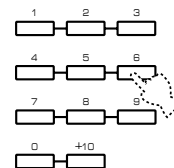

## 7 Répétez les étapes 5 et 6 pour programmer davantage de plages sur la face A de la cassette. Vous pouvez sélectionner la même plage plusieurs fois.

- \* Si l'indication "ERROR" apparaît à l'affichage, le numéro de plage tout juste sélectionné ne peut pas être programmé car il ne reste pas assez de temps disponible sur la face A de la cassette.

## 8 La programmation de la face A une fois terminée, programmez le mode de pause en appuyant sur la touche TAPE.



- \* L'indication "PAUSE" apparaît sur à l'affichage, après quoi la programmation de la face B peut être commencée.

## 9 Répétez les étapes 5 et 6 pour programmer davantage de plages sur face B de la cassette.

Vous pouvez sélectionner la même plage plusieurs fois.

- \* Si l'indication "ERROR" apparaît à l'affichage, le numéro de plage tout juste sélectionné ne peut pas être programmé car il ne reste pas assez de temps disponible sur la face A de la cassette.

## 10 Commencez l'enregistrement sur la platine cassette et, simultanément, appuyez sur la touche ▷.

## 11 L'appareil marque une pause à la fin de la face A de la cassette.

Retournez la cassette pour enregistrer sur la face B. Reprenez l'enregistrement et, en même temps, appuyez sur la touche ▷, ou sur la touche □□.

### Remarques

- Aux étapes 7 et 9, même si l'indication "ERROR" apparaît à l'affichage, il est possible de programmer une plage supplémentaire dont la durée est inférieure au temps restant sur la face concernée de la cassette. A ce moment-là, si un numéro de plage apparaît à l'affichage, il peut être programmé.
- La fonction d'enregistrement synchronisé de disque compact peut être utilisée si la platine à cassette est compatible avec le lecteur de disque compact. Dans ce cas, lors des étapes 10 et 11, appuyez sur la touche **SYNCHRO** puis sur la touche ▷. L'enregistrement commence alors automatiquement. (Pour plus de détails, reportez-vous à la page 16.)

## Remarques concernant la programmation d'enregistrements sur une cassette

- Pour ce qui concerne la vérification, l'annulation ou la correction des données de programmation, reportez-vous à la page 13.
- Le nombre maximum de plages programmables est de 40. La pause, lorsqu'elle est utilisée, est comptée comme une plage.
- Cette fonction peut être utilisée pour programmer les plages musicales dont le numéro est égal ou inférieur à 20. Si le disque porte plus de 20 plages musicales, les plages dont le numéro est égal ou supérieur à 21 ne peuvent pas être programmées.

## ■ Indications affichées pendant la programmation

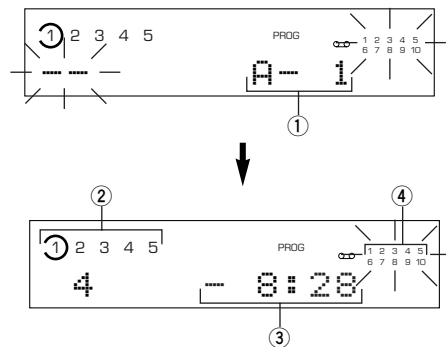

- ① Indique la face de la cassette et le numéro de programme de la plage suivante à être programmée.
- ② Indique le numéro du disque et de la plage sélectionnés.
- ③ Indique le temps total restant sur la face de la cassette.
- ④ Les numéros des plages programmées s'allument et ceux des plages programmables parmi les plages non programmées, clignotent.

- \* Si l'indication "A-1" n'apparaît pas à l'affichage après que la touche **PROG** a été enfoncée, appuyez sur la touche de sélection de mode d'affichage de temps **TEXT/TIME**.
- \* Si, pendant la programmation, vous appuyez sur la touche de sélection de mode d'affichage **TEXT/TIME**, l'affichage du numéro de programme est remplacé par l'affichage de la durée totale des plages programmées, ou par aucune indication. Pour repasser à l'affichage précédent, appuyez à nouveau sur la touche **TEXT/TIME**.

## Programmation, dans un ordre quelconque, d'enregistrements sur cassette

L'appareil programme automatiquement, en séquence aléatoire, les plages du disque pour leur enregistrement sur cassette.

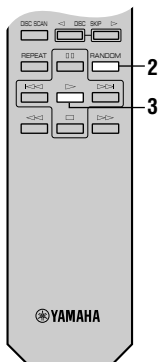

**1** Suivez les étapes 1 à 3 de la page 17.

**2** Appuyez sur la touche **RANDOM**.



Cet appareil programme automatiquement et de façon séparée, les plages destinées aux faces A et B en fonction de la durée totale de la cassette.

\* Les numéros des plages musicales programmées et le nombre total de plages musicales pour la face A et pour la face B sont affichés pendant un bref moment.

**3** Commencez l'enregistrement sur la platine cassette et, simultanément, appuyez sur la touche ▷.

**4** L'appareil marque une pause à la fin de la face A de la cassette.

Retournez la cassette. Reprenez l'enregistrement et, en même temps, appuyez sur la touche ▷, ou sur la touche □□.

### Remarques

- Etant donné que les données programmées changent chaque fois que vous appuyez sur la touche **RANDOM**, la durée restant à la fin de la cassette change en conséquence.
- Il est conseillé d'utiliser une cassette dont la durée est légèrement plus grande que celle du disque compact que vous désirez enregistrer parce que les plages musicales du disque compact programmées ne peuvent peut-être pas tenir convenablement à l'intérieur du temps alloué pour chaque moitié de la cassette.
- La fonction d'enregistrement synchronisé de disque compact peut être utilisée si la platine cassette est compatible avec le lecteur de disque compact.  
Dans ce cas, lors des étapes 3 et 4, appuyez sur la touche **SYNCHRO** puis sur la touche ▷. L'enregistrement commence alors automatiquement. (Pour plus de détails, reportez-vous à la page 16.)

### Indications affichées pendant la programmation

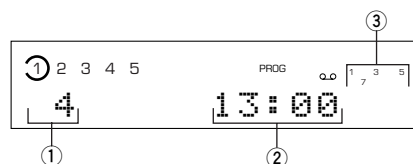

- ① Indique, tour à tour, le numéro des plages programmées pour chaque face immédiatement après la fin de la programmation automatique, puis le numéro de la première plage programmée pour la face A, apparaît.
- ② Indique, pour chaque face, la durée totale des plages programmées.
- ③ Indique, pour chaque face, les numéros des plages programmées.

# RECHERCHE AUTOMATIQUE DU NIVEAU CRÊTE

Cette fonction très commode permet de rechercher automatiquement la partie du disque où le niveau de la source atteint le niveau crête, puis d'effectuer la lecture répétée de cette partie. Lors d'un enregistrement sur cassette, cette fonction est très utile pour régler le niveau d'enregistrement sur la platine cassette.

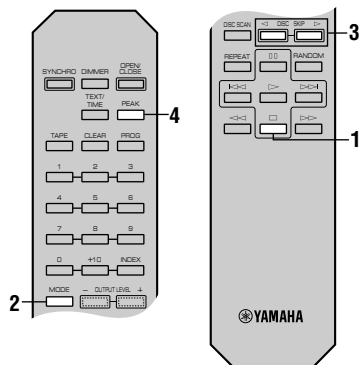

**1** Mettez l'appareil en mode d'arrêt.



**2** Sélectionnez le mode de lecture de disque "1DISC".



**3** Sélectionnez le disque.

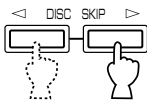

**4** Appuyez sur la touche PEAK.

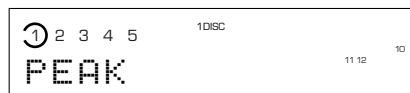

Le recherche du niveau crête est effectuée sur le disque.

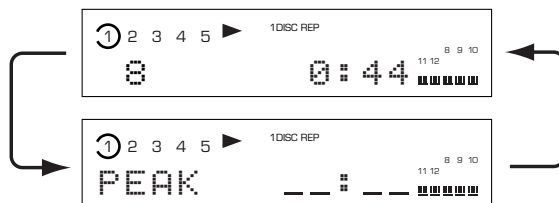

Ensuite, la lecture répétée de la partie où la source atteint le niveau crête, est effectuée. Réglez le niveau d'enregistrement sur la platine cassette en écoutant le signal répété.

**Pour annuler cette fonction**

Appuyez sur la touche □.

### Remarques

- Si la recherche du niveau crête est effectuée plusieurs fois sur le même disque, la même partie n'est pas forcément sélectionnée car l'appareil effectue la recherche du niveau crête parmi des parties du disque sélectionnées au hasard par le microprocesseur interne.
- En mode de lecture programmée, cette fonction ne s'intéresse qu'aux plages programmées. Pendant la lecture programmée, appuyez tout d'abord sur la touche □ puis sur la touche **PEAK**. Si la lecture n'est pas programmée, appuyez seulement sur la touche **PEAK**.
- Pour rechercher le niveau crête sur tous les disques que contient le tiroir, à l'étape 2, sélectionnez le mode de lecture de disque "5DISCS".

# DÉPISTAGE DES PANNES

Si l'appareil ne fonctionne pas correctement, avant de conclure qu'il est en panne, vérifiez-le en suivant le tableau ci-dessous. Ce tableau donne des détails sur les remèdes que vous pouvez appliquer vous-même sans avoir à appeler un spécialiste. Si vous avez quelque doute ou question, consultez le revendeur officiel YAMAHA le plus proche.

SYMPTÔMES	CAUSES PROBABLES	REMÈDES
<b>Cet appareil ne se met pas en marche lorsque l'interrupteur d'alimentation (POWER) est enclenché.</b>	Le cordon d'alimentation n'est pas branché, ou la fiche n'est pas enfoncée correctement.	Branchez le cordon convenablement.
<b>Cet appareil ne fonctionne pas normalement.</b>	Il est sous l'influence d'un bruit extérieur puissant (éclairage, électricité statique, etc.), ou encore une erreur de commande a eu lieu.	Mettez l'appareil hors tension en débranchant la fiche du cordon d'alimentation. Attendez environ 30 secondes puis rebranchez la fiche du cordon d'alimentation.
<b>Le tiroir des disques ne se ferme pas complètement.</b>	Un objet empêche la fermeture du tiroir.	Vérifiez attentivement le tiroir et retirez l'objet qui empêche sa fermeture.
<b>Un numéro de disque ne s'allume pas à l'affichage.</b>	Le disque a été posé à l'envers.	Remettez le disque en place, étiquette dirigée vers le haut.
	Le disque est endommagé.	Vérifiez soigneusement le disque; le cas échéant remplacez-le.
	Il y a de l'humidité sur le bloc optique.	Attendez 20 à 30 minutes après avoir mis l'appareil sous tension puis commandez la lecture.
<b>La lecture ne commence pas.</b>	Le disque est endommagé.	Vérifiez soigneusement le disque; le cas échéant remplacez-le.
	Le disque a été posé à l'envers.	Remettez le disque en place, étiquette dirigée vers le haut.
	Le disque est sale.	Nettoyez le disque.
<b>La lecture est retardée ou commence au mauvais endroit.</b>	Le disque est sans doute rayé ou endommagé.	Vérifiez soigneusement le disque; le cas échéant remplacez-le.
	<b>Pas de son.</b>	Les connexions des câbles sont incorrectes.
<b>Existence de "sauts".</b>	Le fonctionnement de l'amplificateur est incorrect.	Réglez les commandes de l'amplificateur et effectuez la sélection d'entrée correcte.
	Cet appareil est soumis à des vibrations ou à des chocs.	Placez cet appareil dans un autre endroit.
<b>Existence de ronflement.</b>	Le disque est sale.	Nettoyez le disque.
	Les connexions des câbles sont incorrectes.	Connectez correctement les câbles. Si le problème persiste, les câbles sont sans doute défectueux.
<b>Parasites provenant d'un tuner proche.</b>	Le tuner est trop près de cet appareil.	Eloignez le tuner de cet appareil.
<b>Parasites provenant de l'intérieur du tiroir.</b>	Le disque est endommagé.	Remplacez le disque.
<b>La télécommande ne fonctionne pas.</b>	Les piles de la télécommande sont usagées.	Remplacez les piles.
	Le capteur de télécommande est exposé à la lumière directe du soleil (ou d'une lampe fluorescente de type inverseur, etc.).	Changez la position de l'appareil.



# CARACTÉRISTIQUES TECHNIQUES

## Section audio

Réponse en fréquence .....	2 Hz – 20 kHz, $\pm 0,5$ dB
Distorsion harmonique + bruit (1 kHz) .....	0,003%
Rapport signal/bruit .....	106 dB
Dynamique .....	96 dB
Tension de sortie (1 kHz, 0 dB) .....	2,0 $\pm$ 0,5 V
Sortie casque d'écoute (-20 dB) .....	200 $\pm$ 40 mV/150 Ohms (CDC-685 seulement)

## Caractéristiques de la diode laser

Matériau .....	GaAlAs
Longueur d'onde .....	780 nm
Type d'émission .....	Continue
Puissance de sortie laser .....	44,6 $\mu$ W* maximum

\* Cette valeur est mesurée à la distance d'environ 200 mm de la surface de l'objectif du bloc optique du capteur.

## Généralités

Alimentation	
Modèles pour les Etats-Unis et le Canada ...	120 V, 60 Hz
Modèle pour l'Australie .....	240 V, 50 Hz
Modèles pour l'Europe et le Royaume-Uni	
.....	230 V, 50 Hz
Modèle général .....	110/120/220/240 V, 50/60 Hz
Consommation .....	12 W
Dimensions (L x H x P) .....	435 x 116 x 404 mm
Poids .....	5,85 kg
Accessoires .....	Câble à fiches Cinch (RCA) Boîtier de télécommande Piles (taille AA, R6, UM-3) (2)

Notez que toutes les caractéristiques techniques sont modifiables sans préavis.

# ZUR BEACHTUNG: BITTE LESEN SIE DIESE BEDIENUNGSANLEITUNG VOR INBETRIEBNAHME DES GERÄTES.

- 1 Um die optimale Leistung zu gewährleisten, lesen Sie bitte diese Bedienungsanleitung aufmerksam durch. Bewahren Sie sie für zukünftige Bezugnahme an einem sicheren Ort auf.
- 2 Stellen Sie das Gerät an einem gut durchlüfteten, kühlen, trockenen und sauberen Ort auf, und lassen Sie einen Freiraum von mindestens 5 cm über und hinter dem Gerät sowie auf seinen beiden Seiten. Halten Sie das Gerät von direktem Sonnenlicht, Heizkörpern, Erschütterungen, Staub, Feuchtigkeit und/oder Kälte fern.
- 3 Stellen Sie das Gerät in ausreichender Entfernung von anderen Elektrogeräten, Motoren und Transformatoren auf, um Brummgeräusche zu vermeiden. Lassen Sie es nicht im Regen stehen, und vermeiden Sie das Eindringen jeglicher Art von Flüssigkeiten, um elektrische Schläge zu vermeiden.
- 4 Vermeiden Sie Orte mit extremen Temperaturschwankungen oder die übermäßige Verwendung eines Befeuchters am Aufstellungsort, um zu verhindern, dass sich Kondensat im Inneren des Gerätes absetzt, das einen elektrischen Schlag auslösen, zur Beschädigung des Gerätes durch Feuer und/oder zu einer Körperverletzung führen könnte.
- 5 Decken Sie das Gerät nicht mit einer Zeitung, einem Tisch Tuch oder einem Vorhang usw. ab, um die Hitzeabstrahlung des Gerätes nicht zu beeinträchtigen. Falls die Temperatur im Geräteinneren ansteigt, könnte dies einen Brand auslösen bzw. zu einer Beschädigung des Gerätes und/oder zu einer Körperverletzung führen.
- 6 Vermeiden Sie die Aufstellung des Gerätes an einem Ort, an dem Fremdkörper und Flüssigkeiten in das Gerät eindringen könnten. Ein Brand, eine Beschädigung des Gerätes oder eine Körperverletzung könnten die Folge sein. Stellen Sie die folgenden Gegenstände nicht auf dieses Gerät:
  - andere Komponenten, da diese zu einer Beschädigung des Gerätes bzw. zu einer Verfärbung des Geräteäußeren führen könnten.
  - Brennende Gegenstände, z. B. Kerzen, da diese einen Brand auslösen und somit zu einer Beschädigung des Gerätes und/oder zu einer Körperverletzung führen könnten.
  - Behälter, die Flüssigkeiten enthalten, da es durch Verschütten dieser Flüssigkeiten auf dem Gerät zu einem elektrischen Schlag und/oder zur Beschädigung des Gerätes kommen kann.
- 7 Stellen Sie dieses Gerät unbedingt auf einer waagerechten Fläche auf. Anderenfalls kann dieses Gerät vielleicht nicht richtig arbeiten und zu Beschädigungen der Disk(s) und des Gerätes selbst führen.
- 8 Betätigen Sie die Schalter, Regler und Anschlusskabel nie mit Gewalt. Ziehen Sie nie an den Kabeln, um sie abzutrennen.
- 9 Verwenden Sie zum Betrieb des Gerätes nur Strom der angegebenen Spannung. Die Verwendung einer höheren Spannung als die angegebenen ist gefährlich und kann einen Brand und andere Unfälle auslösen. YAMAHA ist unter keinen Umständen für Schäden haftbar, die auf den Betrieb des Gerätes mit einer anderen Spannung als der angegebenen zurückzuführen sind.
- 10 Versuchen Sie nie, das Gerät mit chemischen Lösungsmitteln zu reinigen. Diese Lösungsmittel könnten das Gehäuse beschädigen. Verwenden Sie zur Reinigung ein sauberes trockenes Tuch.
- 11 Ziehen Sie das Netzkabel aus der Wandsteckdose, wenn Sie das Gerät für längere Zeit nicht verwenden möchten, oder im Falle eines Gewitters, da das Gerät durch Blitzschlag beschädigt werden könnte.
- 12 Versuchen Sie nie, das Gerät zu modifizieren oder zu reparieren. Falls Sie den Kundendienst anfordern müssen, wenden Sie sich immer an eine qualifizierte YAMAHA-Kundendienststelle. Die Verkleidungen dürfen nie aus irgendeinem Grund abgenommen werden.
- 13 Lesen Sie unbedingt den Abschnitt „Fehlersuche“ für Hinweise zu allgemeinen Bedienungsfehlern, bevor Sie zu dem Schluss kommen, das Gerät sei fehlerhaft.

## GEFAHR

Bei geöffnetem Gerät tritt ein sichtbarer Laserstrahl aus. Der direkte Kontakt mit dem Laserstrahl ist unbedingt zu vermeiden.

Wenn das Gerät an das Stromnetz angeschlossen ist, bewegen Sie Ihre Augen nicht in die Nähe der CD-Fach-Öffnung oder anderer Öffnungen, um in das Gerät zu sehen.

---

Dieses Gerät ist nur für den Heimgebrauch vorgesehen. Verwenden Sie das Gerät nie für geschäftliche Zwecke.

## Vorsichtshinweise zum Transport des Gerätes

- Nehmen Sie alle Discs aus der Disc-Auflage, bevor Sie dieses an einen anderen Ort befördern. und drücken Sie dann die Taste **OPEN/CLOSE**, um die CD-Auflage zu schließen. Schalten Sie die Stromversorgung des Gerätes dann aus, nachdem Sie sich davon überzeugt haben, dass auf dem Frontplatten-Display die folgende Anzeige erscheint.



Wenn die Netztaaste ausgeschaltet wird, bevor die obenstehende Anzeige erscheint, wird der Gerätemechanismus nicht verriegelt und das Gerät kann beim Transport beschädigt werden.

---

## Einleitung

Wir möchten uns bei dieser Gelegenheit dafür bedanken, daß Sie sich für ein Produkt von YAMAHA entschieden haben. Wir sind sicher, daß dieses Produkt jahrelangen und störungsfreien Betrieb gewährleisten wird. Um optimales Leistungsvermögen sicherzustellen, lesen Sie bitte diese Anleitung aufmerksam durch. Sie führt Sie durch die Bedienungsvorgänge Ihres YAMAHA Produkts-

## Besonderheiten

- Karussell-Wechsler für 5 CDs
- Sich voll öffnende CD-Lade zum einfachen Einlegen und Herausnehmen von allen 5 CDs
- PLAYXCHANGE-Funktion; Wechseln einer CD während einer CD-Wiedergabe
- Wiederholungs-, Zufalls- und Programmwiedergabe
- Fernbedienung

## Inhalt

### ZUR BEACHTUNG

<b>Vorbeugende Pflege der CDs</b> .....	<b>2</b>
<b>Vorbereitungen</b> .....	<b>3</b>
Mitgeliefertes Zubehör .....	3
Fernbedienung .....	3
Anschlüsse .....	4
<b>Bedienungselemente und ihre Funktionen</b> .....	<b>5</b>
Fronttafel .....	5
Fernbedienung .....	6
Display .....	7

### WIEDERGABE VON CDS

<b>Grundbedienungsschritte</b> .....	<b>8</b>
Einlegen und Herausnehmen der CDs .....	8
PLAYXCHANGE .....	9
Anspielen der Disks .....	9
Überspringen von Titeln .....	10
Suchlauf .....	10
CD-Text .....	10
<b>Verschiedene Funktionen</b> .....	<b>11</b>
Zufallswiedergabe .....	11
Programm-wiedergabe .....	12
Wiederholungswiedergabe .....	14
Indexsuche .....	14
Einstellung des Pegels .....	15
Timer-Wiedergabe .....	15



### FUNKTIONEN FÜR DIE AUFNAHME

<b>CD-Synchronaufnahme</b> .....	<b>16</b>
<b>Titelprogrammierung für die Aufnahme</b> .....	<b>17</b>
Automatische Bandprogrammierung .....	17
Manuelle Bandprogrammierung .....	18
Zufällige Bandprogrammierung .....	20
<b>Automatische Spitzenpegelsuche</b> .....	<b>21</b>

### ZUSÄTZLICHE INFORMATIONEN

<b>Fehlersuche</b> .....	<b>22</b>
<b>Technische Daten</b> .....	<b>23</b>

## VORBEUGENDE PFLEGE DER CDS

- Dieser CD-Spieler ist nur für die Wiedergabe von CDs mit der Markierungen  und  ausgelegt. Versuchen Sie niemals einen anderen Typ von Disk in das Gerät einzulegen. Das Gerät kann auch für die Wiedergabe von 8-cm-CDs verwendet werden.
- CDs sind während der Wiedergabe keinem Verschleiß ausgesetzt; bei falscher Handhabung der CDs kann jedoch die Oberfläche beschädigt werden, wodurch auch die Wiedergabe der Disk nachteilig beeinflusst wird.
- Verwenden Sie keine Reinigungs-Disks oder verformte Disks. Anderenfalls kann es zu Beschädigung des Gerätes kommen.

### Vermeidung von Fehlbetrieb dieses Gerätes

- Verwenden Sie niemals CDs, die von der normalen Form abweichen (herzförmig usw.), da sonst das Gerät beschädigt werden kann.

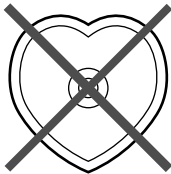

- Verwenden Sie keine CDs, an welchen Aufkleber, Etiketten usw. angebracht sind, da sonst das Gerät beschädigt werden kann.

- CDs werden von kleinen Staubpartikeln und Fingerabdrücken auf ihren Wiedergabeflächen nicht beeinträchtigt, sollten aber trotzdem sauber gehalten werden. Wischen Sie die CDs ggf. mit einem reinigen, trockenen Tuch ab. Wischen Sie dabei niemals mit kreisförmigen Bewegungen, sondern immer von der Mitte nach außen.

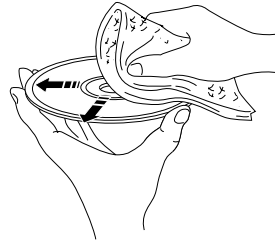

- Versuchen Sie niemals eine Reinigung der Oberfläche der CDs unter Verwendung von Diskreiniger, Plattensprays, Antistatiksprays oder -flüssigkeiten bzw. anderer chemischen Flüssigkeiten, da solche Substanzen die Oberfläche der Disk permanent beschädigen können.
- Setzen Sie die CDs keinem direkten Sonnenlicht, hohen Temperaturen oder hoher Luftfeuchtigkeit für längere Zeit aus, da sonst die Disk verformt oder sonstwie beschädigt werden kann.

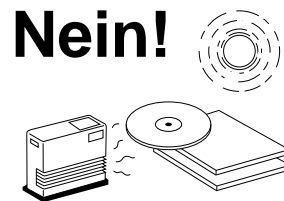

## Mitgeliefertes Zubehör

Fernbedienung

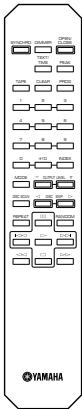

Batterien (Mignon, UM-3, R6) (2)

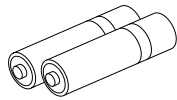

Cinch-Kabel

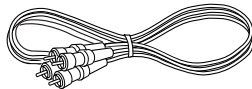

## Fernbedienung

### ■ Einsetzen der Batterien

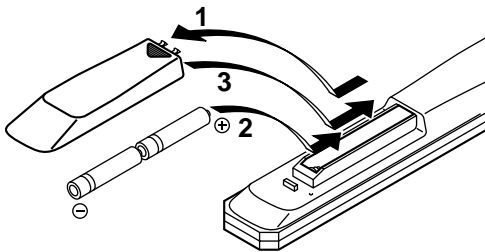

### ■ Austauschen der Batterien

Falls die Fernbedienung näher an dem Hauptgerät verwendet werden muß, dann sind die Batterien schwach. Tauschen Sie beide Batterien gegen neue aus.

#### Hinweise

- Verwenden Sie nur Mignon-Batterien (R6, UM-3) für das Austauschen.
- Achten Sie auf richtige Polarität der Batterien (siehe die Abbildung an der Innenseite des Batteriefaches).
- Entfernen Sie die Batterien, wenn die Fernbedienung für längere Zeit nicht verwendet wird.
- Falls Flüssigkeit aus den Batterien austritt, diese sofort entsorgen. Berühren Sie die ausgetretene Batterieflüssigkeit nicht mit Ihren Fingern und vermeiden Sie Kontakt mit Ihrer Bekleidung usw. Reinigen Sie das Batteriefach gründlich, bevor Sie neue Batterien einsetzen.

### ■ Betriebsbereich der Fernbedienung

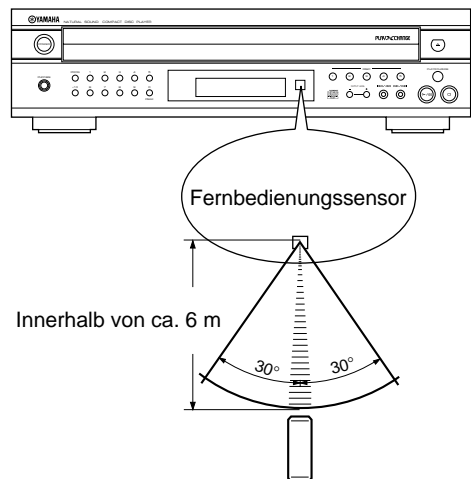

#### Hinweise

- Es sollten sich keine großen Hindernisse zwischen der Fernbedienung und dem Hauptgerät befinden.
- Falls der Fernbedienungssensor von einer starken Lichtquelle (besonders von einer Inverter-Leuchtstofflampe usw.) direkt beleuchtet wird, dann kann die Fernbedienung vielleicht nicht richtig arbeiten. In einem solchen Fall sollte das Hauptgerät an einer anderen Stelle aufgestellt werden, um direkte Beleuchtung zu vermeiden.

# Anschlüsse

Niemals dieses Gerät und andere Komponenten anstecken, bis alle Anschlüsse ausgeführt sind.

- Für den Anschluß müssen dieses Gerät und alle daran angeschlossenen Komponenten, wie der Verstärker, ausgeschaltet werden.
- Die Anschlüsse am Verstärker bzw. an den anderen Komponenten müssen richtig gemacht werden.
- Falls beim Betrieb anderer Komponenten, wie z.B. des Tuners, Störgeräusche entstehen, müssen die Geräte weiter voneinander entfernt aufgestellt werden.

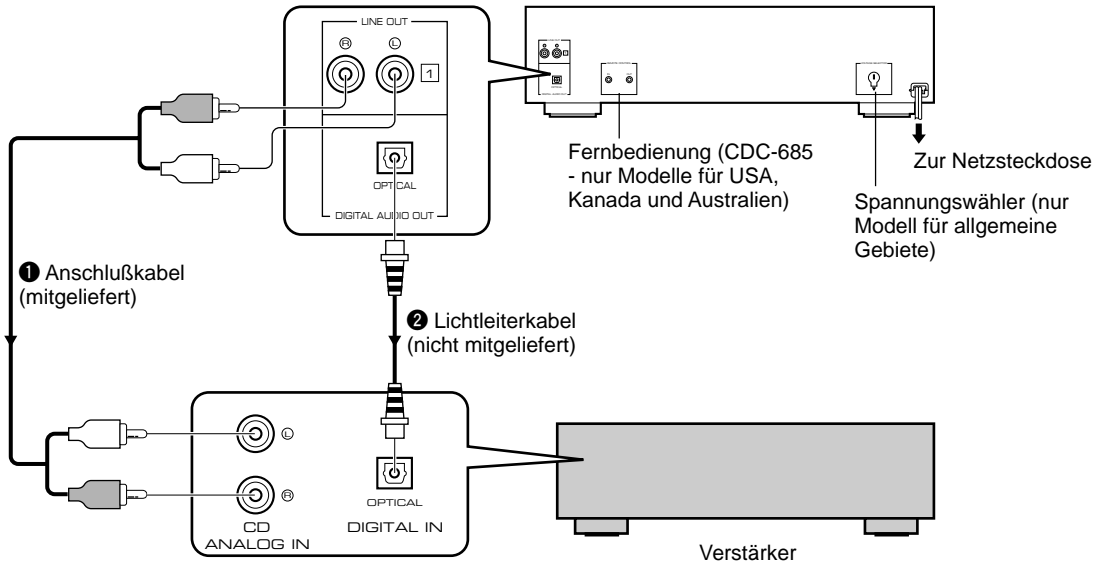

Wählen Sie die für Ihren Verstärker geeignete Anschlußart.

## Bei Verwendung der analogen LINE OUT-Buchsen (1)

- Kontrollieren Sie, ob die Ausgangsbuchsen "LINE OUT" des linken (L) und rechten (R) Kanals richtig mit den entsprechenden Buchsen des Verstärkers bzw. der anderen Komponenten verbunden sind.
- Die Buchsen "LINE OUT" mit den Buchsen "CD" (oder "AUX") des Verstärkers verbinden. Zusätzliche Hinweise zum Anschließen finden Sie in der Bedienungsanleitung des verwendeten Verstärkers.
- Die Buchsen "LINE OUT" dieses Gerätes sind mit 1 numeriert. Wenn dieses Gerät an einen Verstärker oder Receiver von YAMAHA angeschlossen wird, dessen Buchsen an der Rückseite mit 1, 2, 3 usw. numeriert sind, die Buchsen "LINE OUT" dieses Gerätes mit den an der Rückseite des Verstärkers oder Receivers mit 1 numerierten Eingangsbuchsen verbinden.

## Bei Verwendung der DIGITAL AUDIO OUT-Buchse (OPTICAL) (2)

- Ziehen Sie vor dem Benutzen der Buchse die Abdeckung von der Buchse ab.
- Verbinden Sie diese Buchse mit der Lichtleiter-Eingangsbuchse des Verstärkers. Verwenden Sie dazu ein im Fachhandel erhältliches Lichtleiterkabel.
  - \* Verwenden Sie nur ein hochwertiges Lichtleiterkabel. Bei der Verwendung anderer Kabel können Störungen auftreten.
- Bringen Sie stets die Buchsenabdeckung an, wenn die Buchse nicht benutzt wird, um sie vor Staub zu schützen.

### Nur CDC-685

Stellen Sie den Signalpegel zum Verstärker mit den Lautstärketasten (OUTPUT LEVEL -/+) auf den Maximalwert ein.

# BEDIENUNGSELEMENTE UND IHRE FUNKTIONEN

## Fronttafel

### CDC-685

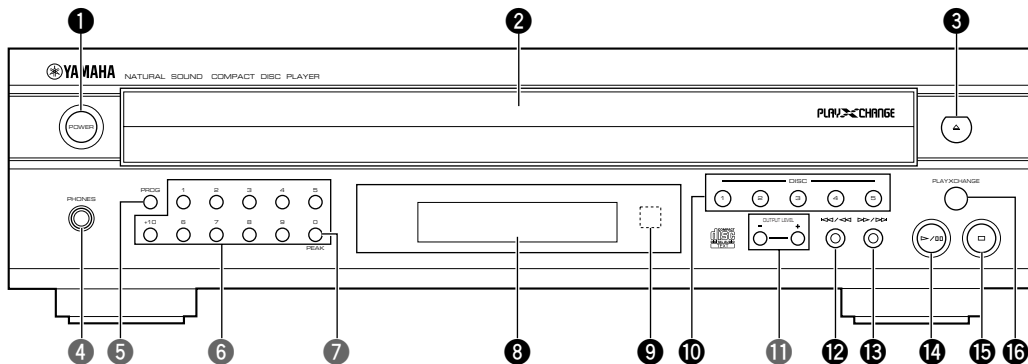

### CDC-585

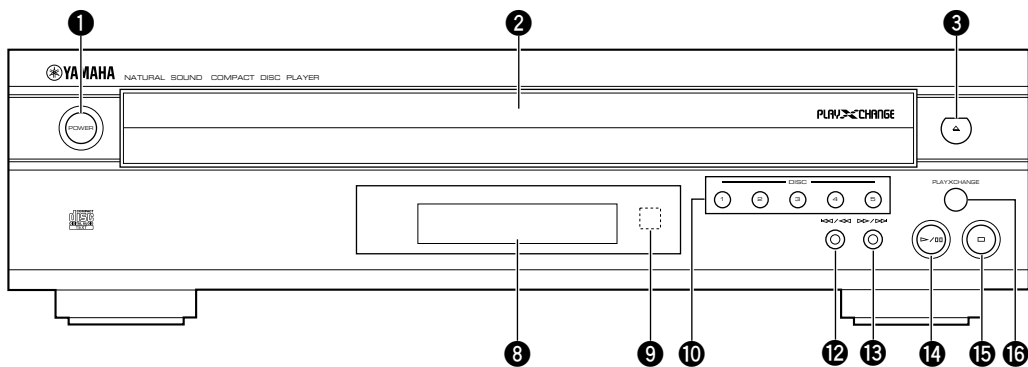

- 1 **POWER** (Netztaste) ..... Seite 8, 9
- 2 **CD-Lade** ..... Seite 8, 9
- 3  $\triangle$  (Öffnungs/Schließtaste)
- 4 **PHONES** (Kopfhörerbuchse) ..... Seite 15
- 5 **PROG** (Programmtaste) ..... Seite 12, 18
- 6 Zifferntasten ..... Seite 10
- 7 **PEAK** (Spitzenpegeltaste) ..... Seite 16, 21
- 8 Anzeigefeld ..... Seite 7
- 9 Fernbedienungssensor
- 10 **DISC** (CD-Wahltasten) ..... Seite 8
- 11 **OUTPUT LEVEL -/+**  
(Ausgangspegeltasten) ..... Seite 15
- 12  $\lll/\lll$  (Überspring/Suchlaufaste)
- 13  $\ggg/\ggg$  (Überspring/Suchlaufaste)
- 14  $\triangleright/\square$  (Wiedergabe/Pausentaste)
- 15  $\square$  (Stopptaste)
- 16 **PLAYXCHANGE** ..... Seite 9

# Fernbedienung

Die angelegten Tasten sind **nur für das Modell CDC-685** vorhanden.

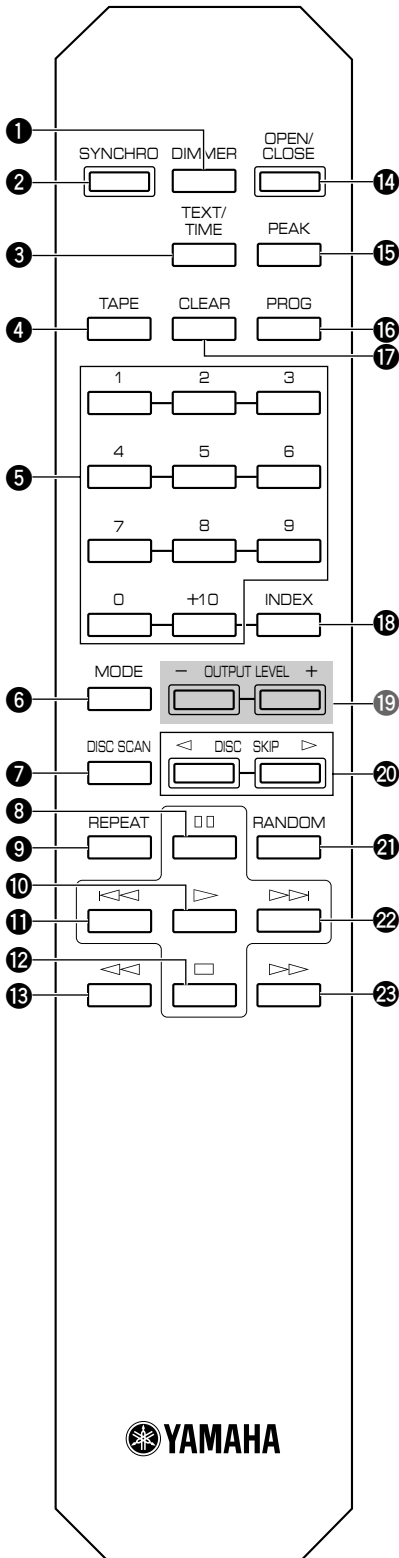

- ❶ DIMMER (Displayhelligkeitstaste) ..... Seite 7
- ❷ SYNCHRO (Synchronstaste) ..... Seite 16
- ❸ TEXT/TIME  
(Text/Zeit-Anzeigemodus-Wahtaste) ..... Seite 7
- ❹ TAPE (Cassettentaste) ..... Seite 17
- ❺ Zifferntasten ..... Seite 10
- ❻ MODE (CD-Betriebsartentaste) ..... Seite 8
- ❼ DISC SCAN (CD-Anspieltaste) ..... Seite 9
- ❽ [ ] (Pausentaste)
- ❾ REPEAT (Wiederholungstaste) ..... Seite 14
- ❿ ▷ (Wiedergabetaste)
- ⓫ ⏪ (Überspringtaste)
- ⓬ □ (Stopptaste)
- ⓭ ⏩ (Suchlauftaste)
- ❼ OPEN/CLOSE (Aus-/Einfahrtaste) ..... Seite 8
- ⓯ PEAK (Spitzenpegeltaste) ..... Seite 21
- ⓰ PROG (Programmtaste) ..... Seite 12
- ⓱ CLEAR (Löschtaste) ..... Seite 13
- ⓲ INDEX (Indextaste) ..... Seite 14
- ⓳ OUTPUT LEVEL -/+  
(Ausgangspegeltasten) ..... Seite 15
- ⓴ DISC SKIP (CD-Überspringtaste) ..... Seite 8
- ⓵ RANDOM (Zufallswiedergabetaste) ..... Seite 8
- ⓶ ▷▷ (Überspringtaste)
- ⓷ ▷▷ (Suchlauftaste)



# Display

Das Anzeigefeld (Display) ist in der Mitte dieses Gerätes angeordnet und zeigt Informationen über die CDs an.

Nachdem Sie die Disk-Lade durch Drücken der **OPEN/CLOSE**-Taste eingefahren oder eine Disk durch Drücken der **DISC SKIP**-Taste bei gestopptem Gerät gewählt haben, zeigt das Display die gesamte Titelzahl und die gesamte Spieldauer der gewählten Disk für einige Sekunden an.



## ■ Display Informationen während der CD-Wiedergabe

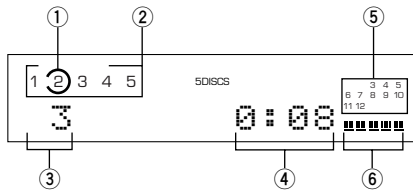

- ① Zeigt die Ladenummer der gewählten Disk an.
- ② Die den Nummern, welche den Laden entsprechen, die Disks enthalten, leuchten nach der Wahl der Disks auf.
- ③ Zeigt die gewählte Titelnummer an.
- ④ Zeigt die Zeitanzeige an. (Siehe "Wahl der Zeitanzeigen und der Textdaten" auf der rechten Seite.)
- ⑤ Zeigt die Nummern an, welche den Nummern der Titel (bis zu 20) auf der gewählten Disk entsprechen. Nachdem jeder Titel wiedergegeben wurde, verschwindet die entsprechende Nummer, so daß die Anzahl der verbleibenden Titel (und ihre Nummern) auf einen Blick abgelesen werden kann.
- ⑥ **nur CDC-685**  
Zeigt den Pegel des Signalausgangs an den Verstärker oder den Kopfhörerpegel an, der unter Verwendung der **OUTPUT LEVEL -/+** Tasten eingestellt wurde.

## ■ Änderung der Displayhelligkeit

Falls gewünscht, können Sie die Helligkeit des Displays in drei Stufen ändern, indem Sie die **DIMMER**-Taste drücken.



## ■ Wahl der Zeitanzeigen und der Textdaten

Sie können eine von vier Zeitanzeigen wählen, indem Sie die Text/Zeit-Anzeigemodus-Wahltaste (**TEXT/TIME**) drücken. Wenn Sie eine CD mit CD TEXT wiedergeben, werden der CD-Titel, der Name des Interpreten und der Titelname ebenfalls angezeigt, da dieses Gerät kompatibel mit CD TEXT ist. Mit jedem Drücken der Text/Zeit-Anzeigemodus-Wahltaste (**TEXT/TIME**) ändert die Anzeige wie folgt.

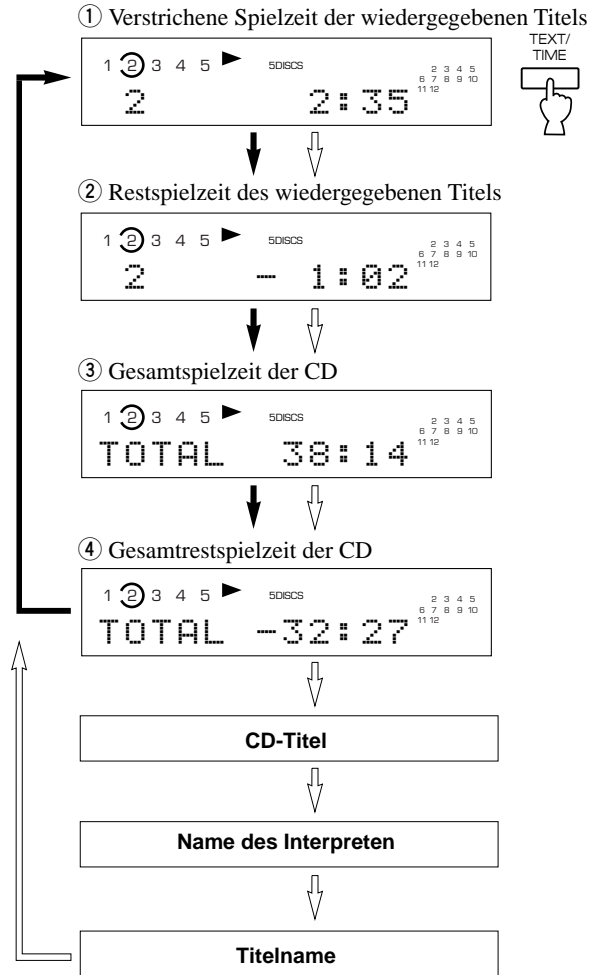

- ➔ Bei Wiedergabe einer CD ohne CD TEXT
- ⇨ Bei Wiedergabe einer CD mit CD TEXT

### Hinweise

- Für Titelnummern von 21 und höher wird keine Restzeit ② angezeigt.
- Bei manchen CD TEXT-Disks werden der CD-Titel, die Namen der Interpreten oder die Titelnamen vielleicht nicht angezeigt. In diesem Fall erscheint der Schriftzug "NO ENTRY" im Display.

# GRUNDBEDIENUNGSSCHRITTE

In dieser Bedienungsanleitung wird die Bedienung des Gerätes mit der Fernbedienung beschrieben. Für die Bedienung mit den Bedienelementen des Gerätes müssen Sie die betreffenden Gerätetaste, die gleich wie die der Fernbedienung sind, betätigen.

## Einlegen und Herausnehmen der CDs

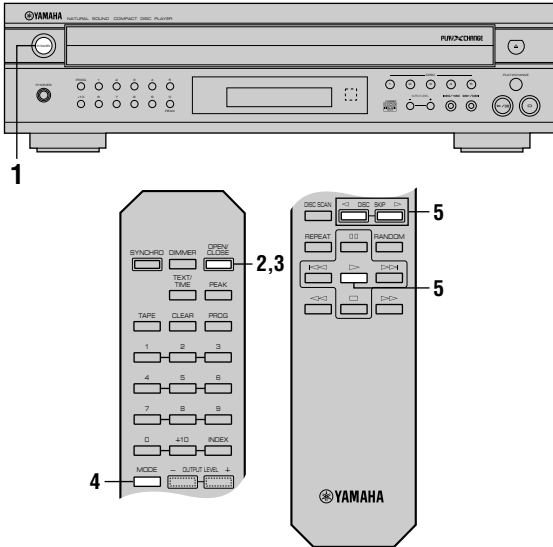

### 1 Schalten Sie das Gerät ein.



Auf der Fronttafel

### 2 Öffnen Sie die CD-Lade und legen Sie die CDs ein.

Verwenden Sie die Diskführung, um die CDs richtig in der CD-Lade auszurichten.

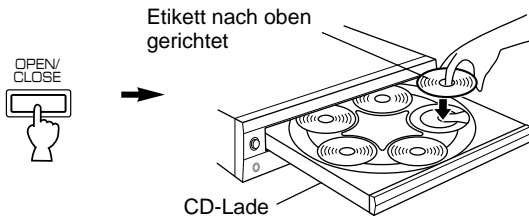

Wiedergabe einer 8-cm-CD

Legen Sie diese CD in die innere Vertiefung der CD-Lade ein. Legen Sie niemals eine normale (12 cm) CD auf eine 8-cm-CD.

### 3 Die CD-Lade schließen.



- Die CD-Lade kann mit der Wiedergabe/Pausentaste (▶/⏸), einer Cd-Taste (**DISC**), einer Zifferntaste auf der Fronttafel, der Zufallswiedergabetaste (**RANDOM**) oder durch leichtes Anstoßen der Ladenvorderseite geschlossen werden. In diesem Fall beginnt die Wiedergabe automatisch, aber auf der Anzeige wird die Titelgesamtzahl und die Gesamtspielzeit der ersten eingestellten CD nicht angezeigt.

### 4 Stellen Sie die gewünschte CD-Wiedergabebetriebsart (1DISC oder 5DISCS) ein, so daß sie auf der Anzeige erscheint.

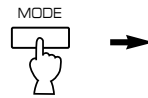

1DISC  
5DISCS

Zeigt die eingestellte CD-Wiedergabebetriebsart

**“1DISC”Modus:** Nur Wiedergabe der eingestellten CD

**“5DISCS”Modus:** Aufeinanderfolgende Wiedergabe aller eingelegten CDs

### 5 Beginnen Sie mit der Wiedergabe des ersten Titels von der ersten CD.



- Stellen Sie die CD mit der CD-Überspringtaste (**DISC SKIP**) bzw. der CD-Taste (**DISC**) auf der Fronttafel ein.

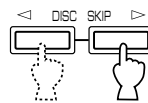

oder



Auf der Fronttafel

Die Wiedergabe beginnt automatisch.

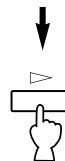

## ■ Unterbrechen der Wiedergabe



oder



Auf der Fronttafel

Drücken Sie zum Fortsetzen der Wiedergabe nochmals die Pausentaste (□□) (oder drücken Sie die Wiedergabetaste (▷)).

\* Die Wiedergabe/Pausentaste (▷/□□) an der Fronttafel kann zum kurzzeitigen Unterbrechen und fortsetzen der Wiedergabe verwendet werden.

## ■ Ausschalten der Wiedergabe



oder



Auf der Fronttafel

## ■ Ausschalten

Drücken Sie die Netztaсте (POWER) nochmals.



Auf der Fronttafel

## PLAYXCHANGE

Während der Wiedergabe kann die CD-Lade mit der **PLAYXCHANGE**-Taste auf der Fronttafel geöffnet werden, ohne die Wiedergabe zu unterbrechen. In diesem Fall haben die CD-Überspringtasten (**DISC SKIP**) keine Funktion. Bei geöffneter Lade können Sie die CDs einlegen und herausnehmen. Versuchen Sie jedoch nicht eine CD in das hintere verdeckte Fach einzulegen, weil in diesem Fach bereits eine CD vorhanden ist, die abgespielt wird, und die CD und das Gerät dadurch beschädigt werden können.

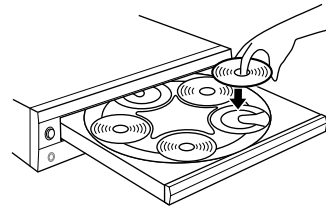

WIEDERGABE VON  
CDS

## Anspielen der Disks

■ Diese Betriebsart ist für die Suche einer bestimmten CD (bzw. zur Überprüfung von CDs in der Lade) geeignet.

Wenn die CD-Anspieltaste (**DISC SCAN**) im Stoppmodus gedrückt wird, gibt dieses Gerät einen Abschnitt jeder CD aufeinanderfolgend für jeweils 8 Sekunden wieder. Falls Sie die gewünschte CD gefunden haben, können Sie die CD-Anspieltaste (**DISC SCAN**) nochmals oder die Wiedergabetaste (▷) drücken, um in die normale Wiedergabebetriebsart umzuschalten.



### Hinweise

- Während dieser Wiedergabeart blinken die CD-Nummernanzeigen. Nach beendetem Anspielen einer CD hört die entsprechende Nummer zu blinken auf und leuchtet danach ständig.
- Falls die wiedergegebene CD eine lange Leerstelle zwischen den Titeln aufweist, können Sie während der CD-Anspielfunktion keinen Ton hören.

## Überspringen von Titeln

### ■ Wiedergabe vom Beginn des nächsten Titels



### ■ Wiedergabe vom Beginn des gerade wiedergegebenen Titels



### ■ Wiedergabe vom Beginn des vorherigen Titels

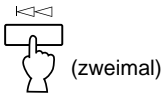

- Diese Bedienungsschritte können auch bei eingeschalteter Pause oder bei ausgeschalteter Wiedergabe ausgeführt werden.
- Betätigung der Überspringtaste  $\lll$  oder  $\ggg$  der Fernbedienung:
  - \* Falls die Taste gedrückt gehalten wird, läuft die Titelnummer fortlaufend nach oben (oder unten).
- Betätigung der Überspring/Suchlauftaste  $\lll/\lll$  oder  $\ggg/\ggg$  auf der Fronttafel:
  - \* Halten Sie keine Taste gedrückt, weil sonst der eingestellte Titel mit hoher Geschwindigkeit wiedergegeben wird.

### ■ DIREKTWIEDERGABE

Stellen Sie den gewünschten Titel mit den Zifferntasten ein.

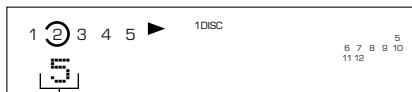
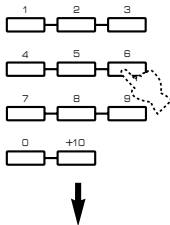

Die eingestellte Titelnummer wird angezeigt.

### Beispiel: Einstellen der Titelnummer 25

- ⑩ zweimal drücken, und unmittelbar danach ⑤ drücken.
- \* Falls eine höhere Titelnummer als auf der CD vorhanden eingestellt wird, wird der letzte Titel der CD wiedergegeben.

## Suchlauf

### ■ Schneller Suchlauf in Vorwärtsrichtung

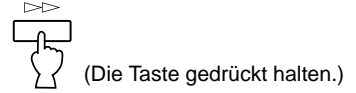

### ■ Schneller Suchlauf in Rückwärtsrichtung

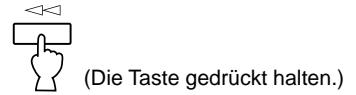

- Beim Suchlauf kann die Musikwiedergabe, allerdings verzerrt, mitgehört werden, um eine bestimmte Stelle aufzufinden oder einen raschen Überblick über den Titelinhalt zu erhalten.
- Der manuelle Suchlauf kann auch bei auf Pause geschalteter CD-Wiedergabe ausgeführt werden. In diesem Fall kann jedoch kein Ton vernommen werden.
- Betätigung der Überspring/Suchlauftaste  $\lll/\lll$  oder  $\ggg/\ggg$  auf der Fronttafel:
  - \* Lassen Sie die Taste nach dem Drücken nicht los, weil sonst die Wiedergabe zum Beginn des nächsten Titels bzw. zum Beginn des gegenwärtigen Titels springt.

## CD-Text

Dieses Gerät ist kompatibel mit der CD TEXT-Funktion. Die CD TEXT-Disk enthält Informationen wie CD-Titel, Namen der Interpreten und Titelnamen. Falls es sich bei der gegenwärtigen CD um eine CD TEXT-Disk handelt, liest das Gerät den CD-Titel, den Namen des Interpreten und die Titelnamen von der CD. Sie können die CD TEXT-Daten anzeigen (siehe "Wahl der Zeitanzeigen und der Textdaten" auf Seite 7).

# VERSCHIEDENE FUNKTIONEN

## Zufallswiedergabe

Sie können die Titel einer oder mehrerer CDs in zufälliger Reihenfolge wiedergeben. Das Gerät mischt automatisch die Titel alle Disks oder einer bestimmten Disk in der Lade.

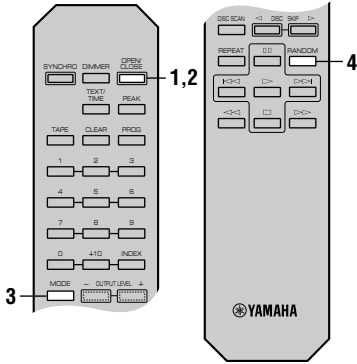

### 1 Legen Sie eine bzw. mehrere CDs ein.

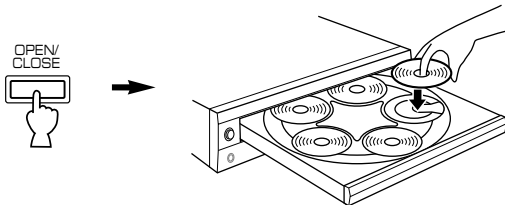

### 2 Die CD-Lade schließen.



### 3 Stellen Sie die gewünschte CD-Wiedergabebetriebsart (1DISC oder 5DISCS) ein.



- \* Falls die Betriebsart "1DISC" eingestellt wird, die gewünschte CD mit den CD-Überspringtasten (**DISC SKIP**) der Fernbedienung oder der CD-Taste (**DISC**) an der Fronttafel einstellen.

### 4 Die Zufallswiedergabetaste (RANDOM) drücken.



Die Anzeige "RNDM" leuchtet im Display.

### ■ Ausschalten der Zufallswiedergabe

Drücken Sie die Stoptaste (□) oder nochmals die Zufallswiedergabetaste (**RANDOM**) oder öffnen Sie die CD-Lade mit der Aus-/Einfahrtaste (**OPEN/CLOSE**). Die Anzeige "RNDM" erlischt.

#### Hinweise

- Beim Programmieren oder bei der Programmwiedergabe kann diese Funktion nicht benutzt werden.
  - Wenn die Überspringtaste (▷>) gedrückt wird, springt die Wiedergabe zum nächsten Titel der Zufallsreihenfolge. Wenn die Überspringtaste (◀◀) gedrückt wird, kehrt die Wiedergabe an den Anfang des gerade wiedergegebenen Titels zurück.
  - Diese Anzeige erscheint während der Zufallswiedergabe.
- 
- Während der Zufallswiedergabe wird keine Gesamtrestspielzeit angezeigt.

# Programmwiedergabe

Sie können ein Programm von beliebigen Titeln von einer oder mehreren CDs zusammenstellen.

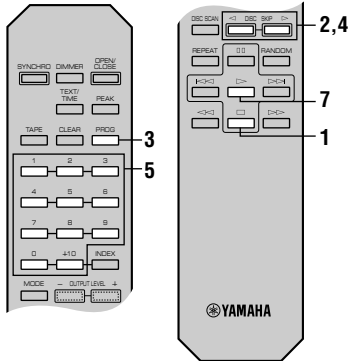

**1** Schalten Sie die Wiedergabe aus.



**2** Eine Anzeige der Gesamtspielzeit pro CD aus den CD-Laden 2 bis 5 ist für ein erstelltes Titelprogramm nur möglich, nachdem jede CD-Lade per DISC SKIP-Tasten einmal angewählt wurde.

\* Ohne diese Operation wird die Gesamtzeit der programmierten Titel während der Programmierung nicht angezeigt.

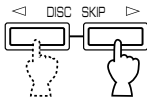

**3** Drücken Sie für das Programmieren die Programmtaste (PROG).

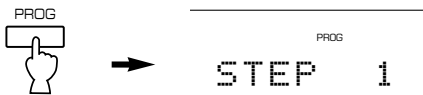

**4** Stellen Sie die gewünschte CD ein.

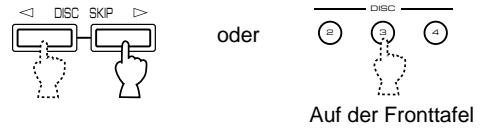

**5** Drücken Sie für das Programmieren eines Titels die entsprechende Zahlentaste.

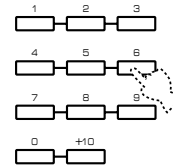

**6** Wiederholen Sie die Bedienungsschritte 4 und 5, um weitere Titel zu programmieren. Sie können den gleichen Titel auch mehrmals programmieren.

**7** Nach abgeschlossener Programmierung beginnen Sie mit der Wiedergabe.

## ■ Anzeigen beim Programmieren

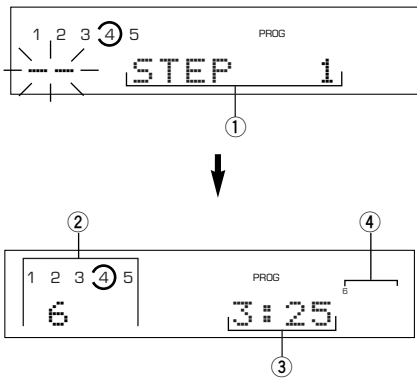

- ① Zeigt die Programmnummer für den nächsten Programmtitle
- ② Zeigt die eingestellte CD und die Titelnummer
- ③ Zeigt die Gesamtspielzeit der programmierten Titel
- ④ Zeigt die Nummern der programmierten Titel auf der gewählten CD

- \* Falls nach dem Drücken der Programmtaste (**PROG**) die Anzeige "STEP 1" nicht erscheint, muß die Text/Zeit-Anzeigemodus-Wahltaste (**TEXT/TIME**) gedrückt werden.
- \* Die Gesamtspielzeit wird nicht angezeigt, falls sie mehr als 99 Minuten und 59 Sekunden beträgt.

### Hinweise

- Sie können bis zu 40 Titel programmieren.
- Wenn Sie anstelle einer Titelnummer "0" eingeben, wird die ganze CD programmiert und die Anzeige "ALL" leuchtet auf.
- Falls eine Titelnummer höher als 20 programmiert wird, wird keine Gesamtspielzeit angezeigt.
- Falls während des Programmierens die Text/Zeit-Anzeigemodus-Wahltaste (**TEXT/TIME**) gedrückt wird, wird die Programmnummernanzeige auf die Gesamtspielanzeige der programmierten Titel oder auf keine Anzeige umgeschaltet. Die Anzeige kann durch nochmaliges Drücken der Text/Zeit-Anzeigemodus-Wahltaste (**TEXT/TIME**) wieder zurückgeschaltet werden.
- Die Verwendung der Überspringtasten  $\lll$  und  $\ggg$  beschränkt sich während der Wiedergabe auf die programmierten Titel.
- Durch Drücken einer Nummerntaste wird das derzeitige Programm gestoppt, worauf an den Beginn des Titels mit der gedrückten Nummer gesprungen wird. Sobald dieser Titel abgespielt wurde, setzt das vorher unterbrochene Programm mit der Wiedergabe fort.
- Die Suchlauf Tasten  $\lll$  und  $\ggg$  können während der Wiedergabe zum Suchlauf aller Titel, einschließlich nicht programmierter, verwendet werden.

## ■ Ausschalten der Programmwiedergabe

Drücken Sie die Stoptaste ( $\square$ ), so daß die erste programmierte Titelnummer angezeigt wird. Drücken Sie die Wiedergabetaste ( $\triangleright$ ), um die Wiedergabe wieder einzuschalten. Die Wiedergabe beginnt am Programmfang.

## ■ Löschen des Programms

Für das Löschen gibt es die folgenden Methoden.

- Drücken Sie in der Stoppbetriebsart die Stoptaste ( $\square$ ) oder die Lösch taste (**CLEAR**).
- Fahren Sie die CD-Lade aus.
- Schalten Sie das Gerät aus.

## ■ Überprüfen des Programms

- ① Drücken Sie die Stoptaste ( $\square$ ) während der programmierten Wiedergabe.
- ② Drücken Sie die Programmtaste (**PROG**).
- ③ Durch das Drücken der Überspringtaste ( $\triangleright\triangleright$ ) werden die Titelnummern in der programmierten Reihenfolge angezeigt. Durch Drücken der Überspringtaste ( $\lll\lll$ ) wird die Reihenfolge umgekehrt.

## ■ Ändern des Programms

- ① Führen Sie die Schritte in "Überprüfen des Programms" aus.
- ② Stellen Sie die zu ändernde Titelnummer mit der Überspringtaste  $\lll\lll$  oder  $\ggg\ggg$  ein.
- ③ Wählen Sie die Titelnummer, die Sie neu speichern wollen, mit den Zahlentasten. Der vorher gespeicherte Titel wird gelöscht und an seiner Stelle der neu eingegebene Titel abgespeichert.
- ④ Drücken Sie nach abgeschlossener Änderung nochmals die Programmtaste (**PROG**) oder die Wiedergabetaste ( $\triangleright$ ).

## Wiederholungswiedergabe

Die Wiedergabe eines Titels oder einer bzw. mehrerer CDs kann wiederholt werden, wenn die Wiederholungstaste (**REPEAT**) gedrückt wird. Bei jedem Drücken der Wiederholungstaste (**REPEAT**) wie die Wiederholungsbetriebsart umgeschaltet.

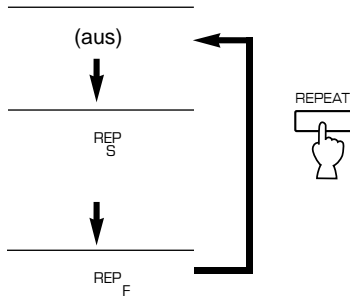

### ■ Titelwiederholung (REP S)

Die Wiedergabe eines bestimmten Titels wird wiederholt.

- \* Diese Wiedergabewiederholung ist auch in der Programm- und Zufallswiedergabebetriebsart möglich. (Beim Ausschalten der Wiedergabewiederholung wird wieder auf die Programm- bzw. Zufallswiedergabebetriebsart zurückgeschaltet.)

### ■ CD-Wiederholung (REP F)

In der Betriebsart "1DISC" wird die Wiedergabe einer bestimmten CD wiederholt.

In der Betriebsart "5DISCS" wird die Wiedergabe aller eingelegten CDs wiederholt.

- \* Bei der Programmwiedergabe werden alle programmierten Titel wiederholt.
- \* In der Zufallswiedergabebetriebsart werden alle Titel in der gleichen Zufallsreihenfolge der gewählten Betriebsart ("1DISC" bzw. "5DISCS") wiederholt.

## Indexsuche

Falls die Titel einer CD mit Indexnummern versehen sind, kann die Wiedergabe von einer gewünschten Indexnummer begonnen werden.

### 1 Stellen Sie einen Titel mit Indexnummer ein.

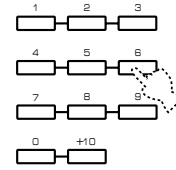

### 2 Drücken Sie die Indextaste (INDEX).

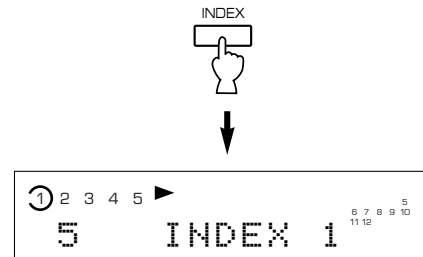

### 3 Stellen Sie die gewünschte Indexnummer ein.



### ■ Ausschalten der Indexsuchfunktion

Drücken Sie die Indextaste (**INDEX**).

#### Hinweise

- Es gibt CDs, die mit Indexnummern versehen sind, um Titel, wie z.B. die Sätze einer Sinfonie, zu unterteilen. Aus der CD-Beilage ist ersichtlich, ob die CD Indexnummern enthält.
- Falls eine höhere Nummer eingegeben wird, deren Index gar nicht vorhanden ist, beginnt die Wiedergabe mit der höchsten vorhandenen Indexnummer.
- Es gibt auch CDs, bei denen die Wiedergabe etwas vor der mit einer Indexnummer gekennzeichneten Stelle beginnt.
- Falls keine Indexnummern vorhanden sind, beginnt die Wiedergabe mit dem gewählten Titel.



## Einstellung des Pegels

nur CDC-685

### ■ Einstellen des Signalausgangspegels zu einem Verstärker usw.

Der an den rückseitigen Buchsen **LINE OUT** anliegende Signalausgangspegel für einen Verstärker usw. kann mit den Lautstärketasten (**OUTPUT LEVEL -/+**) eingestellt werden.

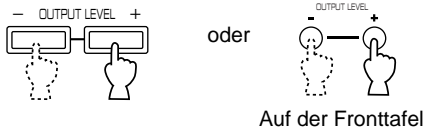

### Für eine optimale Klangqualität

- \* Stellen Sie den Signalausgangspegel auf den Maximalwert, wenn für den Anschluß die Buchse **DIGITAL AUDIO OUT (OPTICAL)** verwendet wird.
- \* Der Signalausgangspegel kann anhand der Anzeige überprüft werden.



nur CDC-685

### ■ Wiedergabe über einen Kopfhörer

Schließen Sie einen Kopfhörer an die Kopfhörerbuchse (**PHONES**) an und stellen Sie die Lautstärke mit den Lautstärketasten (**OUTPUT LEVEL -/+**) ein.

- \* Beachten Sie, daß mit den Lautstärketasten (**OUTPUT LEVEL -/+**) auch der Signalausgangspegel zu einem Verstärker usw. verändert wird.

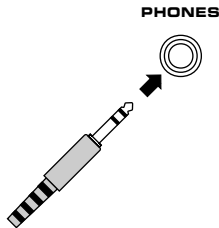

## Timer-Wiedergabe

nur CDC-685

Sie können mit der Wiedergabe zu einem bestimmten Zeitpunkt beginnen, indem Sie einen (separat erhältlichen) Timer anschließen. Siehe die Bedienungsanleitung des Timers.

- ① Wählen Sie die gewünschte Wiedergabebetriebsart ("1DISC" oder "5DISCS").
- ② Drücken Sie die Netztaaste (**POWER**), um das Gerät einzuschalten.
- ③ Drücken Sie die Netztaaste (**POWER**) bei gedrückt gehaltener Wiedergabe/Pausentaste ( $\triangleright/\square$ ) auf der Fronttafel.  
Kurz danach erscheint der Schriftzug "TIMER P. ON" im Display, und die Timer-Funktion ist eingeschaltet. (Wenn die Timer-Wiedergabefunktion bereits eingeschaltet ist, wird durch den obigen Vorgang "TIMER P. OFF" angezeigt und die Timer-Wiedergabefunktion ausgeschaltet. In diesem Falle wiederholen Sie die Schritte 2 und 3, um die Timer-Wiedergabefunktion wieder einzuschalten.)
- ④ Stellen Sie den Timer auf die gewünschte Zeit ein. Wenn die eingestellte Zeit erreicht wird, schaltet das Gerät ein und beginnt mit der Wiedergabe.

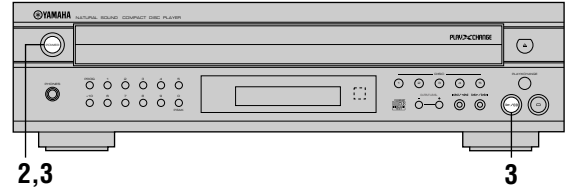

# CD-SYNCHRONAUFNAHME

Durch die Verwendung eines kompatiblen Cassettendecks von YAMAHA können Sie das Cassettendeck synchronisieren, damit dieses gleichzeitig mit dem Beginn der Wiedergabe einer CD mit der Aufnahme startet. Mit dieser Funktion können Sie eine CD einfach und genau auf Band aufnehmen. (Schlagen Sie in der Cassettendeck-Bedienungsanleitung nach, um herauszufinden, ob das Cassettendeck kompatibel ist.)

\* Dieses Gerät und das Cassettendeck müssen nahe beieinander aufgestellt werden, so daß Sie mit der Fernbedienung beide Geräte miteinander steuern können.

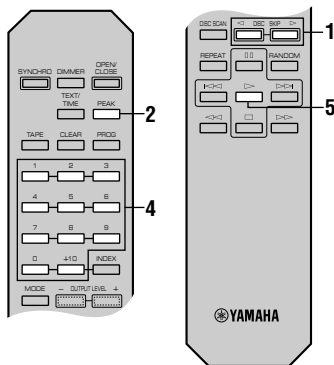

## 1 Wählen Sie eine CD.

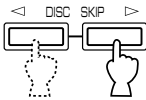

## 2 Legen Sie eine Cassette in das Cassettendeck.

\* Die Spitzenpegel-Suchfunktion erleichtert das Einstellen des richtigen Aufnahme-Aussteuerungspegels am Cassettendeck. (Siehe Seite 21.)



## 3 Drücken Sie die Synchron-taste (SYNCHRO).



Damit wird dieses Gerät in die Pause und das Cassettendeck in die Aufnahme-pause geschaltet.

\* In diesem Fall blinkt die Zeitanzeige dieses Gerätes.

## 4 Falls erwünscht, stellen Sie den ersten Aufnahmetitel ein.

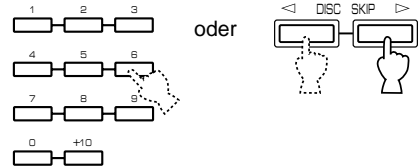

## 5 Drücken Sie die Wiedergabetaste (>).



Die Wiedergabe der CD und die Aufnahme des Cassettendecks werden eingeschaltet.

\* Die Wiedergabe der CD wird ein wenig verzögert eingeschaltet.

## 6 Um die Aufnahme kurzzeitig zu unterbrechen und mit einem anderen Titel fortzusetzen, führen Sie erneut die Schritte 3 bis 5 aus.

## Ausschalten der Funktion

Drücken Sie die Stoptaste (□).

### Hinweise

- Zum Beenden oder Ausschalten der Aufnahme müssen Sie die Stoptaste (□) des Cassettendecks drücken.
- Auf diese Weise kann anstelle der ganzen CD auch ein Programm von zusammengestellten Titeln aufgenommen werden. (Für das Programmieren der Titel wird auf die Seiten 12 bis 13 verwiesen.)
- Diese Funktion kann auch zusammen mit der Cassetten-Programmierungsfunktion verwendet werden. (Siehe Seiten 17 bis 20.)

# TITELPROGRAMMIERUNG FÜR DIE AUFNAHME

Mit dieser Funktion können Titel für die Aufnahme einfach programmiert werden. Nach Eingabe der Cassettesgesamtspielzeit können die Titel automatisch oder manuell für die Aufnahme programmiert werden, so daß die Aufnahmeleerzeit am Cassettenende möglichst klein ist. Die Spitzenpegel-Suchfunktion erleichtert das Einstellen des richtigen Aufnahme-Aussteuerungspegels am Cassettedeck. (Siehe Seite 21.)

## Automatische Bandprogrammierung

Die Titel der CD werden automatisch in unveränderter Reihenfolge programmiert.

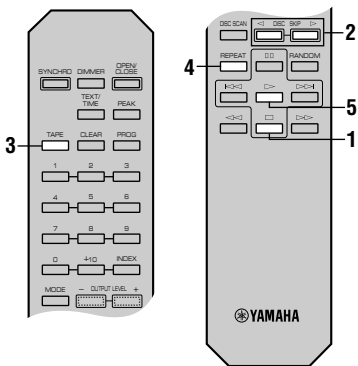

**1** Schalten Sie die Wiedergabe aus.



**2** Wählen Sie die CD.

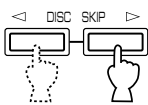

**3** Geben Sie die Cassettesgesamtspielzeit ein.

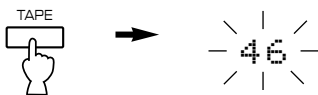

Durch Drücken der Cassettestaste (TAPE) wird zwischen vier verschiedenen Cassettespielzeiten umgeschaltet.

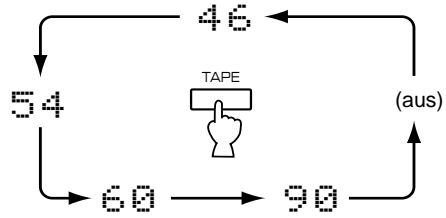

Die Cassettesgesamtspielzeit kann auch manuell eingegeben werden.

**Beispiel:** C-64-Cassette (32 Minuten pro Seite)

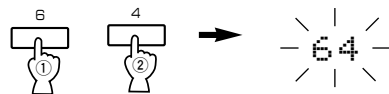

**4** Drücken Sie die Wiederholungstaste (REPEAT).



Die Titel für die Seite A und B werden automatisch entsprechend der Cassettesgesamtspielzeit programmiert.

\* Auf der Anzeige erscheinen kurzzeitig die programmierten Titelnummern und die Titelgesamtzahl für die Seite A und B.

**5** Beginnen Sie mit der Aufnahme auf dem Cassettedeck und drücken Sie gleichzeitig die Wiedergabetaste (▷) an der Fernbedienung des CD-Spielers.

**6** Am Ende der Cassetteseite A wird der CD-Spieler auf Pause geschaltet.

Drehen Sie danach die Cassette auf die Seite B um und setzen Sie die Aufnahme fort, indem Sie die Wiedergabetaste (▷) oder die Pausentaste (⏏) an der Fernbedienung des CD-Spielers drücken.

### Hinweise

- Es wird empfohlen, daß Sie eine Cassette verwenden, deren Aufnahmedauer etwas länger als die Spieldauer der aufzunehmenden CD ist, da anderenfalls die programmierten Titel einer CD vielleicht nicht richtig auf die Bandhälften der Cassette passen.
- Eine CD-Synchronaufnahme ist möglich, wenn das verwendete Cassettedeck kompatibel ist. In diesem Fall müssen Sie im Schritt 5 und 6 die Synchronstaste (SYNCHRO) und die Wiedergabetaste (▷) der Fernbedienung dieses Gerätes drücken. Danach beginnt die Aufnahme automatisch. (Für weitere Einzelheiten wird auf die Seite 16 verwiesen.)

## Anzeige beim Programmieren

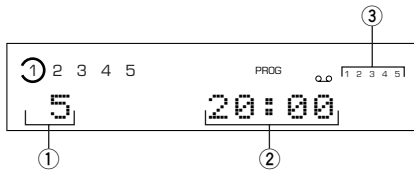

- ① Zeigt nach dem automatischen Programmieren die Anzahl der programmierten Titel für jede Seite, danach wird die Anzeige auf die Nummer des ersten für Seite A programmierten Titels umgeschaltet.
- ② Anzeige der Gesamtspielzeit der programmierten Titel für jede Seite.
- ③ Anzeige der programmierten Titelnummern für jede Seite.

## Manuelle Bandprogrammierung

Mit dieser Funktion können Sie Titel von einer oder mehreren CDs in beliebiger Reihenfolge für die Aufnahme auf einer Cassette programmieren.

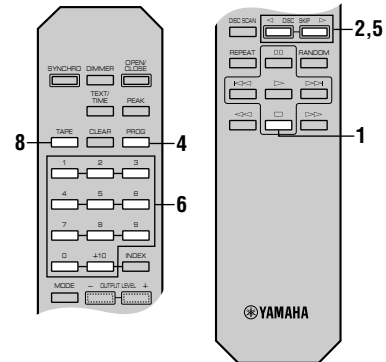

### 1 Schalten Sie die Wiedergabe aus.



### 2 Ein Überspielprogramm von Titeln der CD's in den Laden 2 bis 5 ist nur möglich, nachdem jede CD-Lade durch Drücken der CD-Überspringtasten (DISC SKIP) einmal angewählt wurden.

\* Durch diesen Vorgang liest das Gerät den Inhalt der CD. Falls dieser Vorgang für eine CD nicht ausgeführt wird, dann können die Titel dieser CD nicht programmiert werden.

### 3 Führen Sie den Schritt 3 auf Seite 17 aus.

### 4

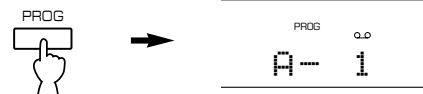

### 5 Falls erforderlich, wählen Sie eine gewünschte CD durch Drücken der CD-Überspringtasten (DISC SKIP).

### 6 Wählen Sie einen Titel.

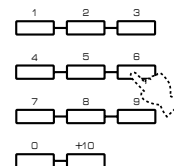

**7 Wiederholen Sie die Schritte 5 und 6, um weitere Titel für die Aufnahme auf der Cassettenseite A zu programmieren. Sie können den gleichen Titel auch wiederholt programmieren.**

- \* Falls die Anzeige "ERROR" aufleuchtet, kann der gewählte Titel nicht programmiert werden, weil die verbleibende Spielzeit auf der Cassettenseite A nicht ausreicht.

**8 Geben Sie nach beendetem Programmieren für die Cassettenseite A eine Pause durch Drücken der Cassettentaste (TAPE) ein.**



- \* Wenn die Anzeige "PAUSE" in dem Display aufleuchtet, können Sie die Titel für die Cassettenseite B programmieren.

**9 Wiederholen Sie die Schritte 5 und 6, um weitere Titel für die Aufnahme auf der Cassettenseite B zu programmieren.**

Sie können den gleichen Titel auch wiederholt programmieren.

- \* Falls die Anzeige "ERROR" aufleuchtet, kann der gewählte Titel nicht programmiert werden, weil die verbleibende Spielzeit der Cassettenseite B nicht ausreicht.

**10 Starten Sie die Aufnahme auf dem Cassettedeck und drücken Sie gleichzeitig die Wiedergabetaste (▷) der Fernbedienung des CD-Spielers.**

**11 Am Ende der Cassettenseite A wird der CD-Spieler auf Pause geschaltet. Kehren Sie die Cassette auf die Seite B um. Setzen Sie die Aufnahme fort und drücken Sie gleichzeitig die Wiedergabetaste (▷) oder die Pausentaste (⏸) der Fernbedienung des CD-Spielers.**

**Hinweise**

- Falls in den Schritten 7 oder 9 die Anzeige "ERROR" im Display erscheint, können Sie einen anderen kürzeren Titel programmieren, für den die verbleibende Spielzeit ausreicht. Falls in der Anzeige eine Titelnummer leuchtet, kann dieser Titel programmiert werden.
- Eine CD-Synchronaufnahme ist möglich, wenn das verwendete Cassettedeck kompatibel ist. In diesem Fall müssen Sie in den Schritten 10 und 11 die Synchronastaste (SYNCHRO) und danach die Wiedergabetaste (▷) der Fernbedienung des CD-Spielers drücken. Danach beginnt die Aufnahme automatisch. (Für weitere Einzelheiten wird auf Seite 16 verwiesen.)

**Hinweise für das Programmieren**

- Zum Überprüfen, Löschen und Ändern des Programms wird auf die Seite 13 verwiesen.
- Die maximale Anzahl von Programmtiteln beträgt 40. Eine programmierte PAUSE wird als ein Titel gezählt.
- Diese Funktion kann verwendet werden, um bis zum Titel 20 der CD zu programmieren. Falls die CD mehr als 20 Titel hat, können der 21. und die folgenden Titel nicht programmiert werden.

**Anzeige während des Programmierens**

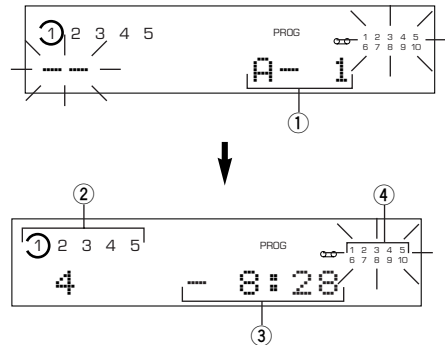

- ① Zeigt die Cassettenseite und die Programmnummer für den nächsten einzugebenden Titel
- ② Zeigt die eingestellte Cd und die Titelnummer
- ③ Zeigt die verbleibende Spielzeit der Cassettenseite
- ④ Programmierte Titelnummern leuchten und programmierbare, aber nicht programmierte Titel blinken

- \* Falls nach dem Drücken der Programmtaste (PROG) die Anzeige "A-1" nicht erscheint, muß die Text/Zeit-Anzeigemodus-Wahltaste (TEXT/TIME) gedrückt werden.
- \* Falls während des Programmierens die Text/Zeit-Anzeigemodus-Wahltaste (TEXT/TIME) gedrückt wird, wird die Programmnummernanzeige auf die Restzeitanzeige der Cassettenseite umgeschaltet. Die Anzeige kann durch nochmaliges Drücken der Text/Zeit-Anzeigemodus-Wahltaste (TEXT/TIME) wieder zurückgeschaltet werden.

## Zufällige Bandprogrammierung

Die Titel einer CD werden für die Aufnahme auf Cassetten in Zufallsreihenfolge programmiert.

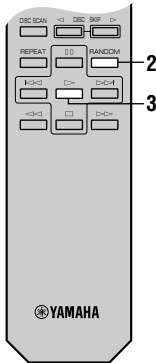

**1** Führen Sie die Schritte 1 bis 3 auf Seite 17 aus.

**2** Drücken Sie die Zufallstaste (RANDOM).



Die Titel werden entsprechend der Cassettengesamtspielzeit automatisch für die Seite A und B programmiert.

\* Auf der Anzeige erscheinen kurzzeitig die programmierten Titelnummern und die Titelgesamtzahl für die Seite A und B.

**3** Beginnen Sie mit der Aufnahme des Cassettedecks und drücken Sie gleichzeitig die Wiedergabetaste (▶) an der Fernbedienung des CD-Spielers.

**4** Am Ende der Cassettenseite A wird der CD-Spieler auf Pause umgeschaltet.

Drehen Sie danach die Cassette auf die Seite B um und setzen Sie die Aufnahme fort, indem Sie die Wiedergabetaste (▶) oder die Pausentaste (⏸) der Fernbedienung des CD-Spielers drücken.

### Hinweise

- Falls die Programmierung in der Zufallsreihenfolge erfolgt, sind die programmierten Titel bei jedem Drücken der Zufallswiedergabetaste (**RANDOM**) jedes Mal verschieden, so daß sich auch die Restzeit entsprechend ändert.
- Es wird empfohlen, daß Sie eine Cassette verwenden, deren Aufnahmedauer etwas länger als die Spieldauer der aufzunehmenden CD ist, da anderenfalls die programmierten Titel einer CD vielleicht nicht richtig auf die Bandhälften der Cassette passen.
- Eine CD-Synchronaufnahme ist möglich, wenn das verwendete Cassettedeck kompatibel ist. In diesem Fall müssen Sie in den Schritten 3 und 4 die Synchronstaste (**SYNCHRO**) und die Wiedergabetaste (▶) der Fernbedienung dieses Gerätes drücken. Danach beginnt die Aufnahme automatisch. (Für weitere Einzelheiten wird auf die Seite 16 verwiesen.)

### Anzeige beim Programmieren

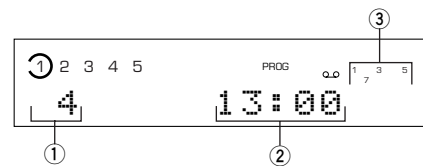

- ① Zeigt nach dem automatischen Programmieren die Anzahl der programmierten Titel für jede Seite, danach wird die Anzeige auf die Nummer des ersten für die Seite A programmierten Titels umgeschaltet.
- ② Anzeige der Gesamtspielzeit der programmierten Titel für jede Seite.
- ③ Anzeige der programmierten Titelnummern für jede Seite.

# AUTOMATISCHE SPITZENPEGELSUCHE

Mit dieser Funktion wird nach dem Spitzenpegel der CD gesucht. Die Stelle mit dem Spitzenpegel wird dann wiederholt wiedergegeben, um den Aufnahme-Aussteuerungspegel am Cassettendeck richtig einstellen zu können.

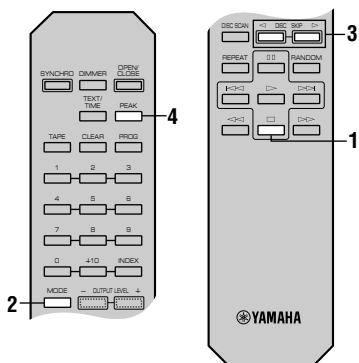

## 1 Schalten Sie die Wiedergabe aus.



## 2 Stellen Sie die Wiedergabebetriebsart "1DISC" ein.



## 3 Wählen Sie die CD.

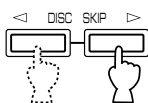

## 4 Drücken Sie die Spitzenpegeltaste (PEAK).

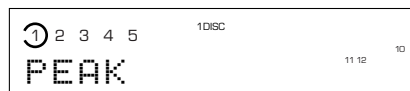

Der Spitzenpegel wird auf der CD gesucht.

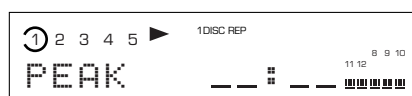
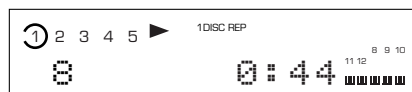

Danach wird die Stelle mit dem Spitzenpegel mehrmals wiedergegeben. Stellen Sie den Aufnahme-Aussteuerungspegel am Cassettendeck während der Wiedergabewiederholung ein.

## Ausschalten dieser Funktion

Drücken Sie zum Ausschalten die Stopptaste (□).

### Hinweise

- Bei mehrmaliger Spitzenpegelsuche der gleichen CD ist es möglich, daß nicht immer die gleiche Stelle gefunden wird, weil die Spitzenwertsuche von bestimmten Teilen der CD, die durch den internen Mikrocomputer nach dem Zufallsprinzip ausgewählt werden, ausgeführt wird.
- Während der Wiedergabe kann nach dem Spitzenpegel von den programmierten Titeln gesucht werden. Dazu müssen Sie zuerst die Stopptaste (□) und danach die Spitzenpegeltaste (PEAK) drücken. Bei ausgeschalteter Programmwiedergabe brauchen Sie nur die Spitzenpegeltaste (PEAK) drücken.
- Für die Spitzenpegelsuche aller auf der CD-Lade befindlichen CDs müssen Sie im 2. Schritt die Wiedergabebetriebsart "5DISCS" einstellen.

# FEHLERSUCHE

Prüfen Sie bei einer auftretenden Störung zuerst, ob Sie den Fehler anhand der folgenden Tabelle beheben können. Falls dies nicht möglich ist, oder eine Störung vorliegt, die nicht aufgeführt ist, ziehen Sie den Netzstecker von der Steckdose ab und wenden Sie sich an Ihren YAMAHA Fachhändler oder einen YAMAHA Kundendienst.

STÖRUNG	MÖGLICH URSACHE	ABHILFE
<b>Das Gerät kann mit dem Netzschalter (POWER) nicht eingeschaltet werden.</b>	Das Netzkabel ist nicht oder nicht richtig an der Steckdose angeschlossen.	Das Netzkabel richtig anschließen.
<b>Das Gerät arbeitet nicht richtig.</b>	Externe Rauschstörungen (Beleuchtung, übermäßige statische Elektrizität usw.) oder falsche Bedienung des Gerätes.	Den Netzschalter ausschalten und den Netzstecker von der Netzdose abziehen. Nach etwa 30 Sekunden den Netzstecker wieder anschließen und den Netzschalter einschalten, und nochmals versuchen.
<b>Die CD-Lade wird nicht vollständig geschlossen.</b>	Ein Fremdkörper hat sich in der CD-Lade verklemt.	Die CD-Lade vorsichtig überprüfen und den Fremdkörper entfernen.
<b>Auf der Anzeige leuchtet keine CD-Nummer.</b>	Die CD ist verkehrt eingelegt.	Die CD mit der Beschriftung nach oben gerichtet einlegen.
	Die CD ist beschädigt.	Die CD vorsichtig prüfen und ggf. eine andere CD verwenden.
	Am Laser-Abtaster hat sich Kondensat niedergeschlagen.	Nach dem Einschalten 20 bis 30 Minuten mit dem Beginn der Wiedergabe warten.
<b>Die Wiedergabe beginnt nicht.</b>	Die CD ist beschädigt.	Die CD vorsichtig prüfen und ggf. eine andere CD einlegen.
	Die CD wurde verkehrt eingelegt.	Die CD mit der Beschriftung nach oben gerichtet einlegen.
	Die CD ist verschmutzt.	Die CD reinigen.
<b>Der Beginn der Wiedergabe ist verzögert bzw. die Wiedergabe beginnt an der falschen Stelle.</b>	Die CD ist zerkratzt oder beschädigt.	Die CD vorsichtig prüfen und ggf. eine andere CD einlegen.
<b>Keine Tonwiedergabe.</b>	Die Verbindungskabel sind falsch angeschlossen.	Die Kabel richtig anschließen. Wenn die Störung damit nicht behoben wird, können die Kabel defekt sein.
	Bedienungsfehler des Verstärkers.	Den Verstärker auf die richtige Eingangsquelle einstellen.
<b>Tonausfälle</b>	Dieses Gerät ist Vibrationen oder Stößen ausgesetzt.	Dieses Gerät an einem anderen Ort aufstellen.
	Die CD ist verschmutzt.	Die CD reinigen.
<b>Brummgeräusche</b>	Die Verbindungskabel sind falsch angeschlossen.	Die Kabel richtig anschließen. Wenn die Störung damit nicht behoben wird, können die Kabel defekt sein.
<b>Tunerstörgeräusche</b>	Der Tuner befindet sich zu nahe an diesem Gerät.	Den Tuner weiter entfernt von diesem Gerät aufstellen.
<b>Geräusche von der CD-Lade.</b>	Die CD ist verzogen.	Eine andere CD verwenden.
<b>Keine Funktion der Fernbedienung.</b>	Die Batterien der Fernbedienung sind erschöpft.	Die Batterien durch neue ersetzen.
	Starkes Licht, wie direkte Sonneneinstrahlung oder von einer Fluoreszenzlampe trifft auf den Fernbedienungssensor.	Ändern Sie die Aufstellungsposition des CD-Spielers.



# TECHNISCHE DATEN

## Audioteil

Frequenzgang .....	2 Hz bis 20 kHz, $\pm 0,5$ dB
Klirrgrad (1 kHz) .....	0,003%
Störspannungsabstand .....	106 dB
Dynamikbereich .....	96 dB
Ausgangsspannung (1 kHz, 0 dB) .....	$2,0 \pm 0,5$ V
Kopfhörerausgang (-20 dB) .....	$200 \pm 40$ mV/150 Ohm (nur CDC-685)

## Eigenschaften der Laserdiode

Material .....	GaAlAs
Wellenlänge .....	780 nm
Emissionsdauer .....	kontinuierlich
Laser-Ausgangsleistung .....	max. $44,6 \mu\text{W}^*$

\* Diese Ausgangsleistung entspricht dem gemessenen Wert in einer Entfernung von etwa 200 mm von der Oberfläche des Objektivs im optischen Abtastblock.

## Allgemein

Spannungsversorgung	
USA- und Kanda-Modell .....	120 V, 60 Hz
Australien-Modell .....	240 V, 50 Hz
Europa- und Großbritannien-Modell .....	230 V, 50 Hz
Allgemeines Modell .....	110/120/220/240 V, 50/60 Hz
Leistungsaufnahme .....	12 W
Abmessungen (B x H x T) .....	435 x 116 x 404 mm
Gewicht .....	5,85 kg
Zubehörteile .....	Cinch-Kabel Fernbedienung Batterien (Mignon, R6, UM-3) (2)

Änderungen vorbehalten

# OBSERVERA: LÄS DESSA ANVISNINGAR INNAN APPARATEN BÖRJAR ANVÄNDAS.

- 1 Läs igenom dessa anvisningar noggrant för att garantera att apparaten ska fungera på bästa sätt. Förvara sedan bruksanvisningen på något säkert ställe för framtida referens.
- 2 Installera denna apparat på ett svalt, torrt och rent ställe med ordentlig ventilation och med minst 5 cm utrymme ovanför, bakom och på båda sidorna om apparaten. Ställ apparaten på en plats där den inte utsätts för direkt solljus, hög värme, vibrationer, damm, fukt och/eller kyla.
- 3 Ställ denna apparat på avstånd från andra elektriska apparater, motorer och transformatorer för att undvika brum. Ställ inte apparaten på platser där den riskerar att utsättas för regn eller att någon annan form av vätska, eftersom det medför risk för brand eller elstötar.
- 4 Undvik kraftiga temperaturväxlingar eller alltför kraftig användning av luftfuktare i det rum där apparaten står, för att undvika att det bildas kondens inuti apparaten, vilket i sin tur kan leda till elstötar, brand, skador på apparaten och/eller personskador.
- 5 Täck inte över apparaten med en tidning, duk, gardin e.d. för att inte blockera värmeutstrålningen. Om temperaturen stiger inuti apparaten finns det risk för brand, skador på apparaten och/eller personskador.
- 6 Installera inte apparaten på en plats där det finns risk att det kommer in främmande föremål eller vätska i den. Det kan leda till brand, skador på apparaten och/eller personskador. Ställ aldrig följande sorters föremål ovanpå denna apparat:
  - Andra komponenter, eftersom de kan orsaka skador och/eller missfärgning på den här apparatens yta.
  - Brinnande föremål (t.ex. stearinljus) eftersom de kan orsaka brand, skador på apparaten och/eller personskador.
  - Behållare som innehåller vätska, eftersom de kan orsaka elstötar och/eller skador på apparaten.
- 7 Se till att du alltid placerar denna enhet på en plan yta. Om du inte gör det kommer den inte att fungera normalt och det kan förorsaka att skador uppstår på skivan (orna) och enheten själv.
- 8 Hantera omkopplarna, kontrollerna och kablarna försiktigt och ta aldrig i för hårt. Håll alltid i kontakterna när du kopplar loss kablar. Dra aldrig i själva kablarna.
- 9 Apparaten får endast användas med den angivna nätspänningen. Att använda apparaten med en högre nätspänning är farligt och kan leda till brand eller andra skador. YAMAHA kan inte hållas ansvariga för någon form av skador som beror på att apparaten använts med någon annan nätspänning än den angivna.
- 10 Försök aldrig rengöra apparaten med någon form av kemikalier eller lösningsmedel. Det kan skada ytfinishen. Använd en ren, torr duk.
- 11 Dra ut stickkontakten ur vägguttaget om du inte tänker använda apparaten på länge, eller om det blir åska. Annars finns det risk för skador på grund av blixtnedslag.
- 12 Försök aldrig bygga om denna apparat eller reparera den själv. Kontakta en kvalificerad YAMAHA-serviceverkstad för alla former av service. Öppna aldrig höljet av någon som helst anledning.
- 13 Läs noga igenom kapitlet "Felsökning" angående vanliga användningsfel innan du drar slutsatsen att det är fel på apparaten.

## FARA

Synlig laserstrålning i öppet läge. Undvik att utsätta dig för direkt bestrålning.

Sätt aldrig ögonen till skivfacket eller några av de andra öppningarna för att försöka titta in i apparaten medan stickkontakten är isatt i vägguttaget.

---

Denna apparat är endast avsedd för hemmabruk och får inte användas för kommersiella ändamål.

## Att observera när apparaten flyttas

- Ta först bort alla skivor från skivfacket och stäng skivfacket genom att trycka på **OPEN/CLOSE**-knappen. Kontrollera att följande visas på frontpanelens display och stäng sedan av apparaten.

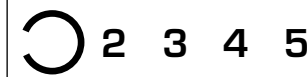

Slå aldrig ifrån strömmen förrän displayen inte tänds som här ovan. Då kan gå sönder under förflyttning eftersom den interna mekanismen inte är låst.

---

## Introduktion

Tack för ditt inköp av denna YAMAHA produkt. Vi hoppas att den kommer att ge dig många år av problemfri underhållning. För optimal funktion ska du noggrant gå igenom denna handbok. Den kommer att visa dig hur du ska använda din nya YAMAHA produkt.

## Egenskaper

- 5-skivors karusellväxlare
- Fullkomlig öppning för byte av alla 5 skivorna samtidigt
- PLAYXCHANGE : Byte av skiva möjlig under avspelning av annan skiva
- Upprepning, slumpmässig och programavspelning
- Kan styras med fjärrkontroll

## Innehåll

### ATT KOMMA IGÅNG

<b>Försiktighetsmått vid hantering av CD skivor</b> .....	<b>2</b>
<b>Förberedelser</b> .....	<b>3</b>
Medföljande tillbehör .....	3
Fjärrkontroll .....	3
Anslutningar .....	4
<b>Kontroller och funktioner</b> .....	<b>5</b>
Frampanelen .....	5
Fjärrkontroll .....	6
Teckenruta .....	7

### AVSPELNING AV CD SKIVOR

<b>Grundläggande hantering</b> .....	<b>8</b>
Laddning och avspelning av skivor .....	8
PLAYXCHANGE .....	9
Avsökning av skivor .....	9
Att hoppa över melodier .....	10
Avsökning .....	10
CD TEXT .....	10
<b>Diverse funktioner</b> .....	<b>11</b>
Slumpmässig avspelning .....	11
Programavspelning .....	12
Repeteringsavspelning .....	14
Indexavsökning .....	14
Inställning av nivå .....	15
Timeravspelning .....	15



### INSPELNINGSFUNKTIONER

<b>Synkroniserad inspelning av CD skivor</b> .....	<b>16</b>
<b>Programmering av melodier som ska spelas in</b> .....	<b>17</b>
Automatisk bandprogrammering .....	17
Manuell bandprogrammering .....	18
Slumpmässig bandprogrammering .....	20
<b>Automatisk avsökning av toppnivå</b> .....	<b>21</b>

### YTTERLIGARE INFORMATION

<b>Felsökning</b> .....	<b>22</b>
<b>Specifikationer</b> .....	<b>23</b>

# FÖRSIKTIGHETSMÅTT VID HANTERING AV CD SKIVOR

- Denna CD spelare är tillverkad för avspelning endast av CD skivor med märkningen  och . Försök aldrig ladda skiva med annan märkning i enheten. Den kan också avspela 8 cm (3 inch) CD skivor.
- CD skivor slits inte under avspelning, men skador på dess yta kan uppstå när skivan hanteras som kan påverka avspelningen negativt.
- Använd aldrig rengöringsskivor eller skeva skivor. Alla sådana kan förorsaka skada på denna enhet.

## För att förhindra att denna enhet drabbas av felfunktion

- Använd aldrig CD skivor som inte har standardutformning (hjärtformade el.dyl.) som finns på marknaden då dessa kan skada denna enhet.

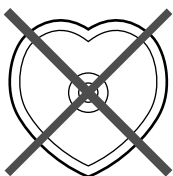

- Använd aldrig CD skivor med tejp, sigill eller klistermärken på då detta kan skada denna enhet.

- CD skivor påverkas inte av mindre dammpartiklar eller fingeravtryck på avspelningsytan, men de bör ändå hållas rena. Torka av med en ren, torr trasa. Torka inte i en cirkelrörelse utan rakt ut från skivans mittpunkt.

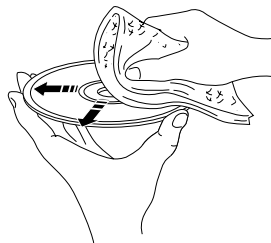

- Försök aldrig rengöra skivans yta med skivrengörare, skivspray, anti-stat spray eller vätska samt någon annan kemiskt baserad rengöringsvätska eftersom dylika ämnen kan göra obotlig skada på skivans yta.
- Utsätt heller inte skivor för direkt solljus, höga temperaturer eller hög luftfuktighet under långa perioder eftersom detta kan göra skivan skev eller på annat sätt skada den.

**NEJ!**

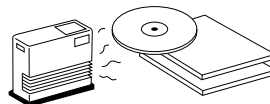

## Medföljande tillbehör

Fjärrkontroll

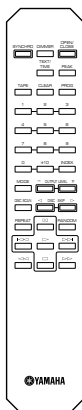

Batterier (storlek AA, UM-3, R6) (2)

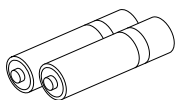

RCA stiftkabel

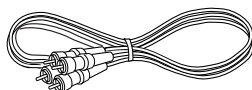

## Fjärrkontroll

### ■ Att ladda batterierna

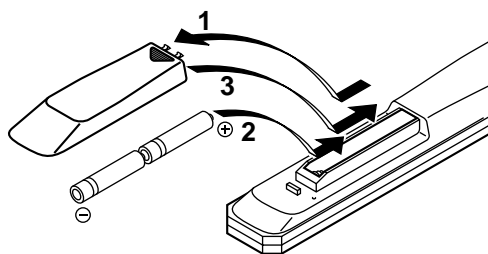

### ■ Byte av batterier

Om du märker att du måste gå närmare huvudenheten för att fjärrkontrollen ska kunna användas har batterierna i den börjat ta slut. Byt ut bägge batterier med nya.

#### Notera

- Använd endast batterier av storlek AA, UM-3, R6 vid byte.
- Se till att polerna ligger rätt. (Se markeringen i batterifacket.)
- Ta ut batterierna om fjärrkontrollen inte ska användas på ett tag.
- Om batterierna läcker ska du omedelbart kasta bort dem. Undvik att vidröra den läckande batterivätskan och låt den inte komma i närheten av kläder etc. Rengör batterifacket ordentligt innan du lägger i ett nytt par batterier.

### ■ Fjärrkontrollens omfång

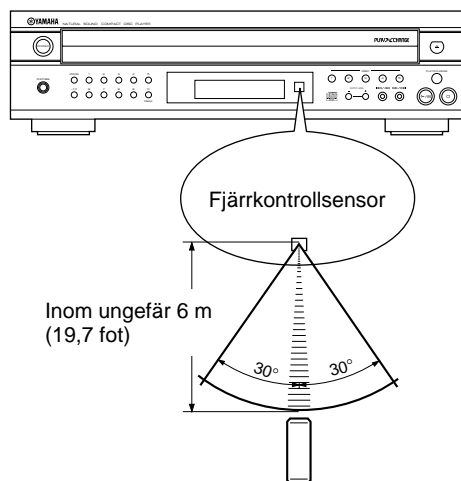

#### Notera

- Det bör inte stå några större objekt mellan fjärrkontrollen och huvudenheten.
- Om direkt starkt lampljus (särskilt lysrörslampa etc.) kanske sensorn inte fungerar som den ska. Flytta på huvudenheten så att direkt ljus inte faller på sensorn.

## Anslutningar

Koppla aldrig in denna eller andra enheter innan alla anslutningarna är klara.

- Innan du gör några anslutningar ska du tillse att förstärkare och alla andra enheter står på OFF.
- Anslutningarna ska göras till korrekt uttag på förstärkare och andra komponenter.
- Om placeringen av denna enhet förorsakar störningar i andra enheter (som tex. en radiomottagare) öka avståndet mellan denna enhet och den andra komponenten.

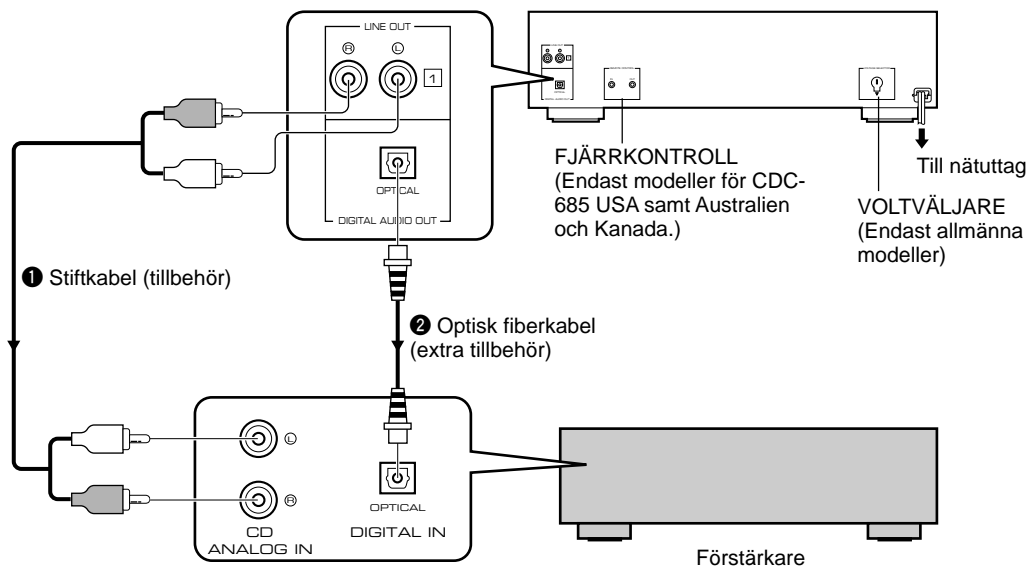

Välj ett av sätten som beskrivs nedan för anslutning av denna enhet till din förstärkare.

### När LINE OUT (analog) uttagen på denna enhet används (1)

- Se till att vänster (L) och höger (R) LINE OUT uttagen är anslutna till motsvarande (vänster och höger) uttag på förstärkaren eller andra komponenter.
- Anslut LINE OUT uttagen till CD (eller AUX) uttagen på förstärkaren. För detaljer om dessa anslutningar, se handboken som medföljer förstärkaren som används.
- LINE OUT uttagen på denna enhet har nummerats 1. Vid anslutning av denna enhet till YAMAHA förstärkare eller mottagare vars uttag på bakpanelen har nummerats som 1, 2, 3 osv. anslut LINE OUT uttagen på denna enhet till de uttag som bär nummer 1 på bakpanelen på förstärkaren eller mottagaren.

### När DIGITAL AUDIO OUT (OPTICAL) uttaget på denna enhet används (2)

- Innan du använder detta uttag ska du avlägsna skyddet som sitter på det.
- Anslut uttaget till det optiska uttaget på en förstärkare med en i handel tillgänglig optisk fiberkabel.
  - \* Se till att du använder en optisk fiberkabel av bästa kvalitet. Andra kablar kanske inte fungerar som de ska.
- Se till att du sätter på skyddet igen om du inte ska använda uttaget på ett tag så att det skyddas från damm.
- **Endast CDC-685**  
Ställ in nivån på signalutgången till förstärkare på max. med OUTPUT LEVEL +/- knapparna.

# KONTROLLER OCH FUNKTIONER

## Frampanelen

### CDC-685

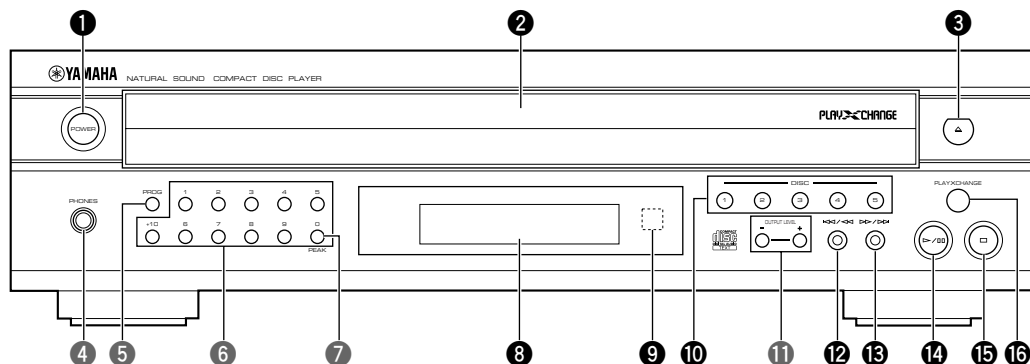

### CDC-585

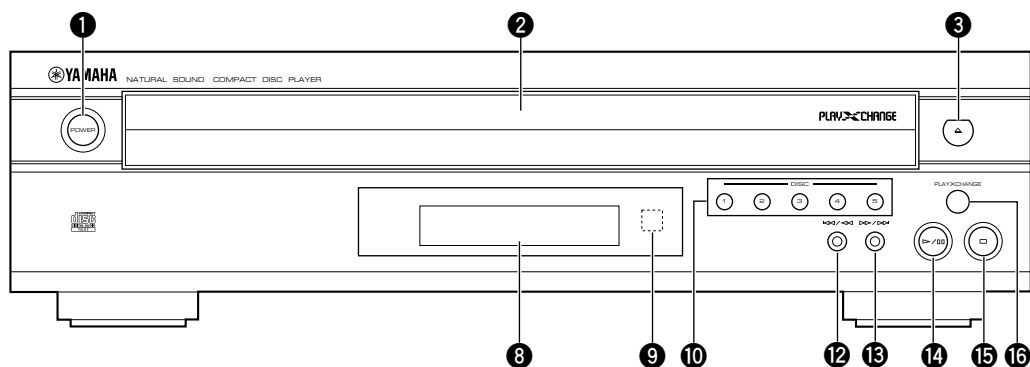

- |  |  |
|--|--|
| 1 POWER (Strömbrytare) ..... sid.8,9           | 9 Fjärrkontrollsensor                            |
| 2 Skivbricka ..... sid.8,9                     | 10 DISC (Skivval) ..... sid.8                    |
| 3 $\triangle$ (Öppna/Stäng)                    | 11 OUTPUT LEVEL $-/+$ (Utgångsnivå) ..... sid.15 |
| 4 PHONES (Uttag för hörlurar) ..... sid.15     | 12 $\lll/\lll$ (Överhoppnings/Avsökningknapp)    |
| 5 PROG (Programmeringsknappar) ..... sid.12,18 | 13 $\ggg/\ggg$ (Överhoppnings/Avsökningknapp)    |
| 6 Sifferknappar ..... sid.10                   | 14 $\triangleright/\square$ (Avspelning/Paus)    |
| 7 PEAK (Toppnivå) ..... sid.16,21              | 15 $\square$ (Stopp)                             |
| 8 Teckenruta ..... sid.7                       | 16 PLAYXCHANGE ..... sid.9                       |

# Fjärrkontroll

Delar som är skuggade finns **endast på CDC-685**.

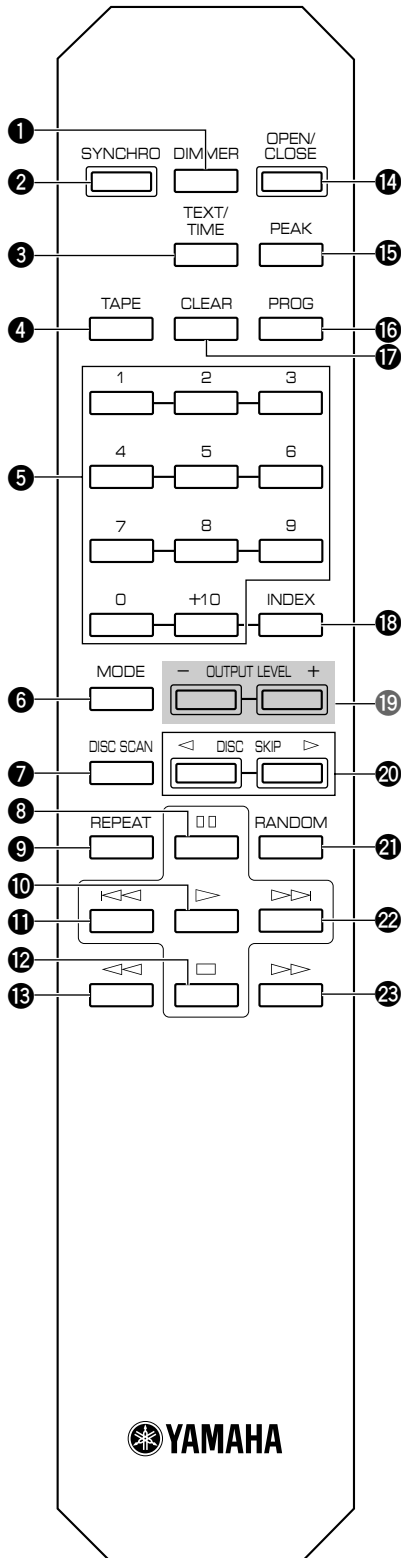

- ❶ DIMMER (Ljusstyrka) ..... sid.7
- ❷ SYNCHRO (Synkronisering) ..... sid.16
- ❸ TEXT/TIME (Text/Klocka) ..... sid.7
- ❹ TAPE (Band) ..... sid.17
- ❺ Sifferknappar ..... sid.10
- ❻ MODE (Lägesval för skivavspelning) ..... sid.8
- ❼ DISC SCAN (Skivavsökning) ..... sid.9
- ❽ □ (Paus)
- ❾ REPEAT (Repetering) ..... sid.14
- ❿ ▷ (Avspelning)
- ⓫ ◀◀ (Överhoppning)
- ⓬ □ (Stopp)
- ⓭ ◀◀ (Avsökning)
- ⓮ OPEN/CLOSE (Öppna/Stäng) ..... sid.8
- ⓯ PEAK (Toppnivå) ..... sid.21
- ⓰ PROG (Programmeringsknappar) ..... sid.12
- ⓱ CLEAR (Radering) ..... sid.13
- ⓲ INDEX (Indexknapp) ..... sid.14
- ⓳ OUTPUT LEVEL -/+ (Utgångsnivå) ..... sid.15
- ⓴ DISC SKIP (Skivöverhoppning) ..... sid.8
- ⓵ RANDOM (Slumpmässig avspelning) ..... sid.8
- ⓶ ▷▷ (Överhoppning)
- ⓷ ▷▷ (Avsökning)



## Teckenruta

Teckenrutan som sitter mitt på denna enhet visar information om skivorna.

Efter att ha stängt skivbrickan genom att trycka på **OPEN/CLOSE** knappen eller välja en skiva med **DISC SKIP** knapparna med enheten stoppad så visas i teckenrutan det totala antalet melodier och total inspelad tid på den valda skivan under ett par sekunder.



### Information under avspelning av skiva

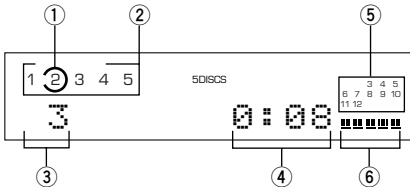

- ① Visar skivbrickenummer för den valda skivan.
- ② En siffra som motsvarar det antal skivbrickor med skivor i tänds efter att skivor valts.
- ③ Visar det valda melodinumret.
- ④ Visar tid. (Se "Val av tidsvisning och textdata" till höger.)
- ⑤ Visar antalet melodier (upp till 20) på den valda skivan. Efter att en melodi avspelas kommer dess nummer att försvinna så att antalet återstående melodier (och deras nummer) lätt kan kontrolleras.
- ⑥ **Endast CDC-685**  
Visar nivån på signalutgången till förstärkaren eller hörlurarna som ställts in med **OUTPUT LEVEL +/-** knapparna.

### Att ändra ljusstyrkan i teckenrutan

Om så önskas kan du ändra på ljusstyrkan i teckenrutan i tre steg med hjälp av **DIMMER** knappen.



### Val av tidsvisning och textdata

Du kan välja en av fyra olika sorters visningar genom att trycka på **TEXT/TIME** valknappen. Eftersom denna enhet är CD TEXT kompatibel kan skivans titel, artistens namn och melodins titel också visas förutom tidsvisningen under avspelning av CD skiva med CD TEXT data. För varje gång som du trycker på **TEXT/TIME** valknappen kommer visningen att ändras enligt följande.

- ① Förfluten avspelingstid för melodi som just avspelas.

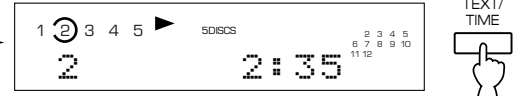

- ② Återstående tid för melodi som just avspelas.



- ③ Total avspelingstid på skivan.



- ④ Total återstående avspelingstid på skivan.



Skivtitel

Artistens namn

Melodins titel

➔ vid avspelning av skiva utan CD TEXT data

⇨ vid avspelning av skiva med CD TEXT data

#### Notera

- Återstående tid ② kommer inte att visas under avspelning av låt 21 eller högre.
- Skivans titel, artistens namn och melodititel kanske inte visas även under avspelning av skiva med CD TEXT data. I dessa fall kommer "NO ENTRY" att visas i teckenrutan.

# GRUNDLÄGGANDE HANTERING

Denna handbok beskriver hur du styr denna enhet med fjärrkontrollen.  
För styrning av enheten från frampanelen ska du använda motsvarande knappar på den.

## Laddning och avspelning av skivor

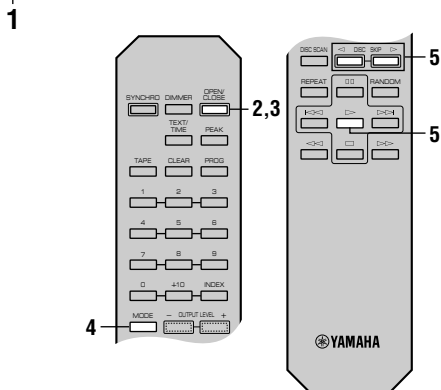
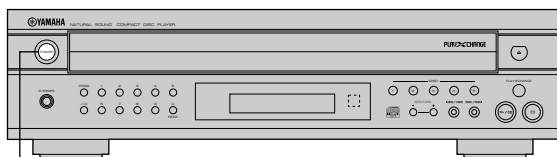

### 1 Slå på strömmen.



På frampanelen

### 2 Öppna skivbricken och ladda skivor.

Använd markeringen i skivbricken som guide så att skivorna laddas på rätt sätt.

Med etiketten uppåt.

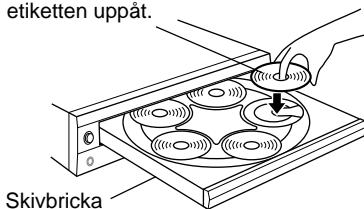

Skivbricka

För att spela av en 8 cm (3 inch) CD skiva  
Placera den i det inre försänkta området i skivbricken.  
Lägg aldrig en normal (12 cm/5 inch) CD skiva ovanpå en 8 cm CD skiva.

### 3 Stäng skivbricken.



- Du kan också stänga skivbricken genom att trycka på  $\triangleright/\square$  knappen på frampanelen, en **DISC** valknapp på frampanelen, en sifferknapp eller **RANDOM** knappen, samt genom att trycka mjukt på skivbrickans framsida. Om skivbricken stängs på något av dessa vis kommer avspelningen att startas automatiskt, men det totala antalet melodier och den totala inspelningstiden för den först valda skivan kommer inte att visas automatiskt i teckenrutan.

### 4 Välj önskad avspelningsfunktion (1DISC eller 5DISCS) och bekräfta den med hjälp av visningen i teckenrutan.

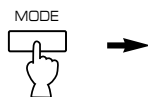

1DISC  
5DISCS

Visar vald avspelningsfunktion.

**1DISC läge:** Enheten avspelar endast den valda skivan.

**5DISCS läge:** Enheten kommer att spela av alla skivorna i turordning.

### 5 Starta avspelning från första melodi på skiva 1.



- Om det är nödvändigt ska du välja skiva med **DISC SKIP** knapparna eller **DISC** valknappen på frampanelen.

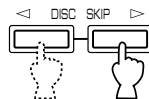

eller

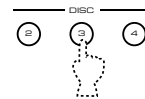



På frampanelen

Avspelningen startar automatiskt.

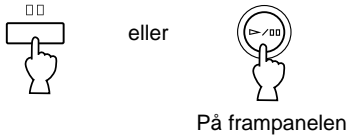

## ■ Att stoppa avspelingen tillfälligt



För att återuppta avspelingen ska du trycka på  (eller ) knappen igen.

\* /00 knappen på frampanelen kan också användas för att tillfälligt stoppa och återuppta avspelingen igen.

## ■ Att stoppa avspelingen helt

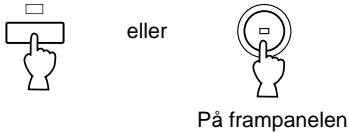

## ■ Att stänga av strömmen

Tryck på **POWER** knappen igen.



## PLAYXCHANGE

Under avspelning kan du öppna skivbrickan genom att trycka på **PLAYXCHANGE** knappen på frampanelen utan att avbryta avspelingen. Men i dessa fall har intryckning av **DISC SKIP** knappen ingen effekt. Du kan ladda och byta ut skivor när skivbrickan är öppen, men du ska aldrig ladda skiva i det fack som är dolt inne i enheten. Om du gör det kan det förorsaka skada på skivan eller enheten eftersom skivbrickan redan har skiva laddad som avspelas.

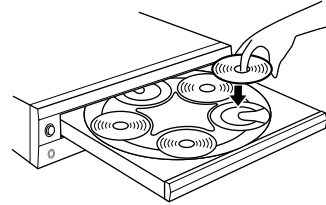

## Avsökning av skivor

### ■ Denna metod är bekväm för att söka efter önskad skiva (eller kontrollera skivorna i enheten)

När **DISC SCAN** knappen trycks in i stoppläge kommer denna enhet att spela av en del av varje enskild skiva under 8 sekunder. Om under avspelning du finner den önskade skivan ska du trycka på **DISC SCAN** knappen igen eller  knappen för att lämna denna funktion. Enheten kommer då att återgå till normal avspelning.



#### Notera

- Under avspelning blinkar skivbrickans nummer i teckenrutan. Varje gång som en skiva är slut kommer motsvarande bricknummer att ändras från blinkande till lysande med fast sken.
- Om skivan som avspelas har långa blanka partier mellan låtarna kommer du inte att höra något under skivavsökning.

## Att hoppa över melodier

- Att spela av från början av melodin efter den som just avspelas.



- Att spela av från början av den melodi som just avspelas.



- Att spela av från början av melodin före den som just avspelas.

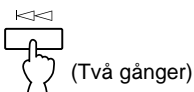

- Dessa manövrer kan också utföras medan enheten står i stopp eller pausläge.
- När du använder <<< eller >>> knappen på fjärrkontrollen:
  - \* Om knappen trycks in och hålls intryckt kommer melodinumret att ändras kontinuerligt mot högre nummer (eller lägre nummer).
- När du använder <<</<<< eller >>>/>>> knappen på frampanelen:
  - \* Se till att du inte trycker in och håller knappen intryckt då detta kommer att innebära att melodin avspelas framåt (eller bakåt) snabbt.

## ■ DIREKTAVSPELNING

Välj önskad melodi med sifferknapparna.

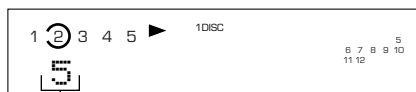
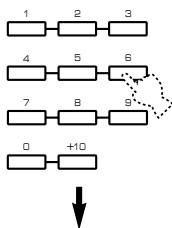

Valt melodinummer avspelas.

### Exempel : Att välja melodi 25

Tryck på 10 två gånger och sedan omedelbart en gång på 5.

- \* Om melodinumret högre än det antal som finns på skivan matas in kommer den sista melodin att avspelas.

## Avsökning

- Att gå framåt snabbt

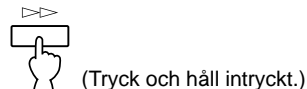

- Att gå bakåt snabbt

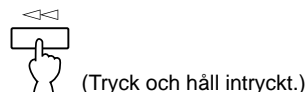

- Ljudet kan höras (om än en aning förvridet) under manuell avsökning framåt eller bakåt. Detta är bekvämt för att hitta en precis punkt varifrån du önskar lyssna i en melodi eller för att snabbt gå igenom innehållet på skivan.
- Manuell avsökning kan också genomföras i pausläge. I dessa fall kommer dock inget ljud att höras.
- När du använder <<</<<< eller >>>/>>> knappen på frampanelen:
  - \* Se till att du inte släpper upp knappen efter att den tryckts in för då kommer avspelingen att starta från början av nästa eller innevarande melodi.

## CD TEXT

Denna enhet är CD TEXT kompatibel. CD TEXT skivor har information såsom skivans titel, artistens namn och melodins titel. Om den valda skivan innehåller CD TEXT data kommer denna enhet att avläsa skivans titel, artistens namn och melodins titel från den. Du kan välja visning av CD TEXT data (se "Val av tidsvisning och textdata" på sidan 7).

# DIVERSE FUNKTIONER

## Sluppmässig avspelning

Du kan avspela melodier på en eller flera skivor i sluppmässig sekvens. Enheten kommer automatiskt att blanda melodier från alla skivor eller vald skiva på skivbrickan.

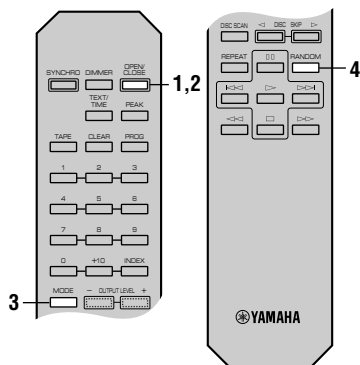

### 1 Ladda en eller flera skivor.

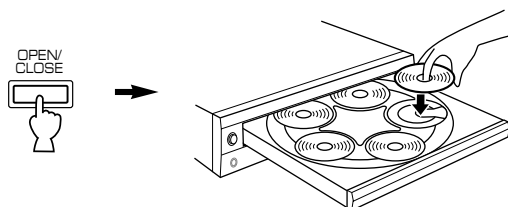

### 2 Stäng skivbrickan.



### 3 Välj önskad avspelningsfunktion (1DISC eller 5DISCS).



- \* Om du väljer 1DISC funktion välj nästa önskad skiva med **DISC SKIP** knappen på fjärrkontrollen eller en **DISC** valknapp på frampanelen.

### 4 Tryck på RANDOM knappen.





RNDM tänds i teckenrutan.

## Att lämna sluppmässig sekvensavspelning

Tryck på  knappen eller **RANDOM** knappen ännu en gång eller öppna skivbrickan genom att trycka på **OPEN/CLOSE** knappen.

RNDM kommer att försvinna ur teckenrutan.

### Notera

- Denna funktion kommer inte att fungera under programmering eller under programmerad avspelning.
- Om  knappen trycks in under sluppmässig sekvensavspelning kommer nästa sluppmässigt programmerade melodi att avspelas. Om  knappen trycks in kommer avspelningen att återgå till början av den melodi som just avspelas.
- Denna indikation visas medan enheten blandar melodierna.

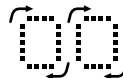

- Total återstående tid på skivan kommer inte att visas under sluppmässig sekvensavspelning.

# Programavspelning

Du kan njuta av dina favoritlåtar valda från en eller flera skivor i önskad ordning genom att programmera in dem.

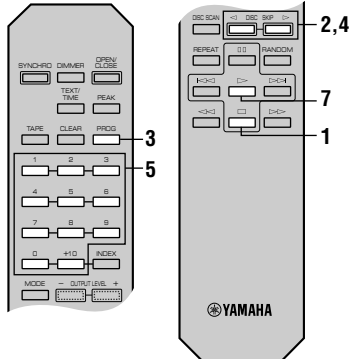

## 1 Stoppa enheten.



## 2 Om du vill välja låtar från en skiva (eller skivor) andra än den som ligger på skivbricka 1, låt denna enhet visa total inspelningstid för de enskilda skivorna som ska användas med hjälp av DISC SKIP knapparna i tur och ordning.

\* Om du inte gör detta kommer den totala avspelningstiden för de programmerade melodierna inte att visas.

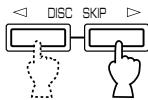

## 3 Tryck på PROG knappen för att starta inprogrammeringen.

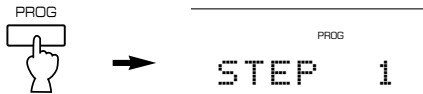

## 4 Om det är nödvändigt, välj en annan skiva.



## 5 Programmera önskad melodi genom att trycka på motsvarande sifferknapp.

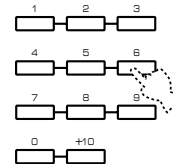

## 6 Upprepa steg 4 och 5 för att programmera flera låtar. Du kan också välja samma låt igen.

## 7 När programmeringen är klar, starta avspelningen.

## ■ Visning av information under programmering

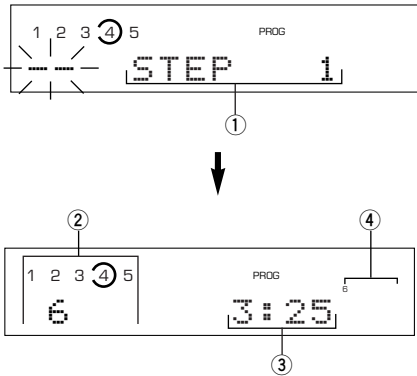

- ① Visar programnummer för melodi som ska programmeras härnäst.
- ② Visar vald skiva och melodinummer.
- ③ Visar total avspelnings-tid för de melodier som för ögonblicket är programmerade.
- ④ Visar totalt antal programmerade melodier på valda skivor.

- \* Om STEP 1 inte visas i teckenrutan efter att **PROG** knappen tryckts in, tryck på **TEXT/TIME** knappen för visningsval.
- \* Om den totala tiden överstiger 99 minuter och 59 sekunder kommer tiden inte att visas.

### Notera

- Du kan programmera upp till 40 melodier vid ett tillfälle.
- Du kan programmera hela skivan genom att trycka på 0 istället för ett melodinummer. Då tänds ALL i teckenrutan.
- Det totala antalet programmerade melodier kommer inte att visas om ett melodinummer högre än 20 programmeras in.
- Om du under programmering trycker på **TEXT/TIME** knappen för visningsval kan du ändra visningen från programnummer till visning av total avspelnings-tid för programmerade melodier eller ingen visning alls. För att återgå till föregående visning, tryck åter på **TEXT/TIME** knappen för visningsval.
- <<< och >>> knapparna kan användas under avspelnning, men endast inom de programmerade melodiernas omfång.
- Om du trycker på en sifferknapp så stoppas den innevarande programmeringen och enheten hoppar till början på den melodi vars nummer matats in. När denna melodi avspelas kommer den tidigare avbrutna programmeringsavspelnningen att återupptas.
- << och >> knapparna kan användas under avspelnning för att söka efter alla melodier inklusive de programmerade melodierna.

## ■ Att stoppa programmerad avspelnning

Tryck på  knappen och det först programmerade melodinumret kommer att visas. För att återuppta avspelnningen ska du trycka på  knappen. Avspelnningen kommer att startas från början av den programmerade ordningen.

## ■ Att radera en programmerad sekvens

Det finns flera metoder, se nedan.

- Tryck på  knappen eller **CLEAR** knappen med enheten i stoppläge.
- Öppna skivbricksan.
- Slå av strömmen.

## ■ Att kontrollera programmerade data

- ① Under programmerad avspelnning, tryck på  knappen.
- ② Tryck på **PROG** knappen.
- ③ För varje gång som du trycker på  knappen kan melodinumret och deras ordning kontrolleras i tur och ordning. Visningen av melodinumret kan återställas (turordning baklänges) genom att du trycker på  knappen.

## ■ Att korrigera programmerade data

- ① Följ proceduren som beskrivs under "Att kontrollera programmerade data".
- ② Visning av melodinumret kan korrigeras genom att trycka på  eller  knapparna.
- ③ Tryck på sifferknapparna för att välja en melodi som ska ersätta den visade. Den tidigare programmerad låten kommer att raderas ur minnet och den nya ersätta den.
- ④ Efter att korrigering avslutats, tryck åter på **PROG** knappen eller  knappen.

## Repeteringsavspelning

Du kan spela av vilken önskad melodi eller skiva (eller skivor) upprepade gånger genom att trycka på **REPEAT** knappen. Funktioner för repeteringsavspelning kommer att ändras varje gång du trycker på **REPEAT** knappen.

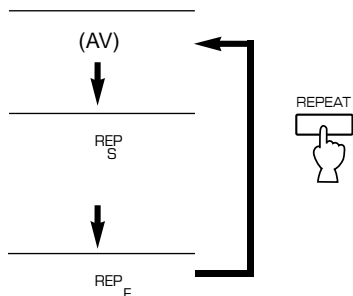

### ■ ENKEL REPETERINGSAVSPELNING

En melodi avspelas upprepade gånger.

\* Denna funktion finns också tillgänglig med programmerad och slumpmässig avspelning. (Om repeteringsavspelningen slås av kommer programmerad eller slumpmässig avspelning att återupptas.)

### ■ HEL REPETERINGSAVSPELNING

I avspelningsläget 1DISC kommer en skiva att avspelas upprepade gånger.

I avspelningsläget 5DISCS kommer alla skivorna på skivbrickan att avspelas upprepade gånger.

\* Under programmerad avspelning kommer alla programmerade melodier att avspelas upprepade gånger.

\* Under slumpmässig avspelning kommer alla slumpmässigt valda melodier på den bestämda skivan (1DISC) att avspelas i samma ordning eller alla slumpmässigt ordnade skivor och melodier (5DISCS) avspelas upprepade gånger.

## Indexavsökning

Om skivan innehåller indexnummer kan avspelningen startas från valt indexnummer.

### 1 Välj en melodi med indexnummer.

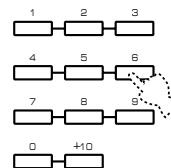

### 2 Tryck på INDEX knappen.

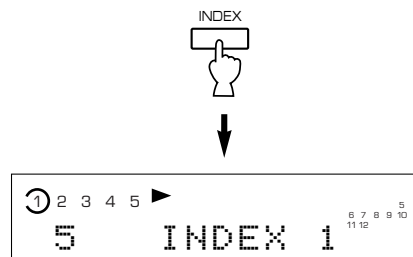

### 3 Välj önskat indexnummer.



### ■ Att lämna funktionen för avsökning av indexnummer.

Tryck på **INDEX** knappen.

#### Notera

- Inte alla skivor har indexnummer. Indexsystemet har en metod för underuppdelning av melodier i mindre delar (tex. för partier i klassiska symfonier) så att man lättare kan hitta dessa delar. Information om indexnummer medföljer vanligen skivor som har dem.
- Om ett indexnummer högre än något indexnummer på skivan väljs så kommer avspelningen att starta från det sista indexnumret på skivan.
- På vissa skivor kan avspelningen starta en aning före den faktiskt bestämda punkten.
- Om en skiva inte är kodad med indexpunkter kommer avspelningen att starta från det valda spåret.



## Inställning av nivå

Endast CDC-685

### Inställning av nivån på signalutgången till en förstärkare etc.

Du kan ställa in nivån på signalutgången från **LINE OUT** uttagen på bakpanelen till en förstärkare etc. i enlighet med dina önskemål med hjälp av **OUTPUT LEVEL -/+** knapparna.

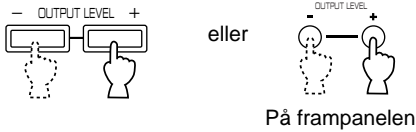

### För optimal ljudkvalitet

- \* När du använder **DIGITAL AUDIO OUT (OPTICAL)** uttagen för anslutning ska du ställa in signalutgången på max.
- \* Du kan kontrollera nivån på signalutgången i teckenrutan.



Endast CDC-685

### När du lyssnar med hörlurar

Anslut hörlurarna till **PHONES** uttaget och ställ in volymen med **OUTPUT LEVEL -/+** knapparna.

- \* Lägg märke till att du med hjälp av **OUTPUT LEVEL -/+** knapparna också kan variera nivån på signalutgången till en förstärkare etc.

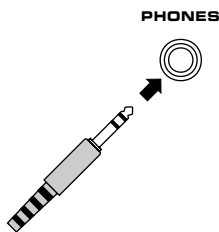

## Timeravspelning

Endast CDC-685

Du kan starta avspelningen när som helst genom att ansluta en timer (extra tillbehör). Se också de instruktioner som medföljer timern.

- ① Välj önskad avspelningsfunktion (1DISC eller 5DISCS).
- ② Tryck på **POWER** omkopplaren för att slå av enheten.
- ③ Tryck på **POWER** omkopplaren medan du trycker på ▷/□ knappen på främpanelen.  
Strax därefter visas **TIMER P. ON** i teckenrutan och timerfunktionen är aktiverad.  
(När timerfunktionen redan är aktiverad kommer **TIMER P. OFF** att visas istället och timerfunktionen att stängas av. I dessa fall ska man repetera proceduren under steg 2 och 3 för att slå på timerfunktionen.)
- ④ Ställ in timern på önskad tid.  
När den inställda tidpunkten infaller kommer enheten att slås på automatiskt och avspelningen startar.

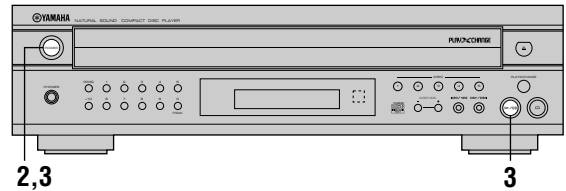

# SYNKRONISERAD INSPELNING AV CD SKIVOR

Om du använder ett kompatibel YAMAHA kassettdäck kan du synkronisera däckets så att det spelar in automatiskt när en CD skiva börjar avspelas. Med denna funktion kan du spela in en CD skiva på ett band lättare och mera precist. (Se också kassettdäckets handbok för att kontrollera om det är kompatibelt eller inte.)

\* Denna enhet och kassettdäcket måste placeras nära varandra så att bägge kan ta emot signalerna från denna enhets fjärrkontroll samtidigt.

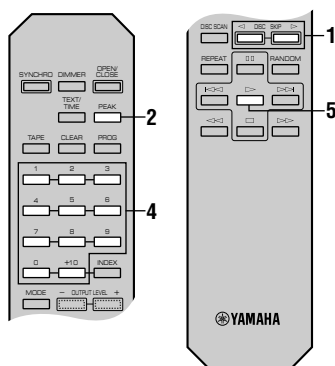

## 1 Välj en skiva.

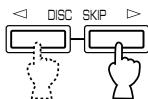

## 2 Ladda ett band i kassettdäcket.

\* Funktionen för toppnivå avsökning som denna enhet är utrustad med är användbar för att ställa in inspelningsnivå på kassettdäcket. (Se sidan 21.)



## 3 Tryck på SYNCHRO knappen.



Denna enhet ställs i pausläge och kassettdäcket ställs i REC/PAUSE läge.

\* I detta läge blinkar tidsvisningen i denna enhet.

## 4 Om så önskas, välj melodi som ska spelas in först.

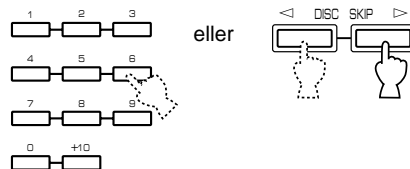

## 5 Tryck på > knappen.



Både CD spelaren och kassettdäcket startar avspeling respektive inspelning samtidigt.

\* CD avspelingen startar en aning efter bandinspelningen.

## 6 Om du vill stoppa inspelningen tillfälligt och sedan återuppta den igen från önskad melodi, följ instruktionerna under steg 3–5 igen.

## Att lämna denna funktion.

Tryck på □ knappen.

### Notera

- För att stoppa inspelningen, tryck på □ knappen på kassettdäcket.
- Programmerad ordning av melodier kan också spelas in med denna funktion så att du inte behöver spela in hela skivan. (Se sidorna 12–13 för programmeringsprocedurer.)
- Denna funktion kan också användas tillsammans med programmeringsfunktioner. (Se sidan 17–20.)

# PROGRAMMERING AV MELODIER SOM SKA SPELAS IN

Denna bekväma funktion kan användas för att programmera melodier för inspelning på band. Genom att minneslagra bandets längd kan denna enhet automatiskt lägga upp inspelningen, eller hjälpa dig att programmera inspelningen, så att du erhåller minsta möjliga oinspelad del i slutet på bägge sidor av bandet.

Funktionen för toppnivå avsökning som denna enhet är utrustad med är användbar för att ställa in inspelningsnivå på kassettdäcket. (Se sidan 21.)

## Automatisk bandprogrammering

Enheten kommer automatiskt att programmera melodierna på skivan med den ursprungliga ordningen lämnad intakt.

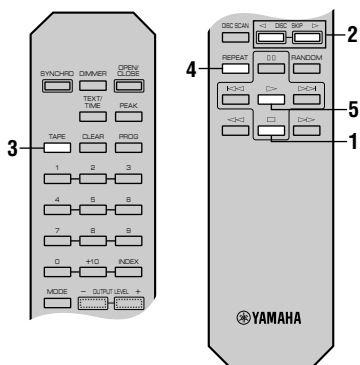

### 1 Stoppa enheten.



### 2 Välj en skiva.

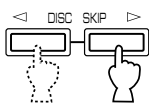

### 3 Mata in bandets totala tillgängliga inspelningstid (bandlängd).

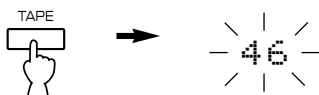

Du kan välja en av fyra bandlängder genom att trycka på **TAPE** knappen.

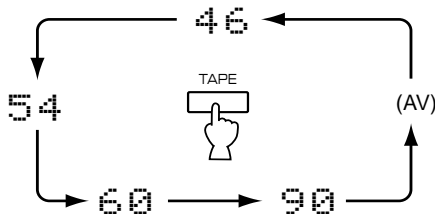

Du kan också mata in bandets totala tillgängliga inspelningstid manuellt.

**Ex.** För ett C-64 band (32 minuter på varje sida)

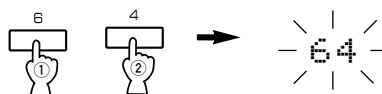

### 4 Tryck på REPEAT knappen.



Enheten programmerar automatiskt melodierna för sida A och sida B separat, tagande bandets totala tid med i beräkningen.

\* Programmerade melodinummer och det totala antalet melodier för sida A och B visas ett kort ögonblick.

### 5 Starta inspelningen på kassettdäcket och tryck samtidigt på ▷ knappen.

### 6 Enheten kommer att ställas i pausläge innan bandet vänds från A till B.

Vänd bandet till sida B. Återuppta inspelningen samtidigt som du trycker på ▷ eller ◁ knappen.

#### Notera

- Det rekommenderas att du använder ett band som är en aning längre än inspelningen på CD skivan eftersom de programmerade melodierna kanske inte passar in korrekt inom den tidsrymd som finns tillgänglig på bandets två sidor.
- Synkroniserad CD inspelning kan användas bara om du har ett kompatibelt kassettdäck. I dylika fall ska du i steg 5 och 6 trycka på **SYNCHRO** och ▷ knappen. Inspe­lingen startar då automatiskt. (För detaljer, titta på sidan 16.)

## ■ Visar information under programmering

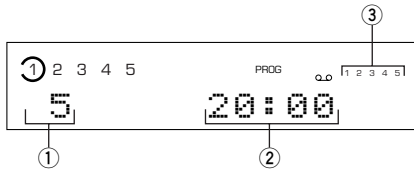

- ① Visar antalet programmerade melodier för de enskilda sidorna i turordning efter att den automatiska programmeringen är klar. Sedan övergår den till visning av det först inprogrammerade melodinumret på A sidan.
- ② Visar det totala tiden programmerade melodier för de enskilda sidorna.
- ③ Visar antalet programmerade melodinummer för de enskilda sidorna.

## Manuell bandprogrammering

Med denna funktion kan du programmera melodier från flera olika skivor i vilken ordning som helt på ett band.

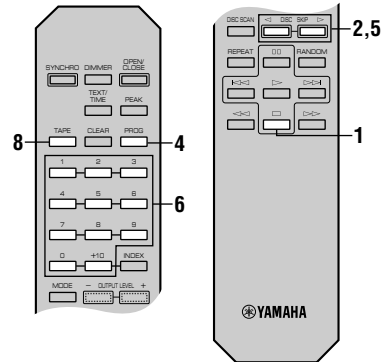

### 1 Stoppa enheten.



### 2 Om du väljer melodier från en skiva (eller skivor) andra än de som ligger i skivbricka 1, kan du få denna enhet att visa total inspelningstid för enskild skiva i turordning genom att du trycker på DISC SKIP knapparna.

\* Denna enhet kommer när du gör detta att avläsa innehållet på skivan. Om det finns en skiva med vilket detta inte sker, kan melodier från denna inte att programmeras.

### 3 Följ steg 3 på sidan 17.

### 4



### 5 Om det är nödvändigt ska du välja önskad skiva genom att trycka på DISC SKIP knapparna.

### 6 Välj önskad låt.

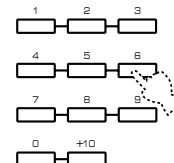

### 7 Upprepa steg 5 och 6 för att programmera flera melodier på sidan A på bandet. Du kan naturligtvis välja samma låt flera gånger.

\* Om ERROR visas i teckenrutan kan det melodinummer som just valts inte programmeras beroende på att det inte finns tillräckligt med tid på sida A på bandet.

- 8** När du avslutat programmeringen av melodier för sida A, programmera in pausläge genom att trycka på **TAPE** knappen.



\* PAUSE tänds i teckenrutan. När det har skett kan du fortsätta med programmeringen för sida B.

- 9** Upprepa steg 5 och 6 för att programmera flera melodier på sidan B på bandet.

Du kan naturligtvis välja samma låt flera gånger.

\* Om ERROR visas i teckenrutan kan det melodinumner som just valts inte programmeras beroende på att det inte finns tillräckligt med tid på sida B på bandet.

- 10** Starta inspelningen på kassettdäcket samtidigt som du trycker på **▷** knappen.

- 11** Enheten kommer att ställas i pausläge innan bandet vänds från A till B. Vänd bandet till sida B. Återuppta inspelningen samtidigt som du trycker på **▷** eller **□□** knappen.

**Notera**

- Om ERROR visas i teckenrutan i steg 7 eller 9, kan du fortfarande programmera in melodier som är kortare än den kvarvarande tiden på denna sida av bandet. Om ett annat melodinumner tänds i teckenrutan i detta ögonblick så kan du programmera in det.
- Synkroniserad CD inspelning kan användas bara om du har ett kompatibelt kassettdäck. I dylika fall ska du i steg 10 och 11 trycka på **SYNCHRO** och **▷** knappen. Inspe­lingen startar då automatiskt. (För detaljer, titta på sidan 16.)

**Notera vid bandprogrammering**

- För att kontrollera de inprogrammerade uppgifterna, titta på sidan 13.
- Det maximala antalet melodier som kan programmeras är 40. Men om PAUSE funktionen aktiveras kommer det också att räknas som en melodi.
- Denna funktion kan användas för att programmera melodinumner upp till 20. Om skivan innehåller mera melodier kan melodier med nummer 21 eller högre inte programmeras.

**Informationsvisning under programmering.**

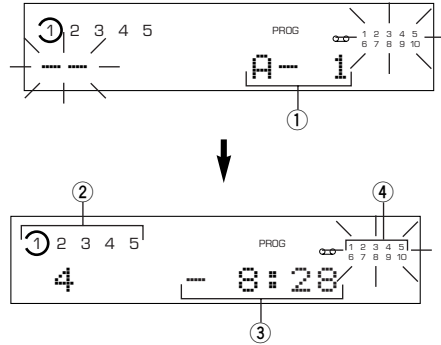

- ① Visar bandsida och programnummer för den melodi som ska programmeras härnäst.
- ② Visar vald skiva och melodinumner.
- ③ Visar total återstående tid på bandsidan.
- ④ Programmerade melodinumner tänds och programmerbara melodinumner bland de oprogrammerade kommer att blinka.

- \* Om A-1 inte visas i teckenrutan efter att **PROG** knappen tryckts in, tryck på **TEXT/TIME** lägesvalknappen.
- \* Om, under programmering, du trycker på **TEXT/TIME** lägesvalknappen kan visningen av programmeringsnummer ändras till visning av total återstående tid på bandet. För att återgå till föregående visning, tryck åter på **TEXT/TIME** lägesvalknappen.

## Slumpmässig bandprogrammering

Enheten kommer automatiskt att programmera melodier i slumpmässig ordning för inspelning på band.

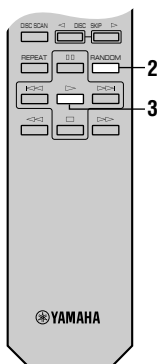

**1** Följ stegen 1–3 på sidan 17.

**2** Tryck på **RANDOM** knappen.



Enheten kommer automatiskt att programmera melodierna för sida A och sida B separat, tagande bandets totala tid med i beräkningen.

\* Programmerade melodinumner och det totala antalet melodier för sida A och B visas ett kort ögonblick.

**3** Starta inspelningen på kassettdäcket och tryck samtidigt på **▷** knappen.

**4** Enheten kommer att ställas i pausläge innan bandet vänds från A till B.

Vänd bandet till sida B. Återuppta inspelningen samtidigt som du trycker på **▷** eller **□□** knappen.

### Notera

- Eftersom programmerade uppgifter ändras varje gång **RANDOM** knappen trycks in så kommer också visningen av återstående tid på bandsidan att ändras i enlighet med detta.
- Det rekommenderas att du använder ett band som är en aning längre än inspelningen på CD skivan eftersom de programmerade melodierna kanske inte passar in korrekt inom den tidsrymd som finns tillgänglig på bandets två sidor.
- Synkroniserad CD inspelning kan användas bara om du har ett kompatibelt kassettdäck. I dylika fall ska du i steg 3 och 4 trycka på **SYNCHRO** och **▷** knappen. Inspe­lingen startar då automatiskt. (För detaljer, titta på sidan 16.)

### Informationsvisning under programmering

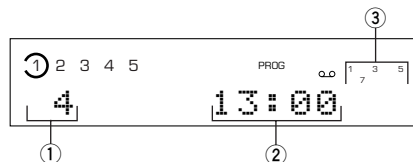

- ① Visar antalet programmerade melodier för de enskilda sidorna i turordning efter att den automatiska programmeringen är klar. Sedan övergår den till visning av det först inprogrammerade melodinumret på A sidan.
- ② Visar det totala tiden programmerade melodier för de enskilda sidorna.
- ③ Visar antalet programmerade melodinumner för de enskilda sidorna.

# AUTOMATISK AVSÖKNING AV TOPPNIVÅ

Denna bekväma funktion söker automatiskt av en skiva efter den del där toppnivån ligger och avspelar sedan denna del upprepade gånger. För inspelning på band är denna funktion mycket användbar för att ställa in inspelningsnivå på kassettdäcket.

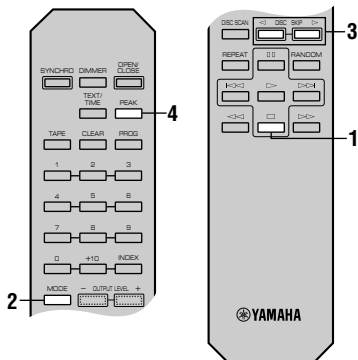

## 1 Stoppa enheten.



## 2 Välj 1DISC läget för avspelning.



## 3 Välj skiva.

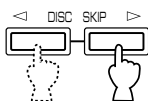

## 4 Tryck på PEAK knappen.

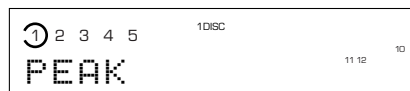

Avsökning av toppnivå på skivan startar.

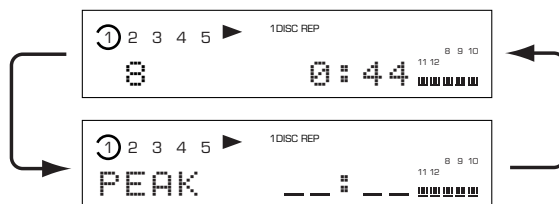

Sedan avspelas denna del upprepade gånger. Ställ in inspelningsnivå på kassettdäcket medan du lyssnar på denna upprepade avspelning.

## Att lämna denna funktion.

Tryck på knappen.

### Notera

- Även om avsökning av toppnivå genomförs två eller flera gånger på samma skiva är det inte säkert att samma del kommer att väljas alla gånger. Detta beror på att enheten kommer att söka efter toppnivå bland delar som väljs slumpmässigt av en intern mikrodataor.
- Under programmerad avspelning kommer denna funktion endast att gälla för de inprogrammerade melodierna. Om programmerad avspelning genomförs ska du först trycka på knappen och sedan på **PEAK** knappen. Om du inte genomför programmerad avspelning ska du bara trycka på **PEAK** knappen.
- För att söka efter toppnivå på alla skivorna på skivbrickan i steg 2, välj avspelningsfunktionen 5DISCS.

# FELSÖKNING

Om enheten inte fungerar som den ska, gå igenom följande schema för att bestämma om problemet kan korrigeras med de enkla åtgärder som rekommenderas. Om detta inte hjälper eller om problemet inte finns med i listan över SYMPTOM, koppla ur enheten ur vägguttaget och kontakta din auktoriserade YAMAHA återförsäljare eller service center för hjälp.

SYMPTOM	TROLIG ORSAK	ÅTGÄRD
<b>Denna enhet slås inte på när POWER omkopplaren trycks in.</b>	Nätsladden är inte ansluten eller inte helt intryckt.	Sätt in nätsladden ordentligt.
<b>Denna enhet fungerar inte normalt.</b>	Påverkan från stark extern störning (åska, mycket statisk elektricitet etc.) eller något fel gjordes medan du manövrerade enheten.	Stäng och koppla ur enheten ur väggen. Vänta ett ögonblick, återanslut och försök igen.
<b>Skivbrickan stängs inte helt.</b>	Ett främmande objekt hindrar skivbrickan från att stängas helt.	Kontrollera skivorna noggrant och avlägsna det främmande objektet.
<b>Ett skivnummer tänds inte i teckenrutan.</b>	Skivan har lagets upp och ned.	Ladda om skivan med etiketten uppåt.
	Skivan är skadad.	Kontrollera skivan noggrant och byt ut den om det blir nödvändigt.
	Fukt på laserpickupen.	Vänta 20 till 30 minuter efter att ha slagit på enheten (ON) innan du försöker avspela en skiva.
<b>Avspelningen startar inte.</b>	Skivan är skadad.	Kontrollera skivan noggrant och byt ut den om det blir nödvändigt.
	Skivan har lagts upp och ned.	Ladda om skivan med etiketten uppåt.
	Skivan är smutsig.	Rengör skivan.
<b>Avspelningen försenas eller börjar på fel ställe.</b>	Skivan är repig eller skadad.	Kontrollera skivan noggrant och byt ut den om det blir nödvändigt.
<b>Inget ljud.</b>	Felaktig anslutning av utgångskabel.	Anslut kablarna ordentligt. Om problemet kvarstår kanske det är fel på kablarna.
	Felaktig förstärkaranslutning.	Ställ in förstärkaren på rätt ingångsval.
<b>Ljudet "hoppar".</b>	Denna enhet utsätts för vibrationer eller stötar.	Flytta på denna enhet.
	Skivan är smutsig.	Rengör skivan.
<b>Ljudet "hummar".</b>	Felaktig kabelanslutning.	Anslut ljudkablarna ordentligt. Om problemet kvarstår kanske det är fel på kablarna.
<b>Störning från närstående tuner.</b>	Tunern står för nära denna enhet.	Flytta tunern och denna enhet längre bort från varann.
<b>Ljud inifrån skivbrickan.</b>	Skivan kan vara skev.	Byt ut skivan.
<b>Fjärrkontrollen fungerar inte.</b>	Batterierna i fjärrkontrollen är slut eller för svaga.	Byt ut batterierna med ett nytt par.
	Direkt solljus eller lampljus (av typen lysrörsljus etc.) skiner på fjärrkontrollsensorn på huvudenheten.	Ändra på huvudenhetens position.



# SPECIFIKATIONER

## Ljuddelen

Frekvensrespons .....	2 Hz – 20 kHz, $\pm 0,5$ dB
Harmonisk distorsion (1 kHz) .....	0,003%
Signalbrusförhållande .....	106 dB
Dynamiskt omfång .....	96 dB
Utgångsnivå (1 kHz, 0 dB) .....	2,0 $\pm$ 0,5 V
Hörlurarnas utgång (-20 dB) .....	200 $\pm$ 40 mV/150 ohms (Endast CDC-685)

## Laserdiodens egenskaper

Material .....	GaAlAs
Våglängd .....	780 nm
Emissionstid .....	Kontinuerlig
Laserutgång .....	max. 44,6 $\mu$ W*

\* Detta utgångsvärde mäts på ett avstånd av omkring 200 mm från objektivilsens yta på det optiska pickupblocket.

## Allmänt

Strömbehov	Amerikanska och Kanadensiska modeller .. 120 V, 60 Hz
	Australiska modeller .. 240 V, 50 Hz
	Europa och brittiska modeller .. 230 V, 50 Hz
	Allmän modell .. 110/120/220/240 V, 50/60 Hz
Strömförbrukning .....	12 W
Dimensioner (B x H x D) .....	435 x 116 x 404 mm
Vikt .....	5,85 kg
Tillbehör .....	RCA stiftkabel
	Fjärrkontroll
	Batterier (storlek AA, R6, UM-3) (2)

Var god notera att dessa specifikationer är föremål för ändringar utan föregående meddelande.

# ATTENZIONE: PRIMA DI COMINCIARE AD USARE L'APPARECCHIO LEGGERE CON ATTENZIONE QUANTO SEGUE

- 1 Per ottenere le migliori prestazioni, leggere attentamente il presente manuale. Conservarlo in un luogo sicuro, per eventuali necessità future.
- 2 Installare l'unità in un luogo ben ventilato, fresco, asciutto e pulito, con almeno 5 cm di spazio libero sopra, dietro e sui lati, lontano da luce solare diretta, sorgenti di calore, vibrazioni, polvere, umidità, e/o freddo.
- 3 Porre questa unità lontano da altre apparecchiature elettriche, motori e trasformatori, in modo da evitare ronzii. Per prevenire incendi e scosse elettriche non metterla dove potrebbe essere esposta all'acqua o a qualsiasi altro liquido.
- 4 Evitare l'esposizione a estremi di temperatura o l'uso eccessivo di un umidificatore nella stanza dove l'unità è installata, in modo che non si formi della condensa al suo interno che potrebbe causare scosse elettriche, un incendio, guasto e/o lesioni personali.
- 5 Non coprire l'unità con un giornale, una tovaglia, una tenda ecc., per non impedire la radiazione del calore. Se la temperatura all'interno dell'unità sale potrebbe causare un incendio, guasto e/o lesioni personali.
- 6 Non installare questa unità in una posizione dove potrebbero cadere oggetti estranei e liquidi. Potrebbero causare incendio, guasto e/o lesioni personali. Non mettere sull'unità nessuno degli oggetti che seguono:
  - altre apparecchiature che potrebbero guastarne e/o sbiadirne la finitura;
  - oggetti combustibili (per esempio candele) che potrebbero causare incendio, guasto e/o lesioni personali;
  - contenitori di liquido che potrebbero causare una scossa elettrica all'utilizzatore e/o un guasto.
- 7 Installare l'unità su di una superficie in piano, altrimenti essa non può funzionare normalmente e può danneggiare i dischi e subire guasti.
- 8 Non forzare interruttori, comandi o cavi di collegamento. Non tirare mai sui cavi nello scollegarli.
- 9 Usare soltanto la tensione di alimentazione specificata sull'unità stessa. L'uso con una tensione di alimentazione superiore a quella specificata è pericoloso e può causare incendio o altri incidenti. YAMAHA non è responsabile di danni risultanti dall'uso di questa unità con una tensione diversa da quella specificata.
- 10 Non tentare di pulire l'unità con solventi chimici: potrebbero danneggiarne la finitura. Usare un panno pulito e asciutto.
- 11 Scollegare il cavo di alimentazione dalla presa a muro quando si prevede di non usare questa unità per un periodo prolungato e durante i temporali per evitare eventuali guasti dovuti al fulmine.
- 12 Non tentare di modificare o di riparare l'unità. Per interventi di assistenza rivolgersi alla qualificata assistenza tecnica YAMAHA. L'involucro non va aperto per nessun motivo.
- 13 Prima di considerare che l'unità sia guasta aver cura di leggere la sezione "Diagnostica" che tratta degli errori di utilizzazione più comuni.

## PERCOLO

Radiazioni laser visibili se l'unità viene aperta. Evitare l'esposizione diretta al raggio.

Quando l'unità è collegata a una presa a muro non avvicinare gli occhi all'apertura del cassetto del disco o ad altre aperture per guardare all'interno.

Questa unità è stata progettata unicamente per l'uso domestico. Non usarla a fini commerciali.

## Precauzioni per spostare l'unità

- Prima di spostare l'unità togliere tutti i dischi dall'apposito cassetto e chiuderlo premendo il tasto **OPEN/CLOSE**, quindi spegnere l'alimentazione dopo aver verificato che le indicazioni del display del pannello anteriore siano come illustrato nel seguito.



Non spegnere mai l'apparecchio prima che sul quadrante sia comparsa l'indicazione sopra riportata. In caso contrario l'apparecchio potrebbe subire danni nel corso del trasporto, perché i dispositivi interni non sono bloccati.

## Introduzione

Vi ringraziamo per aver acquistato questo prodotto Yamaha. Speriamo possa darvi molti anni di lavoro senza problemi. Per garantirvi le prestazioni migliori, leggere con attenzione questo manuale. Vi guiderà nell'uso del vostro nuovo prodotto Yamaha.

## Caratteristiche

- Caricatore automatico a cinque dischi ad inserimento automatico
- Piatto portadischi ad apertura completa per la sostituzione di cinque dischi alla volta
- PLAYXCHANGE: possibilità di cambiare disco mentre ne viene prodotto un altro
- Riproduzione ripetuta, in ordine casuale e programmata
- Telecomando

## Indice

### PER COMINCIARE

<b>Cura dei CD</b> .....	<b>2</b>
<b>Preparativi</b> .....	<b>3</b>
Accessori in dotazione .....	3
Telecomando .....	3
Collegamenti .....	4
<b>Controlli e funzioni</b> .....	<b>5</b>
Pannello anteriore .....	5
Telecomando .....	6
Display .....	7

### RIPRODUZIONE DI CD

<b>Funzionamento</b> .....	<b>8</b>
Caricamento e riproduzione di CD .....	8
PLAYXCHANGE .....	9
Scansione di dischi .....	9
Evitamento di brani .....	10
Ricerca .....	10
Funzione CD TEXT .....	10
<b>Varie funzioni</b> .....	<b>11</b>
Riproduzione in ordine casuale .....	11
Riproduzione programmata .....	12
Riproduzione ripetuta .....	14
Ricerca degli indici .....	14
Regolazione del livello del segnale .....	15
Riproduzione via timer .....	15



### FUNZIONI DI REGISTRAZIONE

<b>Registrazione sincronizzata da CD</b> .....	<b>16</b>
<b>Programmazione di brani per la   riproduzione</b> .....	<b>17</b>
Programmazione automatica di cassette .....	17
Programmazione manuale di cassette .....	18
Programmazione casuale di cassette .....	20
<b>Ricerca automatica del livello di picco</b>	<b>21</b>

### INFORMAZIONI ADDIZIONALI

<b>Diagnostica</b> .....	<b>22</b>
<b>Dati Tecnici</b> .....	<b>23</b>

## CURA DEI CD

- Questo lettore CD è costruito per riprodurre solo CD che portino i marchi  e . Non tentare di caricare e riprodurre dischi di alcun altro tipo. L'unità è in grado di riprodurre CD da 8 mm.
- I CD non si consumano durante la riproduzione, ma i danni alla loro superficie hanno riflessi sulla qualità della riproduzione.
- Non usare dischi pulente o dischi ondulati. Essi possono danneggiare l'unità.

### Per evitare il funzionamento irregolare dell'unità:

- Non usare CD dalla forma insolita, ad esempio a cuore, dato che possono causare danni all'unità.

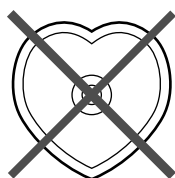

- Non applicare adesivi o etichette al CD, dato che possono causare danni al lettore.

- I CD non sono influenzati da polvere o ditate sulla loro superficie, ma devono ugualmente venire tenuti puliti. Puliteli con un panno soffice ed asciutto. Non pulirli con moto circolare, ma piuttosto dal centro verso l'esterno.

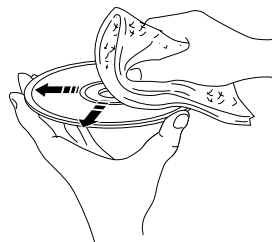

- Non tentare di pulire la superficie del disco usando qualsiasi tipo di pulente liquido per dischi, spray per dischi, spray antistatico o altre sostanze chimiche, dato che esse possono danneggiarla gravemente.
- Non esporre i dischi a luce solare diretta, temperature elevate o umidità elevata per periodi molto lunghi, dato che in tal caso i dischi possono danneggiarsi.

**No!**



## Accessori in dotazione

Telecomando

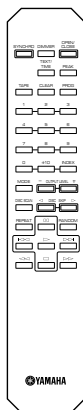

Batterie di formato AA, UM-3, R6 x 2

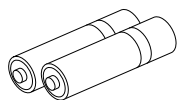

Cavo a spinotti RCA

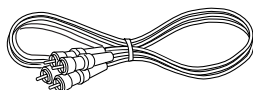

## Telecomando

### ■ Installazione delle batterie

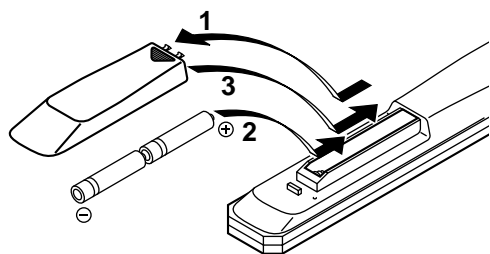

### ■ Sostituzione delle batterie

Se il campo di azione del telecomando si riduce, le batterie sono indebolite. Sostituirle ambedue con altre nuove.

#### Note

- Con questo telecomando usare solo batterie AA, R6, UM-3.
- Controllare di aver orientato correttamente le polarità. Consultare in proposito le indicazioni all'interno del vano batterie stesso.
- Se si prevede di non doverlo usare per qualche tempo, togliere le batterie dal telecomando.
- Se le batterie perdono acido, toglierle immediatamente. Evitare di toccare il liquido da esse fuoriuscito ed evitare che tocchi i vostri abiti. Prima di installare le nuove batterie, pulire bene il telecomando.

### ■ Campo di azione del telecomando

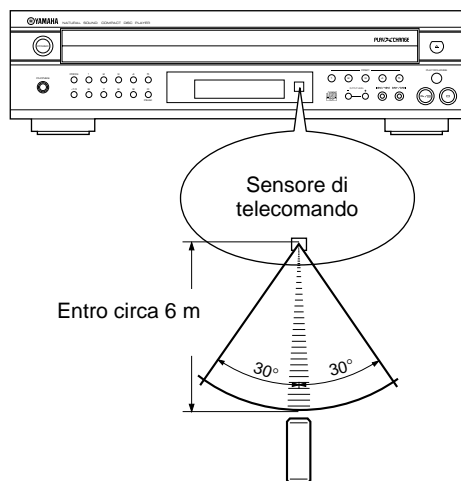

#### Note

- Fra il telecomando e l'unità principale non si devono frapporre ostacoli.
- Se il sensore di telecomando viene colpito da luce intensa, in particolare da luci a fluorescenza dotate di invertitore, il telecomando può non funzionare bene. In tal caso, cambiare la posizione di installazione dell'unità principale per evitare che la luce colpisca il sensore.

## Collegamenti

Non collegare mai ad una presa di corrente queste ed altre unità sino a che i collegamenti non sono stati completati.

- Prima di procedere con un collegamento qualsiasi, interrompere l'alimentazione dell'apparecchio, dell'amplificatore e di altri componenti.
- Si devono eseguire i collegamenti con i terminali corretti di ingresso dell'amplificatore o altro componente.
- Se la posizione di questo apparecchio è tale da causare disturbi in un apparecchio vicino, ad esempio un sintonizzatore, allontanarli in misura sufficiente a far cessare il rumore.

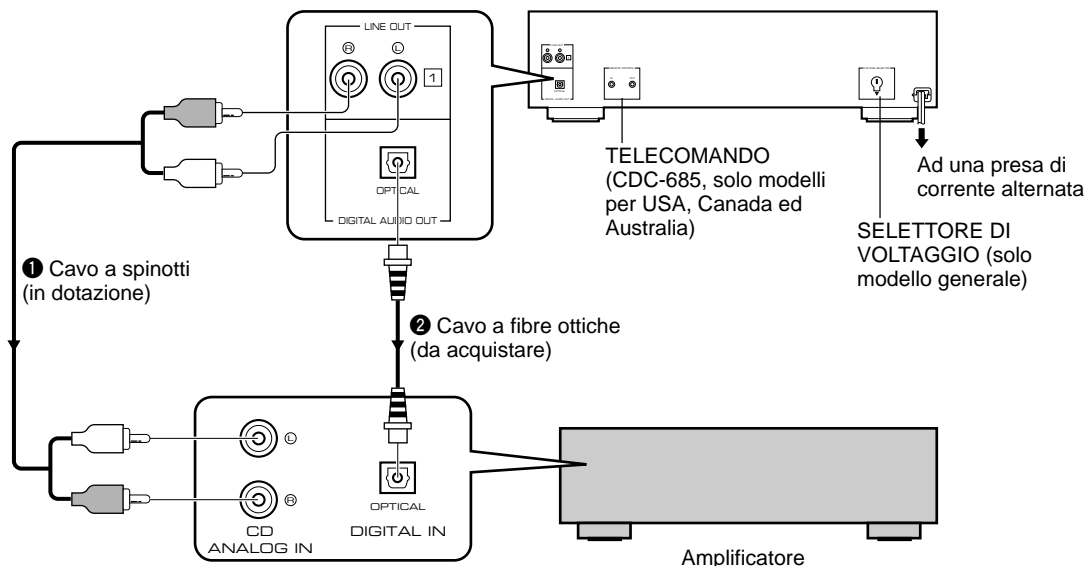

Scegliere uno dei metodi seguenti per collegare l'unità all'amplificatore.

### Tramite le prese di uscita analogiche LINE OUT di questo apparecchio (1)

- Accertarsi che i terminali **LINE OUT** sinistro (L) e destro (R) siano collegati ai terminali corrispondenti (destra e sinistra) dell'amplificatore o di un altro componente.
- Collegare i terminali **LINE OUT** ai terminali "CD" o "AUX" dell'amplificatore. Per maggiori informazioni su questi collegamenti, consultare il manuale dell'amplificatore usato.
- I terminali **LINE OUT** di quest'unità sono numerati col numero 1. Quando si collega quest'unità ad un amplificatore o sintonizzatore YAMAHA i cui terminali sul pannello posteriore sono numerati, ad esempio con 1, 2, e 3 e così via, collegare i terminali **LINE OUT** di quest'unità ai terminali di ingresso numerati con un 1 sul retro dell'amplificatore o sintonizzatore.

### Tramite la presa di uscita DIGITAL AUDIO OUT (OPTICAL) di questo apparecchio (2)

- Prima di usare questa presa, rimuoverne il coperchio tirandolo.
- Effettuare il collegamento tra questo terminale e quello a fibre ottiche di entrata di un amplificatore utilizzando un cavo a fibre ottiche del tipo comunemente in commercio.
- \* Esser certi di usare un cavo a fibre ottiche di ottima qualità. I cavi di qualità scadente possono causare problemi.
- Rimettere sempre al suo posto il coperchio della presa quando essa non viene usata, così da proteggerla dalla polvere.

#### **Solo per il CDC-685**

Regolare sul massimo il livello dei segnali in uscita verso l'amplificatore con i tasti **OUTPUT LEVEL -/+**.

# CONTROLLI E FUNZIONI

## Pannello anteriore

### CDC-685

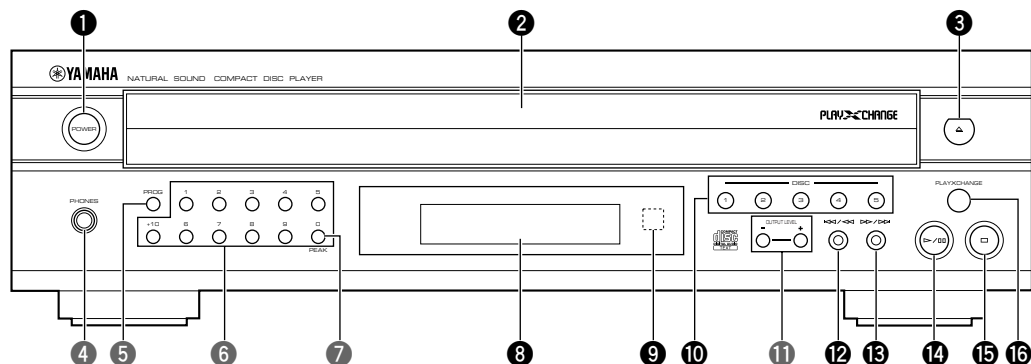

### CDC-585

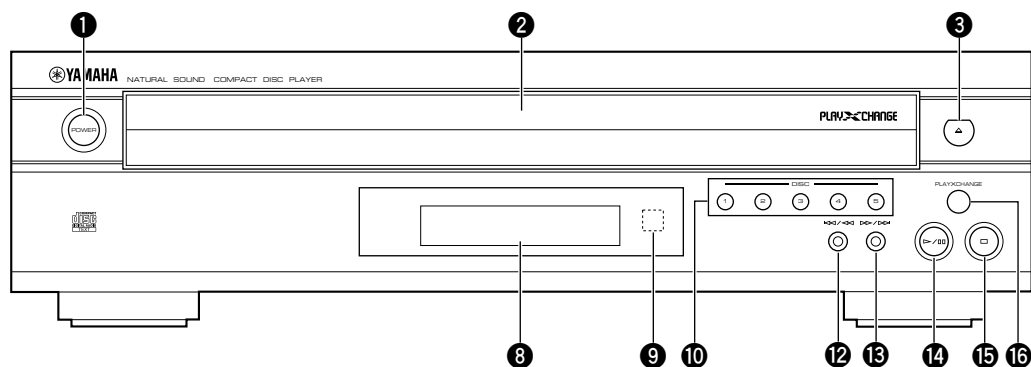

- |                                    |   |
|------------------------------------|---|
| ❶ POWER ..... Pag.8,9              | ❹ Sensore di telecomando                        |
| ❷ Piatto portadisco ..... Pag.8,9  | ❺ Selettore <b>DISC</b> ..... Pag.8             |
| ❸ $\triangle$ (Apertura/Chiusura)  | ❻ <b>OUTPUT LEVEL -/+</b> ..... Pag.15          |
| ❹ Presa <b>PHONES</b> ..... Pag.15 | ❼ $\lll/\lll$ (Evitamento/Ricerca)              |
| ❺ <b>PROG</b> ..... Pag.12,18      | ❽ $\ggg/\ggg$ (Evitamento/Ricerca)              |
| ❻ Tasti numerici..... Pag.10       | ❾ $\triangleright/\square$ (Riproduzione/Pausa) |
| ❼ <b>PEAK</b> ..... Pag.16,21      | ❿ $\square$ (Arresto)                           |
| ❽ Display ..... Pag.7              | ⓫ <b>PLAYXCHANGE</b> ..... Pag.9                |

# Telecomando

Le parti ombreggiate sono presenti solo sul **CDC-685**.

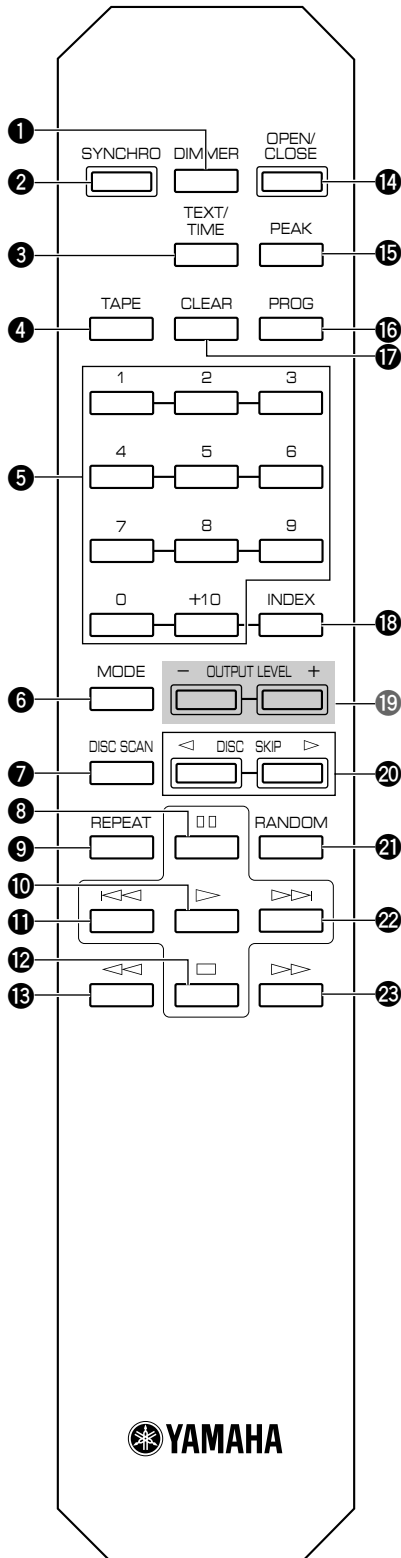

- ❶ DIMMER ..... Pag.7
- ❷ SYNCHRO ..... Pag.16
- ❸ TEXT/TIME ..... Pag.7
- ❹ TAPE ..... Pag.17
- ❺ Tasti numerici ..... Pag.10
- ❻ Selettore **MODE** di riproduzione dischi ..... Pag.8
- ❼ **DISC SCAN** ..... Pag.9
- ❽ (Pause)
- ❾ **REPEAT** ..... Pag.14
- ❿ (Riproduzione)
- ⓫ (Evitamento)
- ⓬ (Evitamento)
- ⓭ (Ricerca)
- ⓮ **OPEN/CLOSE** ..... Pag.8
- ⓯ **PEAK** ..... Pag.21
- ⓰ **PROG** ..... Pag.12
- ⓱ **CLEAR** ..... Pag.13
- ⓲ **INDEX** ..... Pag.14
- ⓳ **OUTPUT LEVEL -/+** ..... Pag.15
- ⓴ **DISC SKIP** ..... Pag.8
- ⓵ **RANDOM** ..... Pag.8
- ⓶ (Evitamento)
- ⓷ (Ricerca)



# Display

Il display al centro di quest'unità fornisce informazioni sui dischi inseriti.

Dopo aver richiuso il piatto portadisco premendo il tasto **OPEN/CLOSE** o scegliendo i tasti **DISC SKIP** ad unità ferma, il display mostra il numero totale dei brani del disco scelto e la loro durata complessiva per qualche secondo.

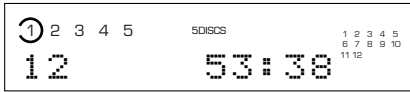

## Informazioni sul display durante la riproduzione

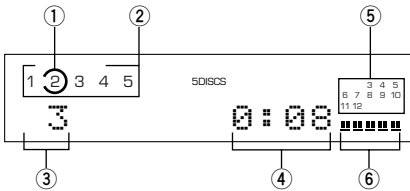

- ① Include il numero del piatto dove si trova il disco scelto.
- ② I numeri che corrispondono ai piatti che contengono un disco si accendono dopo che i dischi sono stati scelti.
- ③ Indica il numero del brano scelto.
- ④ Indica i vari tempi. Consultare in proposito la sezione seguente qui a destra. "Scelta di un display del tempo dei dati su testi".
- ⑤ Visualizza i numeri che corrispondono ai numeri dei brani. Dopo che ciascun brano è stato riprodotto, il suo numero si spegne così che il numero di brani ancora da riprodurre può venire compreso con una sola occhiata.
- ⑥ **Solo per il CDC-685**  
Indica il livello del segnale mandato ad un amplificatore o alle cuffie regolato con i tasti **OUTPUT LEVEL +/-**.

## Cambio della luminosità del display

Se lo si desidera, si può cambiare la luminosità del display su tre livelli diversi premendo il tasto **DIMMER**.



## Selezione della lettura dei tempi e dei dati CD TEXT

Si può scegliere uno di quattro indicazioni differenti del tempo premendo il selettore del modo **TEXT/TIME**. Dato che quest'unità è compatibile con i segnali CD-TEXT, il titolo del disco, il nome dell'artista e quello del brano possono venire visualizzati oltre ai dati sul tempo se il CD usato contiene dati CD-TEXT. Ogni volta che si preme il selettore del modo **TEXT/TIME**, il display cambia nel modo seguente.

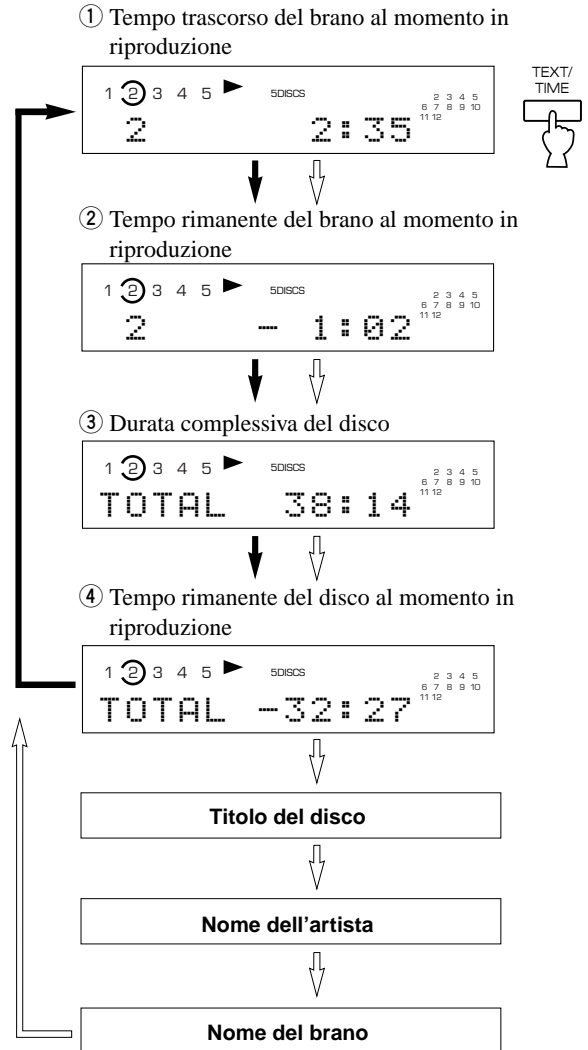

- ➔ quando si riproduce un disco privo di segnali CD-TEXT
- ➞ quando si riproduce un disco contenente segnali CD-TEXT

**Note**

- Il tempo rimanente ② non viene visualizzato per brani dal 21 in poi.
- Il titolo del disco, il nome dell'artista o i nomi dei brani possono non venire visualizzati nel caso di alcuni dischi. In tal caso, appare sul display l'indicazione "NO ENTRY".

# FUNZIONAMENTO

Questo manuale descrive le procedure di uso dell'apparecchio attraverso il telecomando. Per farlo funzionare invece con i comandi del pannello anteriore, usare i tasti dallo stesso nome.

## Caricamento e riproduzione di CD

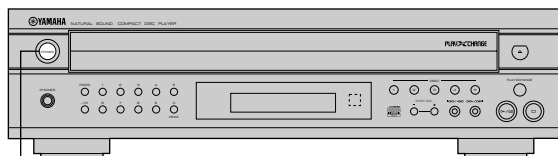

1

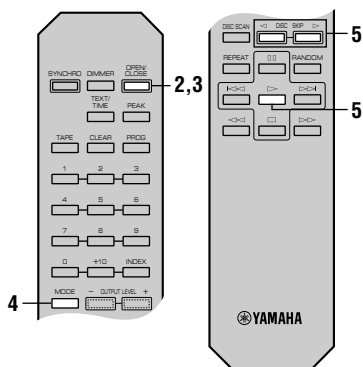

2,3

5

5

4

### 1 Accendere l'apparecchio.



Sul pannello anteriore

### 2 Aprire il piatto portadischi e collocarvi i dischi.

Usare le guide del piatto portadischi per posizionare i dischi correttamente.

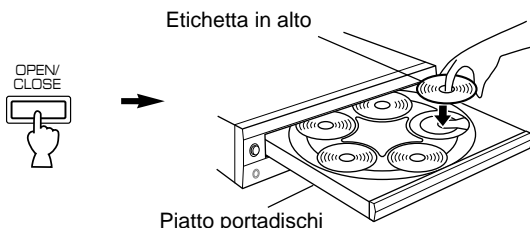

Per riprodurre un disco da 8 cm:  
Metterlo nell'area incassata interna del piatto portadischi. Non mettere un CD normale al di sopra di uno da 8 cm.

### 3 Chiudere il piatto portadischi.



- Ciò può anche venire fatto premendo il tasto  $\triangleright/\square$  del pannello anteriore, un selettore **DISC** del pannello anteriore, un tasto numerico, il tasto **RANDOM** o premendo leggermente il bordo anteriore del piatto, facendolo richiudere. Se il piatto portadischi viene richiuso in questo modo, la riproduzione inizia automaticamente, ma non indica il numero totale dei brani contenuti nel primo disco scelto e la loro durata complessiva.

### 4 Selezionare la modalità di riproduzione dei dischi 1DISC o 5DISCS tenendo d'occhio l'indicazione sul display.



1DISC  
5DISCS

Indica la modalità di riproduzione del disco scelto

**Modalità "1DISC":** l'apparecchio riproduce il solo disco indicato.

**Modalità "5DISCS":** l'apparecchio riproduce nell'ordine tutti i dischi caricati.

### 5 Iniziare la riproduzione dal primo brano del disco 1.



- \* Se necessario, usare il tasto **DISC SKIP** o uno dei tasti di selezione **DISC** per la designazione di un certo disco particolare.

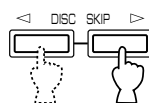

oppure

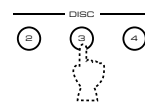

Sul pannello anteriore

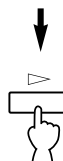

La riproduzione inizia automaticamente.



## ■ Arresto temporaneo della riproduzione



oppure



Sul pannello anteriore

Per riprendere la riproduzione, premere nuovamente il tasto  o il tasto .

\* L'arresto temporaneo e la ripresa della riproduzione possono anche essere effettuati agendo sul tasto di riproduzione e pausa  del pannello anteriore dell'apparecchio.

## ■ Arresto definitivo della riproduzione



oppure



Sul pannello anteriore

## ■ Per spegnere l'apparecchio:

Premere di nuovo il tasto **POWER**.



Sul pannello anteriore

## PLAYXCHANGE

Per aprire il piatto portadischi nel corso della riproduzione senza interromperla, agire sul tasto **PLAYXCHANGE**. Ricordare che, in questo caso, qualsiasi azione sui tasti **DISC SKIP** non ha alcun effetto. SI possono caricare e sostituire dischi mentre il piatto portadischi si sta aprendo. Non cercare mai di caricare dischi se il piatto portadischi non è fuoriuscito dall'apparecchio. In tal caso si rischia infatti di danneggiare il disco e l'apparecchio perché sul piatto stesso è probabilmente presente un altro disco già in riproduzione.

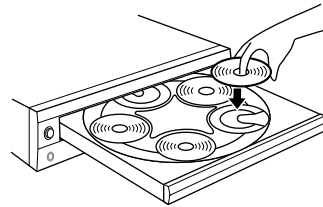

## Scansione di dischi

### ■ Questo modo è conveniente per cercare un disco desiderato o controllare i dischi già caricati sul piatto portadischi

Quando il tasto **DISC SCAN** viene premuto a lettore fermo, quest'unità riproduce una sezione di ciascun disco in sequenza per otto secondi. Se durante questa riproduzione si trova un disco che si desidera riprodurre, premere il tasto **DISC SCAN** una volta o premere il tasto  per cancellare la funzione. Quest'unità si porta nel modo di riproduzione normale.



#### Note

- Durante la riproduzione, i numeri dei dischi sul piatto lampeggiano sul display. Ogni volta che la riproduzione di un disco termina, il suo numero di piatto invece di lampeggiare rimane acceso.
- Se il disco riprodotto contiene uno spazio in bianco molto lungo fra due brani, la scansione dei dischi può non produrre alcun suono.

## Evitamento di brani

### ■ Per riprodurre dall'inizio il brano successivo a quello in ascolto



### ■ Per riprodurre di nuovo dall'inizio il brano in ascolto



### ■ Per riprodurre dall'inizio il brano prima di quello in ascolto

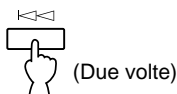

- Queste operazioni possono venire fatte anche a lettore fermo o in pausa.
- Quando si usa il tasto <<< o >>> del telecomando:
  - \* Se il tasto viene mantenuto premuto, il numero di brano sale o scende continuamente.
- Quando si usa il tasto <<</<<< o >>>/>>> del pannello anteriore:
  - \* Fare attenzione a non tenere premuto il tasto, o il brano scelto viene riprodotto in avanti o all'indietro ad alta velocità.

## ■ RIPRODUZIONE DIRETTA

Scegliere il brano desiderato usando i tasti numerici.

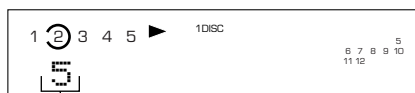
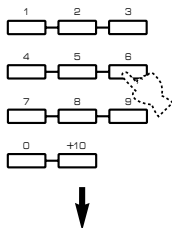

Il numero del brano scelto viene visualizzato.

### Esempio: per scegliere il brano numero 25.

Premere due volte 10 e subito dopo 5 una volta.

- \* Se viene selezionato un numero superiore al più alto numero di brano del disco, verrà riprodotto l'ultimo brano del disco.

## Ricerca

### ■ Per riprodurre rapidamente in avanti



### ■ Per riprodurre rapidamente all'indietro



- Durante la ricerca manuale nelle due direzioni la riproduzione ha luogo, anche se è leggermente distorta. Questa funzione è conveniente per trovare la posizione esatta di un passaggio desiderato o per controllare rapidamente il contenuto di un disco.
- La riproduzione manuale può anche venire eseguita durante la pausa di riproduzione di un disco. In questo caso, non si sente però alcun suono.
- Se si usano i tasti <<</<<< o >>>/>>> del pannello anteriore:
  - \* Fare attenzione a non lasciare andare i tasti subito dopo averli premuti, perché in tal caso la riproduzione salta all'inizio del brano successivo oppure torna all'inizio del brano in corso di lettura.

## Funzione CD TEXT

Quest'unità è compatibile con la funzione CD TEXT. Un disco CD TEXT contiene informazioni, ad esempio il titolo del disco, il nome dell'artista e quello dei brani. Se il disco attuale è di tipo CD TEXT, l'unità legge il titolo del disco, il nome dell'artista e quello dei brani. Si possono visualizzare i dati CD TEXT. Consultare in proposito la sezione "Selezione della lettura dei tempi e dei dati CD TEXT" a pagina 7.

# VARIE FUNZIONI

## Riproduzione in ordine casuale

È possibile riprodurre brani da uno o più dischi in sequenza casuale. L'unità riproduce automaticamente mescolandoli brani da tutti i dischi presenti o dai soli dischi designati.

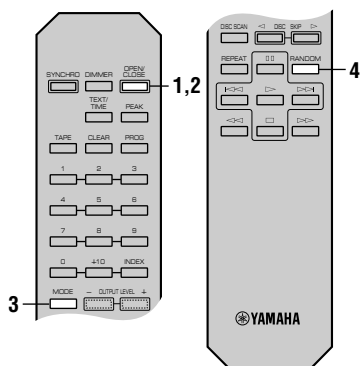

### 1 Inserire uno o più dischi.

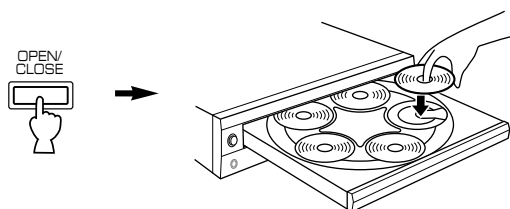

### 2 Chiudere il piatto portadischi.



### 3 Scegliere la modalità di riproduzione desiderata (1DISC o 5DISCS).



\* Se si sceglie "1DISC", scegliere quindi il disco desiderato usando i tasti **DISC SKIP** del telecomando o uno dei selettori **DISC** del pannello anteriore.

### 4 Premere il tasto **RANDOM**.





L'indicazione "RNDM" si accende nel display.

## ■ Cancellazione della riproduzione programmata

Premere il tasto  o quello **RANDOM** un'altra volta o fare aprire il piatto portadischi premendo il tasto **OPEN/CLOSE**. L'indicazione "RNDM" scompare dal display.

#### Note

- Questa funzione non può venire utilizzata durante la programmazione o durante la riproduzione programmata.
- Se si preme il tasto  durante la riproduzione casuale, la riproduzione passa al brano successivo scelto casualmente dall'apparecchio. Premendo invece quello , si torna all'inizio del brano in corso di riproduzione.
- Mentre l'apparecchio sta procedendo alla selezione casuale dei brani, sul display appare questa indicazione.

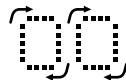

- Il tempo totale di riproduzione del disco non viene visualizzato durante la riproduzione casuale.

## Riproduzione programmata

La funzione di programmazione della riproduzione consente di selezionare da uno o più dischi solo i brani che si desidera ascoltare e di predisporli in un certo ordine desiderato per l'ascolto.

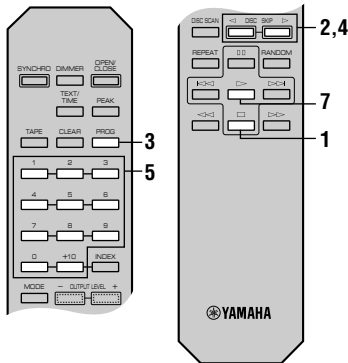

**1** Fermare la riproduzione.



**2** Per la programmazione di brani da uno o più dischi diversi da quello che si trova nella posizione 1, controllare il tempo totale di riproduzione di ogni disco presente sul piatto portadischi agendo opportunamente sui tasti DISC SKIP.

\* Senza questa operazione, il tempo totale dei brani programmati non viene visualizzato nel corso della programmazione.

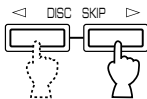

**3** Per poter iniziare la programmazione, premere il tasto PROG.

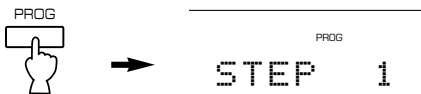

**4** Se necessario, selezionare il disco desiderato.

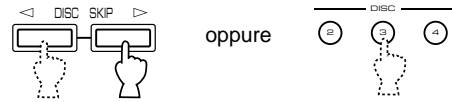

Sul pannello anteriore

**5** Programmare il brano desiderato agendo sul tasto numerico corrispondente.

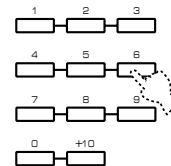

**6** Ripetere i passi 4 e 5 per programmare altri brani. Si può scegliere ripetutamente lo stesso brano.

**7** A programmazione terminata, iniziare la riproduzione.

## ■ Indicazione del display durante la programmazione

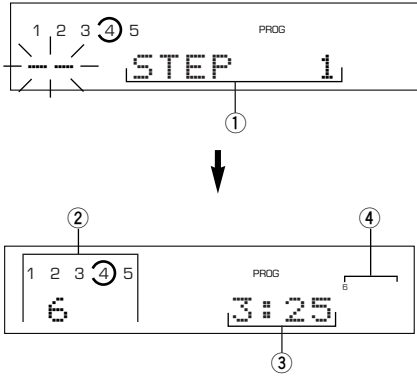

- ① Numero di programma del brano che viene programmato successivamente.
- ② Disco e numero del brano prescelti.
- ③ Durata totale dei brani programmati.
- ④ Solo i numeri dei brani programmati sul disco scelto.

- \* Se dopo aver premuto il tasto **PROG** sul display non compare l'indicazione "STEP 1", agire sul tasto di selezione delle letture del tempo **TEXT/TIME** sino ad ottenerne la visualizzazione.
- \* Se il tempo totale raggiunge o supera i 99 minuti e 59 secondi, sul quadrante non appare alcuna indicazione di tempo.

### Note

- Si possono programmare sino ad un massimo di 40 brani alla volta.
- Premendo lo "0" invece di selezionare un numero di brano si inserisce nel programma un intero disco. In tal caso sul quadrante si accende l'indicazione "ALL".
- La durata totale dei brani programmati non viene visualizzata se viene programmato un brano il cui numero è superiore a 20.
- Se durante la programmazione si vuole temporaneamente visualizzare la durata totale dei brani programmati sino a quel punto, agire sul tasto **TEXT/TIME** per far passare le indicazioni del quadrante da quelle relative alla programmazione a quelle del tempo totale dei brani programmati. Agire quindi di nuovo sullo stesso tasto **TEXT/TIME** per ritornare alle indicazioni precedenti.
- I tasti **<<** e **>>** possono venire usati durante la riproduzione, ma solo nella gamma dei brani programmati.
- Premendo un tasto numerici si ferma il programma attuale e si passa all'inizio del brano il cui numero si è premuto. Una volta che tale brano è stato prodotto, il programma riprodotto in precedenza riprende.
- I tasti **<<** e **>>** possono venire usati durante la riproduzione per la ricerca di qualsiasi brano, compresi quelli non programmati.

## ■ Arresto della lettura programmata

Premere il tasto **□**. Il numero del primo brano programmato apparirà sul display.

Per riprendere la riproduzione, premere il tasto **>**. La riproduzione riprende dall'inizio del programma.

## ■ Cancellazione di un programma

Agire un uno dei modi seguenti.

- Premere il tasto **□** o quello **CLEAR** ad unità ferma.
- Aprire il piatto portadischi.
- Interrompere l'alimentazione.

## ■ Controllo dei dati programmati

- ① Se l'apparecchio si trova nella modalità di riproduzione programmata, premere il tasto **□**.
- ② Premere il tasto **PROG**.
- ③ Ogni successiva pressione del tasto **>>** consente di controllare i numeri e l'ordine progressivo di programmazione dei brani. Agendo invece sul tasto **<<** se ne ottiene la visualizzazione in ordine inverso.

## ■ Correzione dei dati programmati

- ① Seguire la procedura indicata.
- ② Agire opportunamente sui tasti **<<** e **>>** sino a visualizzare il numero del brano che si intende correggere.
- ③ Premere un tasto numerico corrispondente al numero del brano che si intende sostituire a quello visualizzato sul display. Il numero precedente viene cancellato dalla memoria e viene sostituito da quello nuovo.
- ④ A correzione ultimata, premere di nuovo il tasto **PROG** o quello **>** un'altra volta.

## Riproduzione ripetuta

Il tasto **REPEAT** consente di procedere alla riproduzione ripetuta di qualsiasi brano, disco o serie di dischi desiderati. La modalità di ripetizione cambia ad ogni successiva pressione del tasto **REPEAT**.

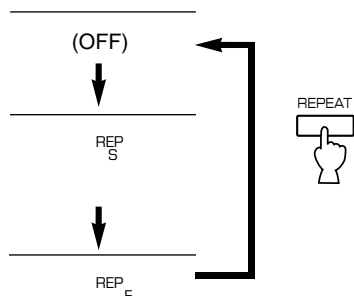

### ■ RIPETIZIONE SINGOLA (REP S)

Viene riprodotto più volte un solo brano.

- \* Questa funzione è anche disponibile nelle modalità di riproduzione programmata e di riproduzione in successione casuale. Se si disattiva la modalità di ripetizione della riproduzione, vengono riattivare le normali modalità di riproduzione programmata o di riproduzione in successione casuale.

### ■ RIPETIZIONE COMPLETA (REP F)

Nella modalità di riproduzione di un solo disco (1DISC): viene riprodotto ripetutamente il disco prescelto.

Nella modalità di riproduzione di tutti i dischi (5DISCS): vengono riprodotti ripetutamente tutti i dischi presenti sul piatto portadischi.

- \* Nella modalità di riproduzione programmata, tutti i brani programmati vengono riprodotti ripetutamente in ordine.
- \* Nel modo di riproduzione in sequenza casuale, tutti i brani riprodotti casualmente da un disco scelto (1DISC) vengono riprodotti di nuovo nello stesso ordine, oppure i dischi e brani riprodotti casualmente (5DISCS) vengono riprodotti in ordine casuale.

## Ricerca degli indici

Se un disco contiene dei numeri indice, la lettura può venire iniziata da qualsiasi numero indice desiderato.

### 1 Scegliere il brano che contiene il numero di indice desiderato.

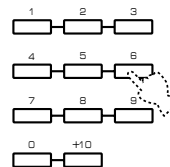

### 2 Premere il tasto INDEX.



### 3 Scegliere il numero di indice desiderato.



### ■ Per cancellare la funzione di ricerca degli indici

Premere il tasto **INDEX**.

#### Note

- Non tutti i dischi hanno numeri di indice. Il sistema di indicizzazione è un metodo per suddividere i brani, ad esempio sinfonie, in sezioni più piccole, ad esempio in movimenti così da poter identificare più facilmente ciò che si cerca. Sul libretto che accompagna il CD viene indicata l'eventuale presenza di numeri di indice.
- Se un numero di indice scelto è più alto di quelli contenuti nel disco, la riproduzione inizia dall'ultimo numero di indice del disco.
- In certi dischi, la riproduzione può iniziare leggermente prima del punto effettivamente designato.
- Se il disco non contiene numeri di indice, la riproduzione inizia dall'inizio del brano selezionato.



## Regolazione del livello del segnale

**Solo per il CDC-685**

### Regolazione del livello del segnale mandato ad un amplificatore, ecc.

È possibile regolare il livello del segnale audio emesso dalle prese **LINE OUT** del pannello posteriore che arriva ad un amplificatore o altro componente facendo uso dei tasti **OUTPUT LEVEL -/+**.

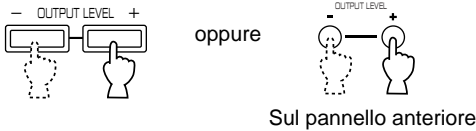

### Per una qualità ottimale del suono

- \* Se per i collegamenti viene usato il terminale **DIGITAL AUDIO (OPTICAL)**, impostare il livello dei segnali in uscita sul massimo.
- \* Il livello dei segnali in uscita può venire controllato sul display.



**Solo per il CDC-685**

### Durante l'ascolto in cuffia

Collegare la cuffia alla presa **PHONES** e regolare il volume usando i tasti **OUTPUT LEVEL -/+**.

- \* Tenere presente che l'uso dei tasti **OUTPUT LEVEL -/+** fa cambiare anche il livello del segnale mandato ad un amplificatore o altro componente.

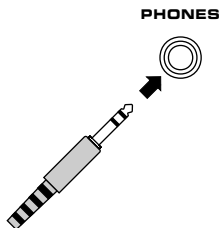

## Riproduzione via timer

**Solo per il CDC-685**

Collegando a quest'unità un timer (da acquistarsi separatamente) si può dare inizio alla riproduzione ad un'ora particolare. Consultare in proposito anche le istruzioni del timer.

- ① Scegliere la modalità di riproduzione desiderata (1DISC o 5DISCS).
- ② Premere l'interruttore **POWER** in modo da spegnere l'unità.
- ③ Premere l'interruttore **POWER** mentre si tiene premuto il tasto  $\triangleright/\square$  del pannello anteriore. Subito dopo, sul display appare l'indicazione "TIMER P. ON" e la funzione di riproduzione via timer è attivata. Se la funzione di riproduzione via timer è già attivata, sul display appare l'indicazione "TIMER P. OFF" e la funzione di riproduzione via timer viene disattivata. In tal caso, ripetere la procedura vista alle fasi 2 e 3 e riattivare la riproduzione via timer.
- ④ Impostare l'ora desiderata col timer. All'ora prevista, l'unità si accende ed inizia a riprodurre.

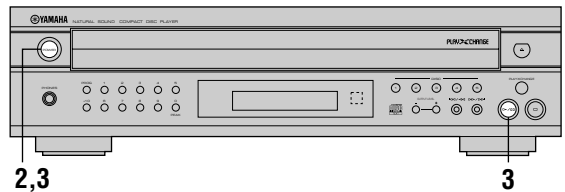

# REGISTRAZIONE SINCRONIZZATA DA CD

Se usata un registratore a cassette YAMAHA, potete sincronizzare con facilità il registratore con l'inizio della riproduzione di un CD. Questa funzione permette quindi di registrare un CD con maggior facilità e precisione. Per sapere se il lettore CD possiede questa funzione, consultarne il manuale.

\* Questo apparecchio ed il registratore devono trovarsi vicino l'uno all'altro per poter ricevere entrambi contemporaneamente i segnali provenienti dal telecomando.

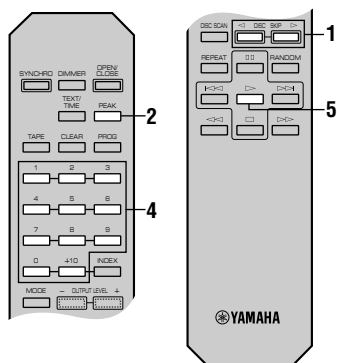

## 1 Selezionare il disco.

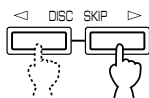

## 2 Inserire nel registratore il nastro sul quale si vuole effettuare la registrazione.

\* La funzione di ricerca del livello di picco è assai utile per la regolazione del livello di registrazione su registratore a nastro. Vedere in proposito pag. 21.



## 3 Premere il tasto SYNCHRO.



Questo lettore CD si porta nella modalità di pausa mentre il registratore a cassette entra in quella di pausa di registrazione.

\* In questa modalità, l'indicazione dell'ora lampeggia sul display di questo apparecchio.

## 4 Se del caso, designare il brano che si vuole registrare per primo.

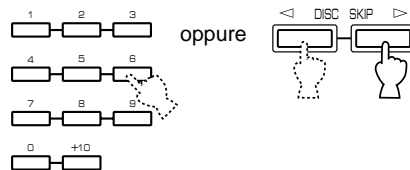

## 5 Premere il tasto >.



La riproduzione del CD e la registrazione del nastro hanno inizio.

\* La riproduzione del CD inizia con un leggero ritardo rispetto alla registrazione.

## 6 Per arrestare temporaneamente la registrazione ed iniziare nuovamente a registrare partendo da un brano prescelto, ripetere le operazioni dalla 3 alla 5.

## Per annullare questa funzione

Premere il tasto □.

### Note

- Per far cessare o portare in pausa la registrazione, premere il tasto □ del registratore.
- Con questa operazione si può registrare anche una sequenza programmata di brani. Vedere la pagine 12-13 per quanto riguarda la procedura di programmazione.
- Questa funzione può anche venire usata insieme alla funzione di programmazione automatica del nastro. Vedere in proposito le pagine dalla 17 alla 20.

# PROGRAMMAZIONE DI BRANI PER LA RIPRODUZIONE

Questa caratteristica può essere convenientemente usata per programmare brani da registrate su di una cassetta. Memorizzando soltanto il tempo totale di registrazione possibile della cassetta, l'apparecchio programma automaticamente i brani o aiuta a programmarli in modo che trovino spazio nella cassetta con un minimo di spazio vuoto alla fine dei due lati.

La funzione di ricerca del livello di picco è molto utile per la regolazione del livello di registrazione su registratore a nastro. Consultare in proposito pag. 21.

## Programmazione automatica di cassette

L'apparecchio programma automaticamente i brani del disco lasciandoli nell'ordine originale.

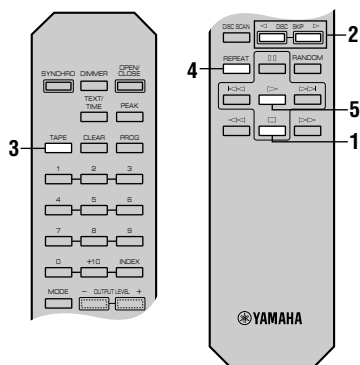

**1** Fermare la riproduzione.



**2** Scegliere il disco.

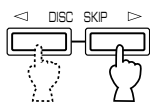

**3** Impostare la durata totale della cassetta.

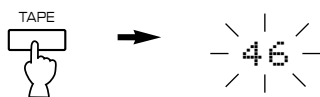

Potete anche scegliere una di quattro lunghezza prefissate con il tasto **TAPE**.

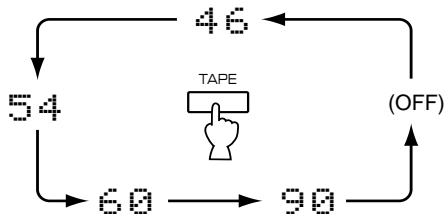

La lunghezza della registrazione può anche venire impostata manualmente.

**Esempio:** per un nastro C-64 (32 minuti per lato).

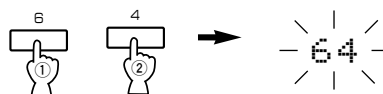

**4** Premere il tasto **REPEAT**.



L'apparecchio programma automaticamente i brani per il lato A e quello B separatamente considerando la durata totale della cassetta.

\* I numeri dei brani programmati e la durata complessiva dei lati A e B vengono visualizzati per breve tempo.

**5** Iniziare la registrazione sul registratore e premere contemporaneamente il tasto **▷**.

**6** L'unità entra in pausa alla fine del lato A del nastro.

Girare la cassetta sul suo lato B, riprendere la registrazione e, allo stesso tempo, premere il tasto **▷** o **◁**.

### Note

- Si raccomanda di usare un nastro leggermente più lungo del CD da registrare, dato che i brani programmati possono altrimenti non stare nello spazio a disposizione.
- Il sistema di registrazione sincronizzata di CD può essere utilizzato solo se il registratore a cassette è compatibile con il sistema stesso. In questo caso, ai punti 5 e 6, premere il tasto **SYNCHRO** e quindi quello **▷**. La registrazione inizia automaticamente. Per maggiori dettagli, consultare la pagina 16.

## ■ Informazioni sul display durante la programmazione

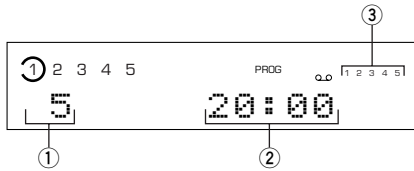

- ① Appena terminata la programmazione automatica, viene inizialmente visualizzato il numero dei brani programmati per ciascun lato, uno dopo l'altro, e l'indicazione passa poi a quella del numero del primo brano programmato per il lato A.
- ② Durata totale dei brani programmati per ciascun lato.
- ③ Numero dei brani programmati per ciascun lato.

## Programmazione manuale di cassette

Con questa funzione si possono programmare brani da uno o più dischi in qualsiasi ordine per la registrazione su cassetta.

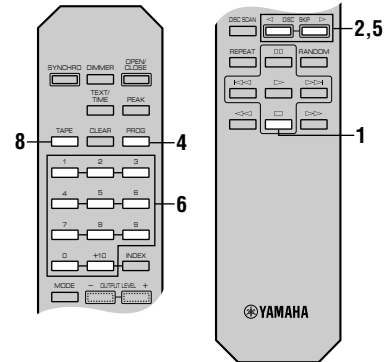

### 1 Arrestare la riproduzione.



### 2 Per la programmazione di brani da uno o più dischi diversi da quello che si trova nella posizione 1, controllare la durata totale di riproduzione di ogni disco presente sul piatto portadischi agendo opportunamente sui tasti DISC SKIP.

\* Quest'unità con quest'operazione legge il contenuto di ciascun disco. Se quest'operazione omette un disco, i brani che contiene non vengono programmati.

### 3 Eseguire le operazioni della fase 3 a pagina 17.

### 4

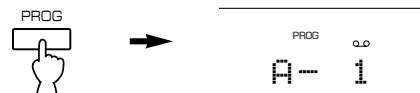

### 5 Se necessario, scegliere il disco desiderato premendo i tasti DISC SKIP.

### 6 Scegliere il brano desiderato.

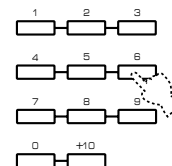

**7 Ripetere le fasi 5 e 6 per selezionare altri brani per il lato A della cassetta. Si può anche scegliere di nuovo uno stesso brano.**

- \* Se sul display appare l'indicazione "ERROR" ("errore"), il numero del brano prescelto non può venire programmato perché non c'è tempo rimasto sufficiente sul lato A del nastro.

**8 Finita la programmazione del lato A, programmare una pausa premendo il tasto TAPE.**



- \* L'indicazione "PAUSE" si accende sul display e quindi si può iniziare a programmare il lato B.

**9 Ripetere le fasi 5 e 6 per programmare altri brani sul lato B.**

- Si può anche scegliere di nuovo uno stesso brano.
- \* Se sul display appare l'indicazione "ERROR" ("errore"), il numero del brano prescelto non può venire programmato perché non c'è tempo rimasto sufficiente sul lato A del nastro.

**10 Dare inizio alla riproduzione con il registratore e premere contemporaneamente il tasto ▷.**

**11 L'unità si porta in pausa alla fine del lato A della cassetta. Girare la cassetta sul lato B, riprendere la registrazione ed allo stesso tempo premere il tasto ▷ o □ del telecomando di quest'unità.**

**Note**

- Nei passi 7 e 9, anche se sul display è comparsa l'indicazione di errore ("ERROR"), si può programmare un altro brano la cui lunghezza sia tale da poter essere contenuta nella parte di nastro rimanente. Se a questo punto un qualsiasi altro numero di brano si accende sul quadrante, lo si può programmare.
- Il sistema di registrazione sincronizzata di CD può essere usato solo se il registratore a cassette è compatibile con il sistema stesso. In questo caso, ai punti 10 e 11, premere prima il tasto **SYNCHRO** e poi quello ▷ del telecomando. La registrazione ha quindi inizio automaticamente. Per maggiori dettagli, consultare pagina 16.

**■ Informazioni visualizzate sul display nel corso della programmazione**

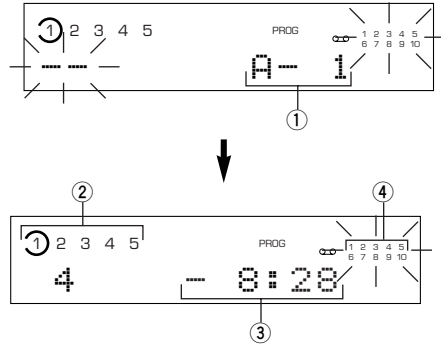

- ① Lato del nastro e numero di serie del brano che verrà programmato successivamente.
- ② Numero del brano selezionato.
- ③ Tempo totale rimanente su quel lato del nastro.
- ④ I numeri dei brani programmati si illuminano, mentre quelli dei brani programmabili fra i brani non programmati lampeggiano.

- \* Se dopo aver premuto il tasto **PROG** sul display non appare l'indicazione "A-1", agire opportunamente sul tasto di selezione delle letture del tempo (**TEXT/TIME**) sino ad ottenerne la visualizzazione.
- \* Se durante la predisposizione del programma si preme il pulsante di selezione del modo del display **TEXT/TIME**, la visualizzazione del numero del programma può essere cambiata in modo da visualizzare il tempo rimanente totale sul lato del nastro. Per ritornare alla visualizzazione precedente, premere di nuovo il pulsante di selezione del modo del display **TEXT/TIME**.

**Note sulla programmazione per un nastro**

- Per controllare, cancellare o modificare i dati programmati, vedere pagina 13.
- Il numero massimo di brani programmabili è 40. Ricordare che un pausa inserita nel programma conta come un brano.
- Questa funzione può venire usata per programmare sino a 20 brani. Se un disco ne possiede di più, quelli successivi non possono venire programmati.

## Programmazione casuale di cassette

L'apparecchio provvede a programmare automaticamente in ordine casuale i brani da registrare sulla cassetta.

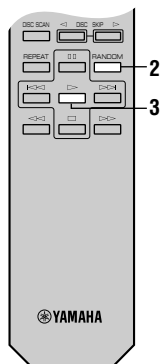

**1** Eseguire le fasi da 1 a 3 di pagina 17.

**2** Premere il tasto **RANDOM**.



L'apparecchio programma automaticamente brani per il lato A e quello B separatamente tenendo in considerazione la durata complessiva della cassetta.

\* I numeri dei brani programmati e la durata complessiva dei lati A e B vengono visualizzati per breve tempo.

**3** Dare inizio alla registrazione col registratore e premere il tasto **▷** del telecomando subito dopo.

**4** L'unità si porta in pausa alla fine del lato A del nastro.

Girare la cassetta sul lato B. Riprendere la registrazione e, allo stesso tempo, premere il tasto **▷** o **□□**.

### Note

- Dal momento che un dato programmato cambia ogni volta che si preme il tasto **RANDOM**, anche l'ammontare del tempo rimanente alla fine del nastro cambia.
- Si raccomanda di usare un nastro leggermente più lungo del CD da registrare dato che i brani programmati possono altrimenti non trovare posto nella spazio a disposizione.
- Il sistema di registrazione sincronizzata di CD può essere utilizzato solo se il registratore a cassette è compatibile con il sistema stesso. In questo caso, ai punti 5 e 6, premere il tasto **SYNCHRO** e quindi quello **▷**.

La registrazione inizia automaticamente. Per maggiori dettagli, consultare la pagina 16.

### Informazioni sul display durante la programmazione

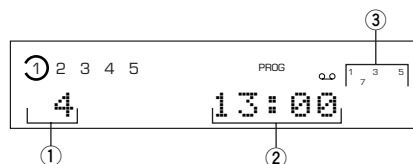

- ① Appena terminata la programmazione automatica, viene inizialmente visualizzato il numero dei brani programmati per ciascun lato, uno dopo l'altro, e l'indicazione passa poi a quella del numero del primo brano programmato per il lato A.
- ② Durata totale dei brani programmati per ciascun lato.
- ③ Numero dei brani programmati per ciascun lato.

# RICERCA AUTOMATICA DEL LIVELLO DI PICCO

Questa comoda caratteristica consente di ricercare il punto del disco il cui livello raggiunge il massimo (picco) e provvede poi a riprodurre ripetutamente la porzione di brano che contiene questo picco. Si può così procedere a regolare correttamente sul registratore il livello di registrazione desiderato.

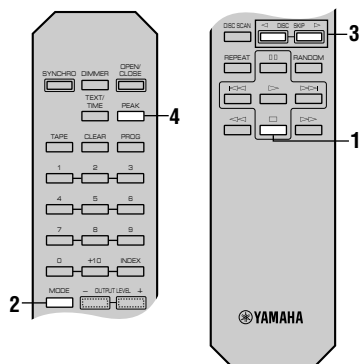

## 4 Premere il tasto PEAK.

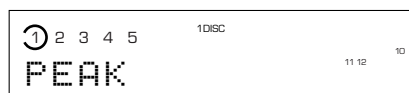

La ricerca del livello di picco viene condotta sull'intero disco.

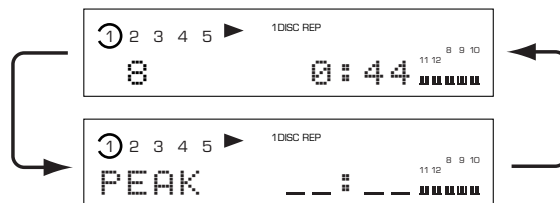

Successivamente, la porzione di brano che contiene il picco viene riprodotta ripetutamente.

Regolare il livello di registrazione del registratore ascoltando questa riproduzione ripetuta.

## ■ Cancellazione della funzione

Premere il tasto □.

### Note

- Ripetendo una o più volte sullo stesso disco l'operazione di ricerca del livello di picco, non viene necessariamente sempre selezionata la stessa porzione di brano perché l'apparecchio ricerca il livello di picco fra le parti del disco scelte a caso dal suo microcomputer incorporato.
- Nella modalità di riproduzione programmata, questa caratteristica funziona soltanto per i brani programmati. Durante la riproduzione programmata, premere innanzitutto il tasto □ e poi quello **PEAK**. Se invece non si attiva la riproduzione programmata, premere solamente il tasto **PEAK**.
- Per la ricerca del livello di picco in tutti i dischi presenti sul piatto portadischi, nel punto 2 selezionare la modalità di riproduzione "5DISCS".

## 1 Arrestare la riproduzione.



## 2 Selezionare la modalità di riproduzione di un solo disco "1DISC".



## 3 Selezionare il disco.

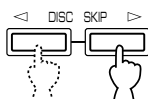

# DIAGNOSTICA

Se l'apparecchio non funziona normalmente, controllare i punti seguenti per vedere se il problema è risolvibile con le semplici soluzioni proposte. In caso negativo o se il problema non è contemplato nella colonna "SINTOMO", staccare il cavo di alimentazione e rivolgersi ad un rivenditore autorizzato YAMAHA o ad un centro di servizio.

SINTOMO	CAUSA PROBABILE	RIMEDIO
<b>L'apparecchio non si accende quando si preme l'interruttore POWER.</b>	Il cavo di alimentazione è staccato o inserito in modo scorretto.	Inserire bene la spina del cavo di alimentazione.
<b>L'unità non funziona normalmente.</b>	Essa viene influenzata da forti rumori elettronici esterni, ad esempio fulmini, elettricità statica, ecc. oppure i suoi comandi non vengono usati correttamente.	Spegner l'unità e scollegare la presa di corrente, ricollegandola e riaccendendola dopo circa 30 secondi.
<b>Il piatto portadischi non si richiude completamente.</b>	Un oggetto impedisce al piatto portadischi di richiudersi.	Esaminare attentamente il piatto e togliere ogni eventuale oggetto.
<b>Il numero del disco non si accende sul display.</b>	Il disco è stato caricato alla rovescia.	Inserire il disco con il lato etichettato in alto.
	Il disco è danneggiato.	Controllare attentamente il disco e sostituirlo se necessario.
	Si è formata della condensa sulla testina laser.	Accendere l'apparecchio ed attendere 20 o 30 minuti prima di avviare la riproduzione.
<b>La riproduzione non ha inizio.</b>	Il disco è danneggiato.	Controllare attentamente il disco e sostituirlo se necessario.
	Il disco è stato caricato alla rovescia.	Inserire il disco con il lato etichettato in alto.
	Il disco è sporco.	Pulire il disco.
<b>La riproduzione inizia in ritardo o in un punto diverso da quello previsto.</b>	Il disco è rigato o danneggiato.	Controllare attentamente il disco e sostituirlo se necessario.
<b>La riproduzione non avviene.</b>	Errato collegamento dei cavi di uscita.	Verificare il collegamento dei cavi. Se il problema persiste, i cavi sono probabilmente difettosi.
	L'amplificatore non è stato regolato correttamente.	Regolare i comandi dell'amplificatore in modo da selezionare l'ingresso di segnale corretto.
<b>La riproduzione salta.</b>	L'apparecchio è esposto a vibrazioni o altri disturbi.	Spostare l'apparecchio.
	Il disco è sporco.	Pulire il disco.
<b>Si ha del rombo.</b>	Cavi collegati in modo scorretto.	Verificare il collegamento dei cavi. Se il problema persiste, i cavi sono probabilmente difettosi.
<b>Interferenze da un amplificatore vicino.</b>	Il sintonizzatore è troppo vicino a quest'unità.	Allontanare le due unità l'una dall'altra.
<b>Rumori dall'interno del piatto portadischi.</b>	Il disco è deformato.	Gettare e sostituire il disco.
<b>Il telecomando non funziona.</b>	Le batterie del telecomando si sono esaurite.	Sostituire le batterie.
	La luce solare, o la luce artificiale di una lampada a fluorescenza, colpisce direttamente il sensore del telecomando dell'unità principale che riceve i raggi del telecomando.	Cambiare la posizione dell'apparecchio.



## DATI TECNICI

### Sezione audio

Risposta in frequenza .....	da 2 Hz a 20 kHz, $\pm 0,5$ dB
Distorsione armonica + rumore (1 kHz) .....	0,003%
Rapporto S/R .....	106 dB
Gamma dinamica .....	96 dB
Livello di uscita (1 kHz, 0 dB) .....	2,0 $\pm$ 0,5 V
Uscita cuffie (-20 dB) .....	200 $\pm$ 40 mV/150 ohm (Solo per il CDC-685)

### Caratteristiche del diodo del laser

Materiale .....	GaAlAs
Lunghezza d'onda .....	780 nm
Durata emissione .....	Continua
Uscita laser .....	Max. 44,6 $\mu$ W*

\* Quest'uscita è il valore misurato ad una distanza di circa 200 mm dalla superficie della lente dell'obiettivo del blocco della testina a laser.

### Dati generali

Alimentazione	
Modelli per USA e Canada .....	120 V, 60 Hz
Modello per l'Australia .....	240 V, 50 Hz
Modelli per Europa e GB .....	230 V, 50 Hz
Modello generale .....	110/120/220/240 V, 50/60 Hz
Consumo .....	12 W
Dimensioni (L x A x P) .....	435 x 116 x 404 mm
Peso .....	5,85 kg
Accessori .....	Cavo a spinotti RCA Telecomando Batterie di formato AA, R6, UM-3 x 2

Dati tecnici soggetti a modifiche senza preavviso.

# PRECAUCION: LEER ESTE MANUAL DE INSTRUCCIONES ANTES DE PONER EN FUNCIONAMIENTO EL APARATO.

- 1 Para asegurar el mejor rendimiento posible, lea con mucha atención este manual. Guárdelo en un lugar seguro para consultarlo en el futuro.
- 2 Instale este aparato en un lugar bien ventilado, fresco, seco y limpio con al menos 5 cm de holgura en las partes superior, trasera y en ambos lados del aparato – fuera del alcance de la luz directa del sol, fuentes de calor, vibraciones, polvo, humedad y/o frío.
- 3 Coloque este aparato lejos de otros aparatos eléctricos, motores y transformadores para evitar zumbidos. No coloque este aparato donde pueda entrar en contacto con lluvia o cualquier otro tipo de líquido para evitar incendios o descargas eléctricas.
- 4 Evite cambios repentinos de temperaturas extremas o el uso excesivo de un humidificador en la habitación donde se instale este aparato para evitar que se forme condensación en el interior del aparato, lo que podría causar descargas eléctricas, un incendio, daños al aparato y/o lesiones en personas.
- 5 No cubra el aparato con un periódico, paño, cortina, etc. para no obstruir la radiación de calor. Si aumenta la temperatura del interior del aparato, tal vez se produzca un incendio, daños al aparato y/o lesiones en personas.
- 6 Evite la instalación del aparato en un lugar donde puedan caer objetos extraños y líquido. Ello podría causar un incendio, daños al aparato y/o lesiones en personas. No coloque sobre el aparato los siguientes objetos:
  - Otros componentes, puesto que podrían causar daños y/o decoloración de la superficie de este aparato.
  - Objetos ardientes (por ej.: velas), puesto que podrían causar un incendio, daños al aparato y/o lesiones en personas.
  - Recipientes llenos de líquido, puesto que podrían causar descargas eléctricas al usuario y/o daños al aparato.
- 7 Asegúrese de colocar este aparato encima de una superficie nivelada. De lo contrario, este aparato no funcionará normalmente y podrá estropear los discos y estropearse a sí mismo.
- 8 No aplique fuerza en los interruptores, controles o conexiones de los cables. Nunca tire de los cables cuando los des conecte.
- 9 Sólo deberá usar la tensión especificada en el aparato. Si usa este aparato con una tensión más alta que la especificada será peligroso y podrá causar incendios u otros accidentes. YAMAHA no se hará responsable de ningún daño causado al utilizar este aparato con una tensión diferente a la especificada.
- 10 No intente limpiar el aparato con disolventes químicos porque se estropeará el acabado. Para la limpieza, utilice un paño limpio y seco.
- 11 Desconecte el cable de alimentación de la toma de corriente cuando no piense utilizar el aparato durante un largo periodo de tiempo, o durante una tormenta eléctrica, puesto que los rayos podrían causar daños.
- 12 No intente modificar o arreglar este aparato. Contacte con personal de reparación cualificado de YAMAHA cuando necesite cualquier servicio. Nunca deberá abrir el armazón del aparato por ninguna razón.
- 13 Asegúrese de leer la sección “Localización de averías” con respecto a errores de funcionamiento comunes antes de concluir con que la unidad está estropeada.

## PELIGRO

Aparecen radiaciones láser visibles cuando está abierto. Evitar la exposición directa a los rayos.

Cuando este aparato esté enchufado a la toma de corriente, no ponga los ojos cerca de la apertura de la bandeja de discos ni de otras aperturas para mirar dentro.

Este aparato está diseñado para su uso en el hogar. No utilice este aparato con propósitos comerciales.

## Precauciones para el desplazamiento del aparato

- Cuando desplace este aparato, primero saque todos los discos de la bandeja de discos y cierre la bandeja pulsando el botón **OPEN/CLOSE**, después desconecte la alimentación tras confirmar que el visualizador del panel frontal indica lo siguiente:



No apagar el interruptor principal si la exhibición no se enciende de la manera anterior, de lo contrario este aparato se podría dañar al moverlo porque el mecanismo interior no está bloqueado.

## Selector de tensión (Modelo general solamente)

El selector de tensión del panel trasero de esta unidad debe colocarse en la posición correspondiente a la tensión de su zona ANTES de enchufar el cable de alimentación a una toma de CA. Las tensiones son de 110/120/220/240 V CA, 50/60 Hz.

## Introducción

Gracias por haber adquirido este producto YAMAHA. Esperamos que le ofrezca muchos años de disfrute sin ningún tipo de problema. Para obtener el mejor rendimiento, lea cuidadosamente este manual. Le servirá de guía para utilizar adecuadamente su producto YAMAHA.

## Características

- Cambiador automático tipo giratorio de 5 discos
- Bandeja de apertura completa para cambiar 5 discos al mismo tiempo
- PLAYXCHANGE; función de cambio de un disco mientras se reproduce otro
- Reproducción repetida, al azar y programada
- Función de control remoto

## Índice

### PARA EMPEZAR

<b>Cuidados preventivos de los discos compactos</b> .....	<b>2</b>
<b>Preparativos</b> .....	<b>3</b>
Accesorios suministrados .....	3
Transmisor de control remoto .....	3
Conexiones .....	4
<b>Controles y funciones</b> .....	<b>5</b>
Panel delantero .....	5
Transmisor de control remoto .....	6
Pantalla de visualización .....	7

### REPRODUCCIÓN DE DISCOS COMPACTOS

<b>Funcionamiento básico</b> .....	<b>8</b>
Introducción y reproducción de discos .....	8
PLAYXCHANGE .....	9
Exploración de discos .....	9
Salto de pistas .....	10
Búsqueda .....	10
CD TEXT .....	10
<b>Funciones diversas</b> .....	<b>11</b>
Reproducción al azar .....	11
Reproducción programada .....	12
Repetición de reproducción .....	14
Búsqueda de índices .....	14
Ajuste del nivel .....	15
Reproducción con temporizador .....	15



### FUNCIONES PARA LA GRABACIÓN

<b>Grabación sincronizada de disco compacto</b> .....	<b>16</b>
<b>Programación de pistas para grabar</b> ...	<b>17</b>
Programación automática de pistas para grabar en cinta .....	17
Programación manual de pistas para grabar en cinta .....	18
Programación al azar de pistas para grabar en cinta .....	20
<b>Búsqueda automática del nivel de cresta</b>	<b>21</b>

### INFORMACIÓN ADICIONAL

<b>Localización de averías</b> .....	<b>22</b>
<b>Especificaciones</b> .....	<b>23</b>

## CUIDADOS PREVENTIVOS DE LOS DISCOS COMPACTOS

- Este reproductor de discos compactos se ha diseñado para reproducir solamente discos compactos que tengan las marcas  y . No intente nunca introducir otro tipo de disco en este aparato. El aparato sólo reproducirá discos compactos de 8 cm.
- Los discos compactos no se desgastan con el uso, pero si sus superficies se estropean al manejarlos, la reproducción podrá quedar seriamente afectada.
- No utilice discos de limpieza ni discos deformados. Todos estos discos pueden estropear el aparato.

### Para impedir que este aparato funcione mal

- No utilice ningún disco compacto de forma anormal (en forma de corazón, etc.) de venta en el mercado porque el aparato podría estropearse.

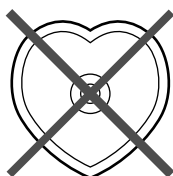

- No utilice un disco compacto con cinta, sellos o pegamento adheridos a él porque el aparato podría estropearse.

- A los discos compactos no les afectan las partículas de polvo pequeñas ni las huellas dactilares en su superficie de reproducción, pero a pesar de ello deberán mantenerse limpias en todo momento. Limpie las superficies pasando un paño limpio y seco. No las limpie en sentido circular, límpielas pasando el paño en línea recta desde el centro hacia el exterior.

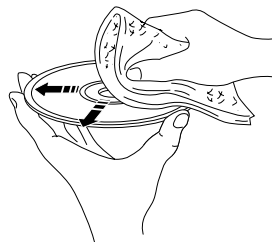

- No intente limpiar la superficie del disco utilizando cualquier tipo de limpiador de discos, aerosoles de discos de vinilo, aerosoles o líquidos antiestáticos o cualquier otro líquido químico, porque tales sustancias podrían dañar irremediablemente la superficie del disco.
- No exponga el disco a la luz solar directa, alta temperatura o alta humedad durante mucho tiempo porque se podrá doblar o estropear.



## Accesorios suministrados

Transmisor de control remoto

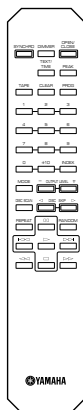

Pilas (tamaño AA, UM-3, R6) (2)

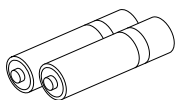

Cable con clavija RCA

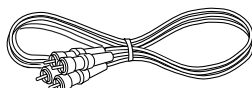

## Transmisor de control remoto

### ■ Instalación de las pilas

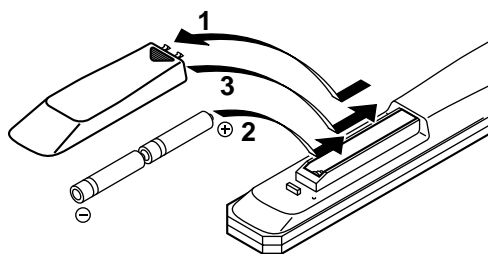

### ■ Cambio de las pilas

Si tiene que utilizar el transmisor de control remoto más cerca del aparato principal, las pilas estarán agotadas. Cambie en este caso las dos pilas por otras nuevas.

#### Notas

- Utilice solamente pilas AA, R6, UM-3.
- Asegúrese de que las polaridades estén bien colocadas. (Consulte la ilustración del interior del compartimento de las pilas.)
- Retire las pilas si el transmisor de control remoto no va a ser utilizado durante mucho tiempo.
- Si las pilas tienen fugas, tírelas inmediatamente. Evite tocar el material que sale de las pilas o permitir que éste entre en contacto con la ropa, etc. Limpie a fondo el compartimento de las pilas antes de instalar las pilas nuevas.

### ■ Alcance del transmisor de control remoto

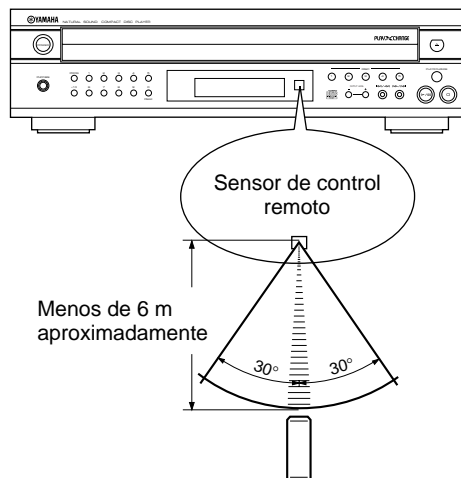

#### Notas

- No debe haber obstáculos grandes entre el transmisor de control remoto y la unidad principal.
- Si el sensor de control remoto queda iluminado por una luz muy intensa (especialmente una lámpara fluorescente tipo inversor, etc.), el transmisor de control remoto puede que no funcione correctamente. En este caso, cambie de lugar el aparato para que no reciba la luz directamente.

## Conexiones

No enchufe nunca este aparato ni ningún componente hasta después de haber finalizado todas las demás conexiones.

- Antes de hacer cualquier conexión, desconecte la alimentación del aparato y del amplificador u otros componentes.
- Las conexiones deben hacerse a los terminales de entrada correctos del amplificador u otros componentes.
- Si la ubicación de este aparato causa ruidos en otros equipos como, por ejemplo, un sintonizador, sepárelos entre sí.

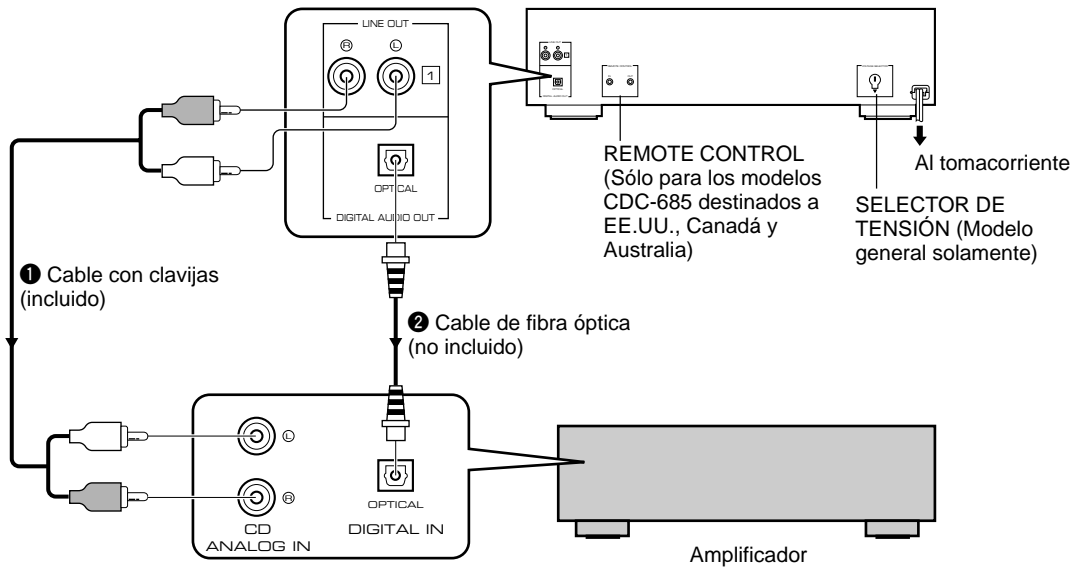

Elija una de las formas indicadas a continuación para conectar este aparato a su amplificador.

### Cuando se utilizan los terminales LINE OUT (analógicos) de este aparato (1)

- Asegúrese de que los terminales **LINE OUT** izquierdo (**L**) y derecho (**R**) estén conectados a los terminales correspondientes (izquierdo y derecho) del amplificador o de otros componentes.
- Conecte los terminales **LINE OUT** a los terminales "CD" (o "AUX") del amplificador. Para conocer más detalles relacionados con estas conexiones, consulte las instrucciones de funcionamiento del amplificador que está siendo utilizado.
- Los terminales **LINE OUT** de este aparato están numerados con 1. Cuando conecte este aparato a un amplificador o receptor YAMAHA cuyos terminales del panel trasero estén numerados con 1, 2, 3, etc., conecte los terminales **LINE OUT** de esta unidad a los terminales de entrada numerados con 1 del panel trasero del amplificador o receptor.

### Cuando se utilice el terminal DIGITAL AUDIO OUT (OPTICAL) de este aparato (2)

- Antes de utilizar este terminal, quite la cubierta del terminal tirando de la misma.
- Haga la conexión desde este terminal al terminal de entrada óptico de un amplificador utilizando un cable de fibra óptica de venta en el mercado.
  - \* Asegúrese de utilizar un cable de fibra óptica de alta calidad. Otros cables pueden que no funcionen correctamente.
- Asegúrese de colocar la cubierta del terminal cuando no lo utilice para evitar que entre polvo.
- **CDC-685 solamente**  
Utilizando los botones **OUTPUT LEVEL -/+**, ponga al máximo el nivel de la salida de señales dirigidas al amplificador.

# CONTROLES Y FUNCIONES

## Panel delantero

### CDC-685

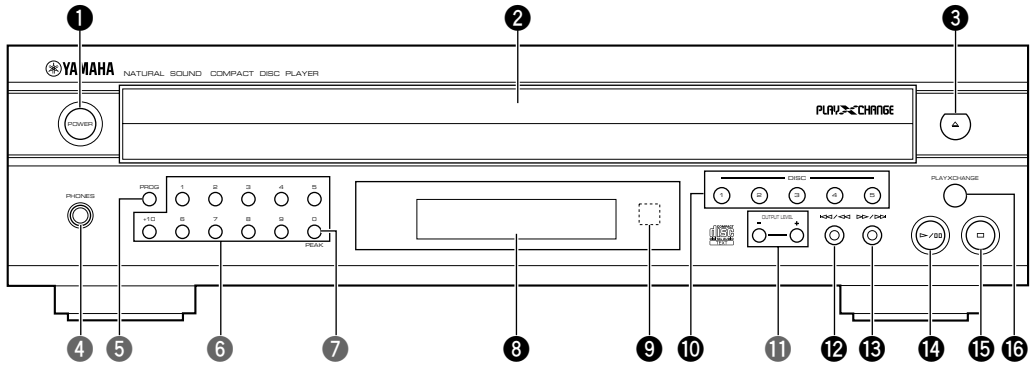

### CDC-585

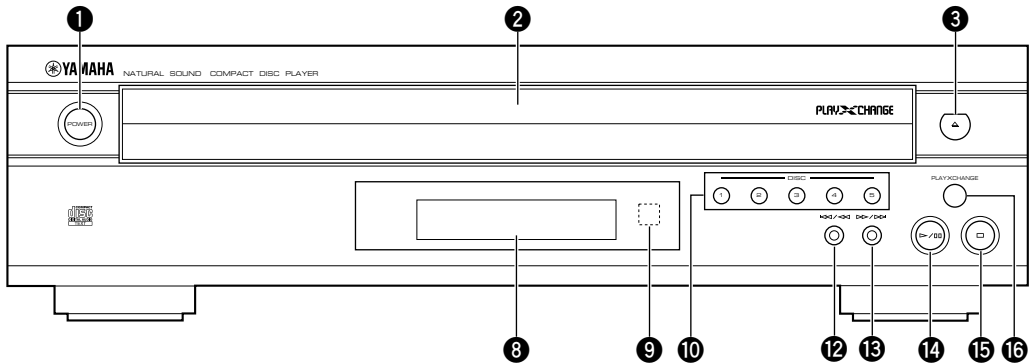

- ❶ **POWER** (Interruptor de alimentación) .... Págs.8,9
- ❷ **Bandeja de discos** ..... Págs.8,9
- ❸  $\triangle$  (Apertura/Cierre)
- ❹ **PHONES** (Toma de auriculares) ..... Pág.15
- ❺ **PROG** (Programación) ..... Págs.12,18
- ❻ Botones numéricos ..... Pág.10
- ❼ **PEAK** (Cresta) ..... Págs.16,21
- ❽ **Pantalla de visualización** ..... Pág.7
- ❾ **Sensor de control remoto**
- ❿ **DISC** (Selectores de discos) ..... Pág.8
- ⓫ **OUTPUT LEVEL  $-/+$**  (Nivel de salida) .... Pág.15
- ⓬  $\lll/\lll$  (Salto/Búsqueda)
- ⓭  $\ggg/\ggg$  (Salto/Búsqueda)
- ⓮  $\triangleright/\square$  (Reproducción/Pausa)
- ⓯  $\square$  (Parada)
- ⓰ **PLAYXCHANGE**  
(Cambio de disco durante la reproducción) .. Pág.9

# Transmisor de control remoto

Sólo el modelo DCC-685 dispone de la parte sombreada.

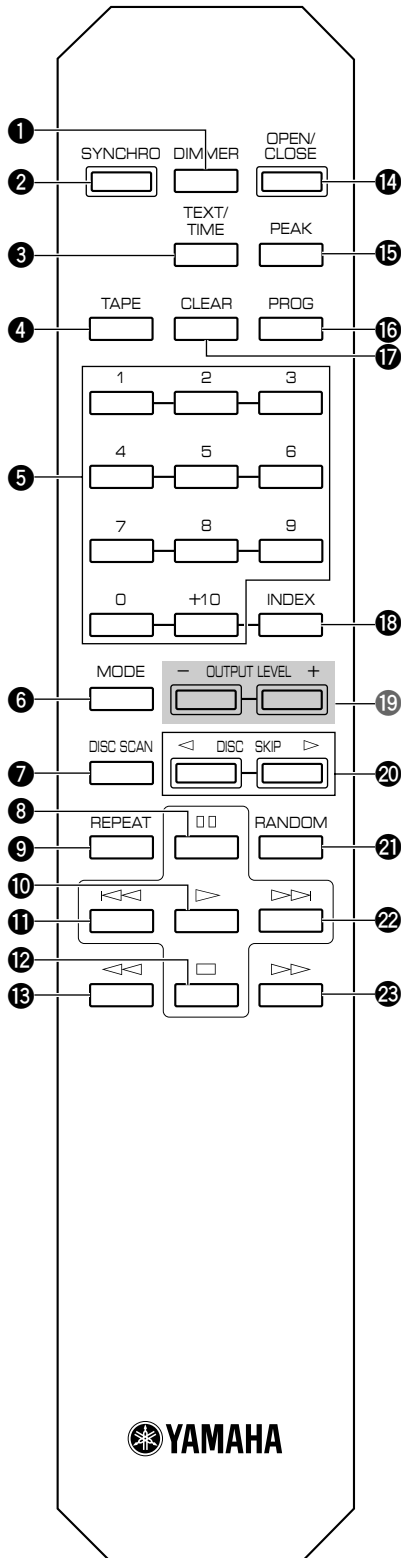

- ❶ DIMMER (Atenuación de brillo) ..... Pág.7
- ❷ SYNCHRO (Sincronización de grabación) Pág.16
- ❸ TEXT/TIME (Texto/Tiempo) ..... Pág.7
- ❹ TAPE (Cinta) ..... Pág.17
- ❺ Botones numéricos ..... Pág.10
- ❻ MODE (Selector del modo de reproducción) Pág.8
- ❼ DISC SCAN (Exploración de discos) ..... Pág.9
- ❽ □□ (Pausa)
- ❾ REPEAT (Repetición) ..... Pág.14
- ❿ ▷ (Reproducción)
- ⓫ ⏏ (Salto)
- ⓬ □ (Parada)
- ⓭ ⏮ (Búsqueda)
- ⓮ OPEN/CLOSE (Apertura/Cierre) ..... Pág.8
- ⓯ PEAK (Cresta) ..... Pág.21
- ⓰ PROG (Programación) ..... Pág.12
- ⓱ CLEAR (Cancelación) ..... Pág.13
- ⓲ INDEX (Índice) ..... Pág.14
- ⓳ OUTPUT LEVEL -/+ (Nivel de salida) .... Pág.15
- ⓴ DISC SKIP (Salto de disco) ..... Pág.8
- ⓵ RANDOM (Reproducción al azar) ..... Pág.8
- ⓶ ▷▷ (Salto)
- ⓷ ▷▷ (Búsqueda)



# Pantalla de visualización

La pantalla de visualización, ubicada en el centro de este aparato, proporciona información acerca de los discos.

Después de cerrar la bandeja de los discos pulsando el botón **OPEN/CLOSE** o seleccionando cualquier disco con los botones **DISC SKIP** cuando este aparato está parado, la pantalla de visualización muestra, durante unos pocos segundos, el número total de pistas y el tiempo de reproducción total del disco seleccionado.

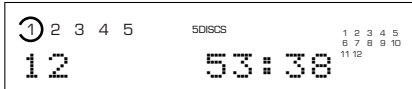

## Información visualizada al reproducirse un disco

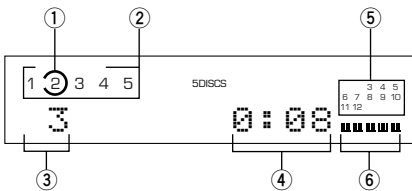

- ① Marca el número de la bandeja del disco seleccionado.
- ② Los números correspondientes a las bandejas que contienen discos se encienden después de seleccionar los discos.
- ③ Muestra el número de la pista seleccionada.
- ④ Muestra las visualizaciones de tiempo. (Consulte "Selección de visualizaciones de tiempo y datos de texto" en la columna de la derecha.)
- ⑤ Muestra los números que corresponden a los números de las pistas (hasta el número máximo 20) del disco seleccionado. Después de reproducirse cada pista, su número correspondiente desaparece, de forma que el número de pistas restante (y sus números) pueden verse inmediatamente.
- ⑥ **CDC-685 solamente**  
Muestra el nivel de las señales que salen al amplificador o el nivel de los auriculares ajustado mediante los botones **OUTPUT LEVEL -/+**.

## Cambio de brillo de la pantalla de visualización

Si lo desea puede cambiar el brillo de la pantalla de visualización en tres grados pulsando el botón **DIMMER**.



## Selección de visualizaciones de tiempo y datos de texto

Pulsando el botón selector del modo de visualización **TEXT/TIME** usted puede seleccionar cualquiera de las cuatro visualizaciones de tiempo existentes. Como este aparato es compatible con CD TEXT, además de las visualizaciones del tiempo, cuando se reproduzca un disco compacto con CD TEXT, también se visualizará el título del disco, el nombre del artista y el nombre de la pista. Cada vez que pulse el botón selector del modo de visualización **TEXT/TIME**, la visualización cambiará de la forma siguiente.

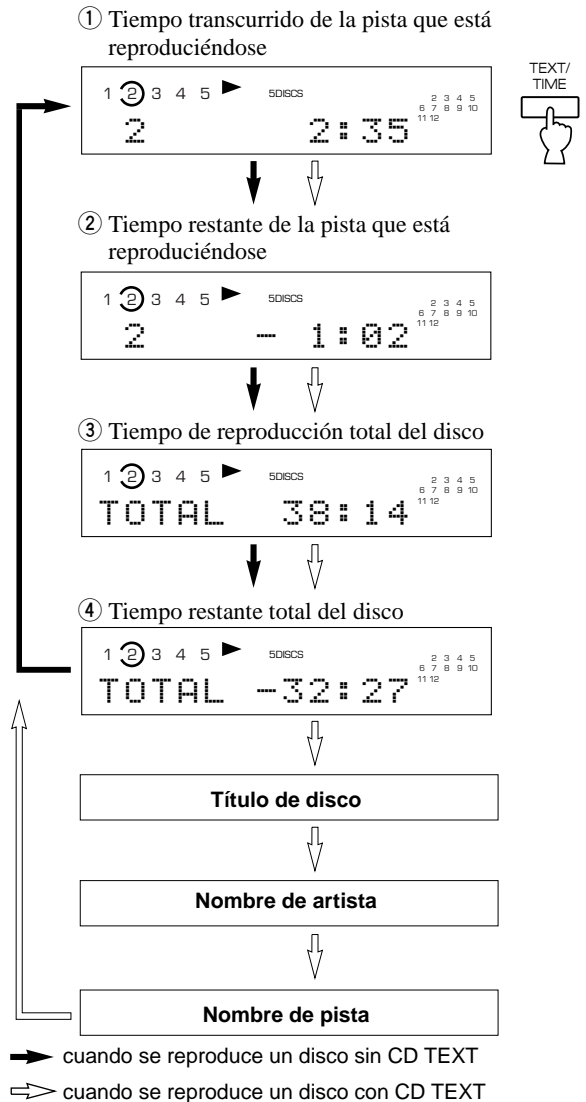

### Notas

- El tiempo restante ② no se visualizará si el número de la pista es el 21 u otro superior.
- El título del disco, los nombres de los artistas o los nombres de las pistas tal vez no se visualicen con algunos discos CD TEXT. En este caso, en la pantalla de visualización aparecerá "NO ENTRY".

# FUNCIONAMIENTO BÁSICO

Este manual describe cómo utilizar este aparato empleando el transmisor de control remoto.

Para utilizar este aparato con el panel delantero, utilice los botones correspondientes del mismo.

## Introducción y reproducción de discos

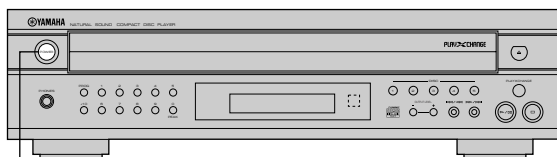

1

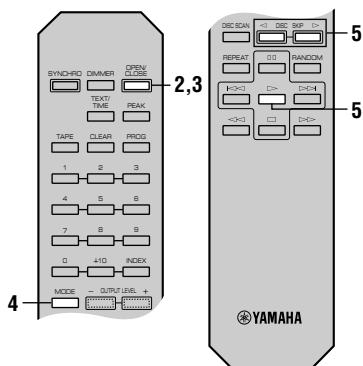

### 1 Conecte la alimentación.



En el panel delantero

### 2 Abra la bandeja de discos e introduzca los discos.

Utilice las guías de discos para alinear correctamente los discos en la bandeja.

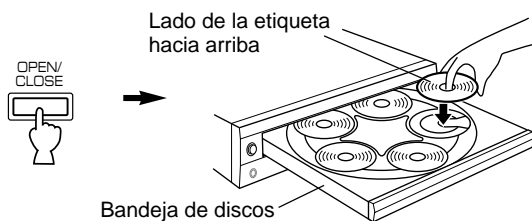

Bandeja de discos

Para reproducir un disco de 8 cm  
Colóquelo en el hueco interior de la bandeja de discos.  
No ponga un disco compacto normal (12 cm) encima de un disco compacto de 8 cm.

### 3 Cierre la bandeja de discos.



- También podrá cerrar la bandeja de discos pulsando el botón ▷/◻ del panel delantero, un botón selector **DISC** del panel delantero, un botón numérico o el botón **RANDOM**, o pulsando suavemente el borde frontal de la bandeja de discos. Si la bandeja se cierra de esta forma, la reproducción empezará automáticamente, sin embargo, la pantalla de visualización no mostrará el número total de pistas ni el tiempo de reproducción total del primer disco seleccionado.

### 4 Seleccione un modo de reproducción de disco deseado (1DISC o 5DISCS) confirmándolo en la pantalla de visualización.

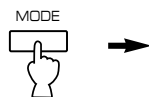

MODE

1DISC  
5DISCS

Muestra el modo de disco seleccionado.

**Modo "1DISC":** El aparato reproducirá un disco designado solamente.

**Modo "5DISCS":** El aparato reproducirá todos los discos de la bandeja en orden.

### 5 Empiece a reproducir desde la primera pista del disco 1.



- \* Si resulta necesario, seleccione un disco deseado utilizando los botones **DISC SKIP**, o el botón selector **DISC**, del panel delantero.

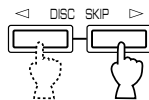

En el panel delantero

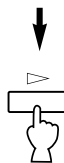

La reproducción empezará automáticamente.

## ■ Para detener la reproducción temporalmente



o



En el panel delantero

Para reanudar la reproducción, pulse de nuevo el botón □□ (o pulse el botón ▷).

\* El botón ▷/□□ del panel delantero también puede utilizarse para detener temporalmente la reproducción o para reanudar la reproducción.

## ■ Para detener completamente la reproducción



o



En el panel delantero

## ■ Para desconectar la alimentación

Pulse de nuevo el interruptor **POWER**.



En el panel delantero

## PLAYXCHANGE

Durante la reproducción, usted puede abrir la bandeja de discos pulsando el botón **PLAYXCHANGE** del panel delantero sin tener que interrumpir la reproducción del disco. Sin embargo, en este caso, al pulsar los botones **DISC SKIP** no se produce ningún efecto. Usted puede introducir o cambiar discos cuando la bandeja de discos está abierta, sin embargo, no introduzca nunca un disco en una de las bandejas ocultas en el interior del aparato. Si lo hace, el disco y el aparato podrían estropearse, porque la bandeja ya tiene un disco que está reproduciéndose.

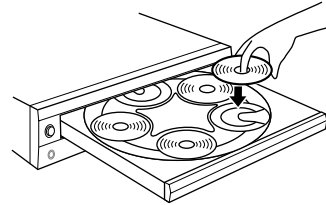

REPRODUCCIÓN DE DISCOS COMPACTOS

## Exploración de discos

### ■ Este modo es conveniente para buscar un disco deseado (o para comprobar discos de la bandeja de discos)

Mientras el botón **DISC SCAN** esté pulsado en el modo de parada, este aparato reproducirá, en orden, una sección de cada disco durante 8 segundos.

Si, durante esta reproducción, usted encuentra el disco que desea escuchar, pulse de nuevo el botón **DISC SCAN** una vez o pulse el botón ▷ para cancelar esta función. El aparato entrará en el modo de reproducción normal.



### Notas

- Durante esta reproducción, los números de las bandejas de discos parpadean en la pantalla de visualización. Cada vez que termine de reproducirse un disco, el número de la bandeja correspondiente dejará de parpadear y se encenderá.
- Si el disco que está siendo reproducido tiene un espacio en blanco grande entre las pistas, durante la exploración del disco usted no oirá ningún sonido.

## Salto de pistas

### ■ Para reproducir desde el comienzo de la pista posterior a la que está reproduciéndose



### ■ Para reproducir desde el comienzo de la pista que está reproduciéndose



### ■ Para reproducir desde el comienzo de la pista anterior a la que está reproduciéndose



- Estas operaciones también se pueden realizar cuando el aparato está en el modo de pausa o parada.
- Cuando utilice el botón <<< o >>> del transmisor de control remoto:
  - \* Si el botón se mantiene pulsado, los números de las pistas cambiarán continuamente a números superiores (o inferiores).
- Cuando utilice el botón <<</<< o >>>/>>> del panel delantero:
  - \* Tenga cuidado de no mantener pulsado un botón porque de lo contrario, la pista seleccionada se reproducirá en avance (o retroceso) rápidamente.

## ■ REPRODUCCIÓN DIRECTA

Seleccione una pista deseada utilizando los botones numéricos.

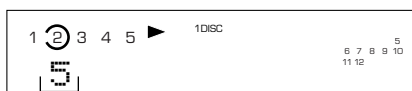
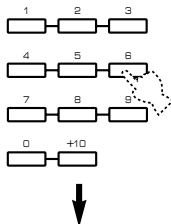

El número de la pista seleccionada se visualiza.

### Ejemplo: Para seleccionar la pista 25

Pulse dos veces 10 e inmediatamente después pulse 5 una vez.

- \* Si selecciona una pista cuyo número es superior al número de pista más alto del disco, se reproducirá la última pista del disco.

## Búsqueda

### ■ Para avanzar rápidamente

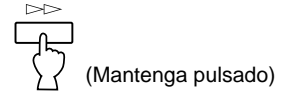

### ■ Para retroceder rápidamente



- El sonido puede oírse (aunque un poco distorsionado) durante la búsqueda manual en ambos sentidos. Esto es conveniente para localizar una posición precisa dentro de una pista, o para revisar rápidamente el contenido.
- La búsqueda manual también puede realizarse mientras la reproducción del disco está en el modo de pausa. En este caso no se oír el sonido.
- Cuando utilice el botón <<</<< o >>>/>>> del panel delantero:
  - \* Tenga cuidado de no soltar el botón justo después de pulsarlo, de lo contrario la reproducción saltará al comienzo de la pista siguiente o volverá al comienzo de la pista actual.

## CD TEXT

Este aparato es compatible con la función CD TEXT. El CD TEXT tiene información tal como los títulos de los discos, los nombres de los artistas y los nombres de las pistas. Si el disco actual es un disco CD TEXT, el aparato leerá el título del disco, el nombre del artista y los nombres de las pistas. Podrá visualizar los datos CD TEXT (consulte "Selección de visualizaciones de tiempo y datos de texto" en la página 7).

# FUNCIONES DIVERSAS

## Reproducción al azar

Usted puede reproducir las pistas de un disco o de más discos en un orden al azar. El aparato mezclará automáticamente las pistas de todos los discos o de un disco designado que se encuentren en la bandeja de discos.

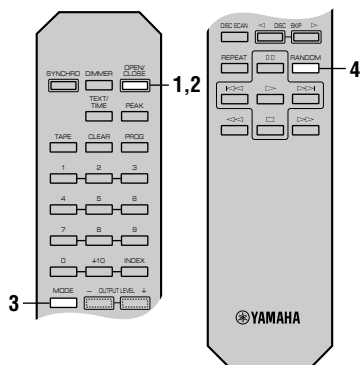

### 1 Introduzca uno o más discos.

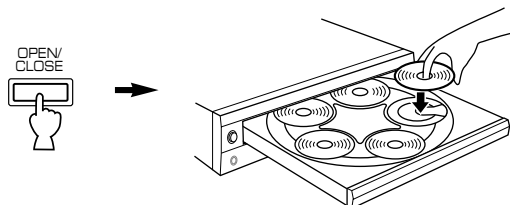

### 2 Cierre la bandeja de discos.



### 3 Seleccione un modo de reproducción de disco deseado (1DISC o 5DISCS).



- \* Si selecciona el modo "1DISC", seleccione el disco deseado utilizando los botones **DISC SKIP** del transmisor de control remoto o un botón selector **DISC** del panel delantero.

### 4 Pulse el botón **RANDOM**.





"RNDM" se enciende en la pantalla de visualización.

### ■ Para cancelar la reproducción al azar

Pulse el botón  o el botón **RANDOM** una vez más, o abra la bandeja de discos pulsando el botón **OPEN/CLOSE**. "RNDM" desaparece de la pantalla de visualización.

#### Notas

- Esta función no se activará durante la programación, ni durante la reproducción programada.
- Si el botón  se pulsa durante la reproducción al azar, se visualizará la siguiente pista programada al azar. Si se pulsa el botón , la reproducción volverá al comienzo de la pista que está reproduciéndose.
- Esta indicación aparece mientras el aparato mezcla las pistas.

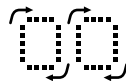

- El tiempo restante total no se visualizará durante la reproducción al azar.

# Reproducción programada

Programando las pistas podrá disfrutar de sus pistas favoritas de uno o más discos en cualquier orden deseado.

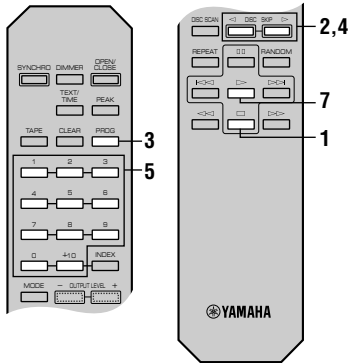

**1** Pare el aparato.



**2** Si va a seleccionar pistas de un disco (o discos) que no sea el que está en la bandeja 1, haga que este aparato visualice el tiempo de reproducción total de cada disco que va a ser utilizado pulsando en orden los botones DISC SKIP.

\* Si no se hace esta operación, el tiempo total de las pistas programadas no se visualizará durante la programación.

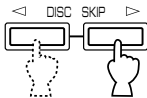

**3** Pulse el botón PROG para empezar a programar.

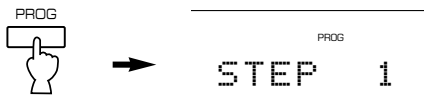

**4** Si resulta necesario, seleccione un disco deseado.

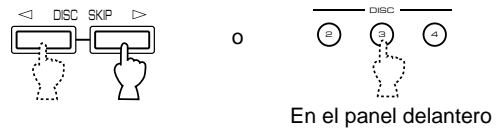

**5** Programe una pista deseada pulsando el botón numérico correspondiente.

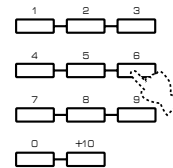

**6** Repita los pasos 4 y 5 para programar más pistas. Puede volver a seleccionar la misma pista.

**7** Cuando termine de programar empiece a reproducir.

## ■ Información en la pantalla durante la programación

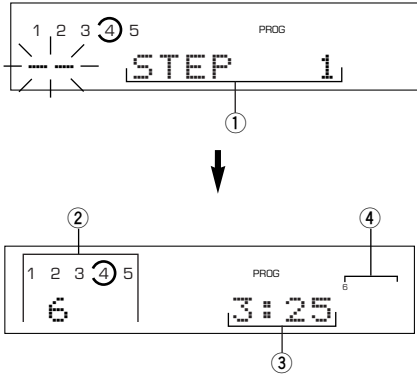

- ① Muestra el número de programa para la siguiente pista que va a programarse.
- ② Muestra el disco y el número de pista seleccionados.
- ③ Muestra el tiempo de reproducción total de las pistas programadas.
- ④ Muestra solamente los números de las pistas programadas del disco seleccionado.

- \* Si no aparece “STEP 1” en la pantalla de visualización después de pulsar el botón **PROG**, pulse el botón selector del modo de visualización **TEXT/TIME**.
- \* Si el tiempo total excede 99 minutos y 59 segundos, el tiempo no se visualizará.

### Notas

- Puede programar hasta 40 pistas de una sola vez.
- Puede programar un disco completo pulsando “0”, en lugar de una pista. En este caso se encenderá “ALL” en la pantalla de visualización.
- El tiempo total de las pistas programadas no se visualizará si se programa un número de pista superior al 20.
- Si, durante la programación, se pulsa el botón de selección del modo de visualización **TEXT/TIME**, la visualización del número del programa podrá cambiarse para visualizar el tiempo total de las pistas programadas o para no mostrar información. Para volver a la visualización anterior, pulse una vez más el botón selector del modo de visualización **TEXT/TIME**.
- Los botones **<<** y **>>** pueden utilizarse durante la reproducción, pero sólo dentro del margen de las pistas programadas.
- Al pulsar un botón numérico se detiene la pista actual y se salta al comienzo de la pista correspondiente al número pulsado. Una vez terminada la reproducción de la pista, la pista cuya reproducción fue interrumpida se reproducirá de nuevo.
- Los botones **<<** y **>>** se pueden utilizar durante la reproducción para buscar todas las pistas, incluyendo aquellas que no han sido programadas.

## ■ Para detener la reproducción programada

Pulse el botón **□**. El número de la primera pista programada se visualizará.

Para reanudar la reproducción, pulse el botón **>**. La reproducción empezará desde el comienzo del programa.

## ■ Para cancelar el programa

Para cancelar el programa hay varios métodos, como se indica a continuación.

- Pulse el botón **□** o el botón **CLEAR** mientras el aparato está parado.
- Abra la bandeja de discos.
- Desconecte la alimentación.

## ■ Para comprobar los datos del programa

- ① Durante la reproducción programada, pulse el botón **□**.
- ② Pulse el botón **PROG**.
- ③ Cada vez que se pulsa el botón **>>**, los números de las pistas y el orden de las pistas programadas pueden ser comprobados uno tras otro en el sentido de avance. Pulsando el botón **<<** se puede cambiar (en el sentido de retroceso) la visualización de los números de las pistas.

## ■ Para corregir datos de programa

- ① Siga el procedimiento descrito en “ Para comprobar los datos del programa”.
- ② Visualice el número de pista que va a corregir pulsando el botón **<<** o **>>**.
- ③ Pulse un botón numérico para seleccionar la pista que va a sustituir a la visualizada. La pista programada previamente se borrará de la memoria y en su lugar se programará la pista nueva.
- ④ Después de terminar la corrección, pulse de nuevo una vez el botón **PROG** o el botón **>**.

## Repetición de reproducción

Puede reproducir repetidamente cualquier pista o disco (o un juego de discos) deseado pulsando el botón **REPEAT**. El modo de repetición de reproducción cambiara siempre que usted pulse el botón **REPEAT**.

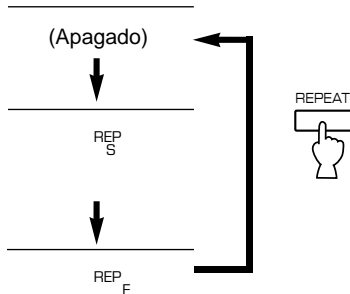

### ■ REPETICIÓN DE UNA PISTA (REP S)

Una sola pista se reproduce repetidamente.

- \* Esto también se encuentra disponible en el modo de reproducción programada y en el modo de reproducción al azar. (Si el modo de repetición de reproducción se desactiva, se reanudará el modo de reproducción programada o el modo de reproducción al azar.)

### ■ REPETICIÓN DE TODAS LAS PISTAS (REP F)

En el modo de reproducción de disco "1DISC": Se reproduce repetidamente un disco designado.

En el modo de reproducción de disco "5DISCS": Se reproducen repetidamente todos los discos de la bandeja de discos.

- \* En el modo de reproducción programada se reproducen repetidamente todas las pistas programadas.
- \* En el modo de reproducción al azar se reproducen repetidamente en el mismo orden todas las pistas de un disco designado ("1DISC"), o se reproducen al azar todos los discos y todas las pistas de los cinco discos ("5DISCS").

## Búsqueda de índices

Si el disco incluye números índice, la reproducción podrá comenzar desde cualquier número índice deseado.

### 1 Seleccione una pista que tenga números índice.

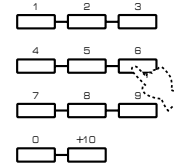

### 2 Pulse el botón INDEX.

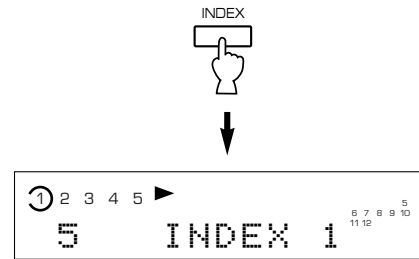

### 3 Seleccione el número índice deseado.



### ■ Para cancelar la función de búsqueda de índice

Pulse el botón **INDEX**.

#### Notas

- No todos los discos tienen números índice. El sistema de índice tiene un método para subdividir pistas en divisiones más pequeñas (por ejemplo, los movimientos de sinfonías clásicas) para localizar fácilmente esas partes. Las notas aclaratorias del disco contienen normalmente explicaciones sobre tales números índice.
- Si se selecciona un número índice superior a cualquier número índice del disco, la reproducción empezará desde el último número índice del disco.
- Con algunos discos, la reproducción tal vez comience un poco antes del punto índice designado.
- Si el disco no tiene puntos índice codificados, la reproducción empezará desde el comienzo de la pista seleccionada.



## Ajuste del nivel

**CDC-685 solamente**

### ■ Ajuste del nivel de las señales de salida a un amplificador, etc.

Empleando los botones **OUTPUT LEVEL -/+** usted puede ajustar el nivel de las señales de sonido que salen de los terminales **LINE OUT** del panel trasero y se dirigen a un amplificador, etc.

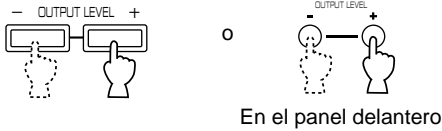

### Para obtener un sonido de calidad óptima

- \* Cuando el terminal **DIGITAL AUDIO OUT (OPTICAL)** se utilice para hacer la conexión, ajuste el nivel de las señales de salida al máximo.
- \* El nivel de las señales de salida podrá comprobarse en la pantalla de visualización.

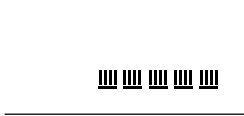

**CDC-685 solamente**

### ■ Cuando escucha con auriculares

Conecte los auriculares a la toma **PHONES** y ajuste el volumen con los botones **OUTPUT LEVEL -/+**.

- \* Tenga en cuenta que los botones **OUTPUT LEVEL -/+** también cambiarán el nivel de la salida de las señales dirigidas a un amplificador, etc.

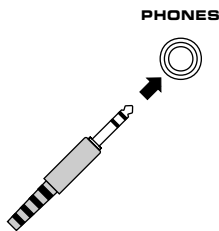

## Reproducción con temporizador

**CDC-685 solamente**

Conectando un temporizador (vendido separadamente) puede iniciar la reproducción en cualquier momento especificado. Consulte también las instrucciones del temporizador.

- ① Seleccione el modo de reproducción deseado (1DISC o 5DISCS).
- ② Pulse el interruptor **POWER** para apagar el aparato.
- ③ Pulse el interruptor **POWER** mientras pulsa el botón  $\square$  del panel delantero.  
Poco después aparecerá "TIMER P. ON" en la pantalla de visualización y la función de reproducción con temporizador se activará.  
(Cuando la función de reproducción con temporizador ya esté activada, "TIMER P. OFF" aparecerá en la pantalla de visualización y la función de reproducción con temporizador se desactivará. En este caso, repita el procedimiento de los pasos 2 y 3 para activar la función de reproducción con temporizador.)
- ④ Ponga la hora deseada en el temporizador.  
Cuando llegue la hora puesta, el aparato se encenderá y la reproducción empezará.

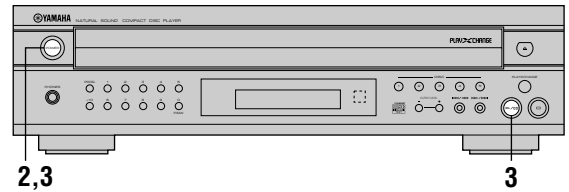

# GRABACIÓN SINCRONIZADA DE DISCO COMPACTO

Utilizando una platina de cassette YAMAHA, usted puede sincronizar la platina de cinta para que empiece a grabar automáticamente cuando empiece a reproducirse un disco compacto. Con esta función, usted puede grabar un disco compacto en una cinta de forma más fácil y precisa. (Consulte el manual de instrucciones de la platina de cassette para conocer si ésta es compatible o no lo es.)

\* Este aparato y la platina de cassette deben colocarse uno cerca del otro para que ambos puedan recibir al mismo tiempo las señales procedentes del transmisor de control remoto de este aparato.

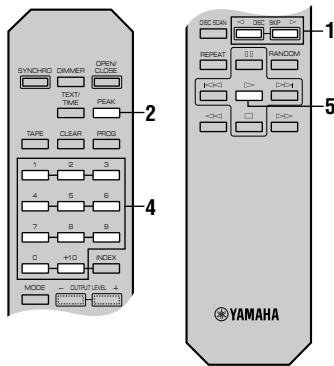

## 1 Seleccione un disco.

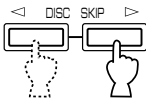

## 2 Introduzca una cinta en la platina de cassette.

\* La función de búsqueda de nivel de cresta de este aparato resulta útil para ajustar el nivel de grabación de la platina de cassette. (Consulte la página 21.)



## 3 Pulse el botón SYNCRO.



Este aparato entra en el modo de pausa, y la platina de cassette entra en el modo REC/PAUSE.

\* En este modo, la visualización de tiempo de este aparato parpadea.

## 4 Si lo desea, seleccionar la pista que va a grabar en primer lugar.

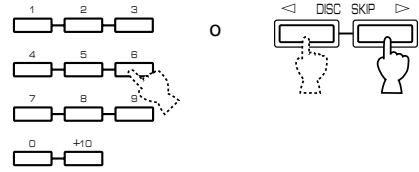

## 5 Pulse el botón ▷.



La reproducción del disco compacto y la grabación de la platina de cassette empiezan.

\* La reproducción del disco compacto empieza un poco más tarde que la grabación.

## 6 Si desea detener temporalmente la grabación y reiniciarla desde una pista deseada, siga de nuevo los pasos 3-5.

## Para cancelar esta función

Pulse el botón □.

### Notas

- Para finalizar o detener la grabación, pulse el botón □ de la platina de cassette.
- Con esta función también se pueden grabar las pistas programadas, en lugar de tener que grabar todas las pistas del disco. (Consulte las páginas 12-13 para conocer el procedimiento de programación.)
- Esta función también puede utilizarse junto con la función de programación de pistas para grabar en cinta. (Consulte las páginas 17-20.)

# PROGRAMACIÓN DE PISTAS PARA GRABAR

Esta conveniente función se puede utilizar para programar pistas y grabarlas en una cinta. Memorizando solamente el tiempo de grabación total de la cinta, el aparato programará automáticamente las pistas para que éstas quepan en la cinta dejando el mínimo espacio posible sin grabar al final de la cinta.

La función de búsqueda de nivel de cresta de este aparato resulta útil para ajustar el nivel de grabación de la platina de cassette. (Consulte la página 21.)

## Programación automática de pistas para grabar en cinta

El aparato programará automáticamente las pistas de un disco en el orden original de las mismas.

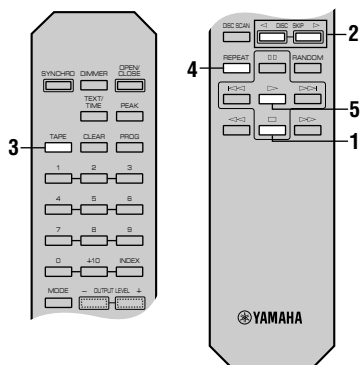

**1** Pare el aparato.



**2** Seleccione el disco.

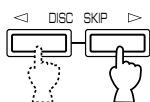

**3** Introduzca el tiempo de grabación total de la cinta (duración de la cinta).



Pulsando el botón **TAPE** puede seleccionar una de cuatro duraciones de cinta.

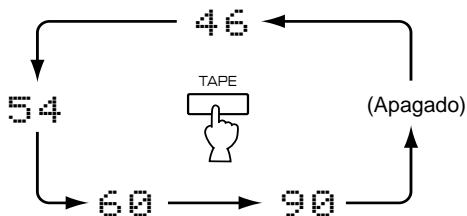

También puede introducir manualmente el tiempo de grabación total de la cinta.

**Ejemplo:** Para una cinta C-64 (32 minutos en cada lado)

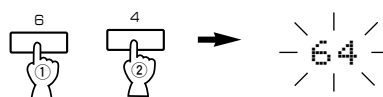

**4** Pulse el botón **REPEAT**.



El aparato programa automáticamente pistas para el lado A y para el lado B separadamente teniendo en consideración el tiempo total de la cinta.

\* Los números de las pistas programadas y el número total de pistas para los lados A y B se visualizan durante un breve espacio de tiempo.

**5** Empiece a grabar en la platina de cassette y pulse el botón **▶** al mismo tiempo.

**6** El aparato hará una pausa al final del lado A de la cinta.

Dé vuelta a la cinta para poner el lado B. Reanude la grabación y, al mismo tiempo, pulse el botón **▶** o **□□**.

### Notas

- Se recomienda utilizar una cinta que dure un poco más que el disco compacto que vaya a grabar, porque las pistas programadas de un disco compacto tal vez no quepan correctamente en el tiempo asignado a cada mitad de la cinta.
- La función de grabación sincronizada de disco compacto se puede utilizar si su platina de cinta es compatible con ella. En este caso, en los pasos 5 y 6, pulse el botón **SYNCHRO** y luego pulse el botón **▶**. La grabación empieza automáticamente. (Para conocer detalles, consulte la página 16.)

## Información de visualización durante la programación

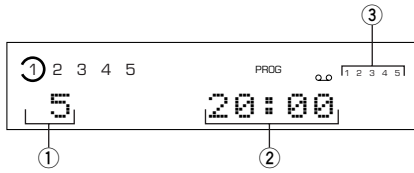

- ① Muestra en orden el número de pistas programadas para cada lado justo después de terminar la programación automática, y luego esto es reemplazado por el número de la primera pista programada para el lado A.
- ② Muestra el tiempo total de las pistas programadas para cada lado.
- ③ Muestra los números de pistas programadas para cada lado.

## Programación manual de pistas para grabar en cinta

Con esta función, usted puede programar en cualquier orden pistas de uno o más discos para grabarlas en una cinta.

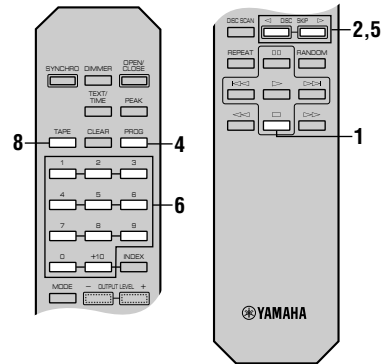

### 1 Pare el aparato.



### 2 Si va a seleccionar pistas de un disco (o discos) que no sea el que está en la bandeja 1, haga que este aparato visualice el tiempo de reproducción total de cada disco que va a ser utilizado pulsando en orden los botones DISC SKIP.

\* Este aparato leerá el contenido de un disco mediante esta operación. Si hay un disco con el que se omite esta operación, las pistas de ese disco no podrán programarse.

### 3 Siga el paso 3 de la página 17.

### 4

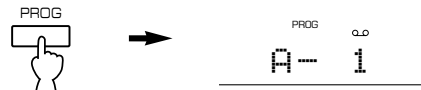

### 5 Si es necesario, seleccione un disco deseado pulsando los botones DISC SKIP.

### 6 Seleccione una pista deseada.

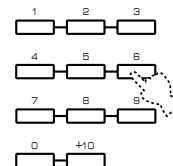

## 7 Repita los pasos 5 y 6 para programar más pistas para el lado A de la cinta. Puede seleccionar de nuevo la misma pista.

- \* Si aparece "ERROR" en la pantalla de visualización, el número de la pista que acaba de seleccionarse no podrá ser programado porque no quedará tiempo suficiente en el lado A de la cinta.

## 8 Cuando termine la programación para el lado A, programe el modo de pausa pulsando el botón TAPE.



- \* "PAUSE" se enciende en la pantalla de visualización, y después usted puede empezar a programar para el lado B.

## 9 Repita los pasos 5 y 6 para programar más pistas para el lado B de la cinta.

Puede seleccionar de nuevo la misma pista.

- \* Si aparece "ERROR" en la pantalla de visualización, el número de la pista que acaba de seleccionarse no podrá ser programado porque no quedará tiempo suficiente en el lado B de la cinta.

## 10 Inicie la grabación en la platina de casete y pulse el botón ▷ al mismo tiempo.

## 11 El aparato hará una pausa al final del lado A de la cinta. Dé vuelta a la cinta para poner el lado B. Reanude la grabación y, al mismo tiempo, pulse el botón ▷ o □.

### Notas

- En los pasos 7 y 9, incluso si aparece "ERROR" en la pantalla de visualización, usted podrá programar otra pista que dure menos que el tiempo restante en ese lado de la cinta. En este momento, si se enciende en la pantalla de visualización cualquier otro número de pista, podrá programarlo.
- La función de grabación sincronizada de disco compacto puede utilizarse si su platina de casete es compatible con ella. En este caso, en los pasos 10 y 11, pulse el botón **SYN-CHRO** y luego pulse el botón ▷. La grabación empezará automáticamente. (Para conocer más detalles, consulte la página 16.)

### Notas sobre la programación de cintas

- Para comprobar, cancelar o corregir datos de programas, consulte la página 13.
- El número máximo de pistas que se pueden programar es 40. Sin embargo, si se activa el modo PAUSE, éste se cuenta como una pista.
- Esta función puede utilizarse para programar hasta 20 pistas. Si el disco tiene más de 20 pistas, las pistas con el número 21 y superiores no podrán ser programadas.

## Información visualizada durante la programación

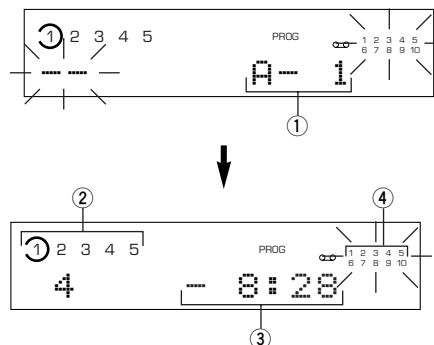

- 1 Muestra el lado de la cinta y el número de programa para la pista que va a programarse a continuación.
- 2 Muestra el disco y el número de pista seleccionados.
- 3 Muestra el tiempo restante total del lado de la cinta.
- 4 Los números de las pistas programadas se encienden, y los números de las pistas programables entre aquellas que no están programadas parpadean.

- \* Si no aparece "A-1" en la pantalla de visualización después de pulsar el botón **PROG**, pulse el botón selector del modo de visualización **TEXT/TIME**.
- \* Si, durante la programación, se pulsa el botón selector del modo de visualización **TEXT/TIME**, la visualización del número de programa podrá cambiarse para visualizar el tiempo restante total del lado de la cinta. Para volver a la visualización anterior, pulse de nuevo el botón selector del modo de visualización **TEXT/TIME**.

## Programación al azar de pistas para grabar en cinta

El aparato programará automáticamente las pistas de un disco al azar para grabarlas en una cinta.

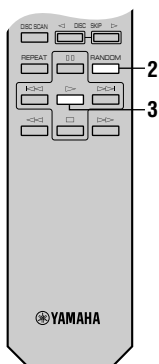

**1** Siga los pasos 1-3 en la página 17.

**2** Pulse el botón **RANDOM**.



El aparato programará automáticamente las pistas para el lado A y para el lado B separadamente considerando el tiempo total de la cinta.

\* Los números de las pistas programadas y el número total de pistas para los lados A y B se visualizan durante un breve espacio de tiempo.

**3** Empiece a grabar en la platina de casete y pulse el botón ▷ al mismo tiempo.

**4** El aparato hará una pausa al final del lado A de la cinta.

Dé vuelta a la cinta para poner el lado B. Reanude la grabación y, al mismo tiempo, pulse el botón ▷ o □□.

### Notas

- Como los datos programados cambian cada vez que se pulsa el botón **RANDOM**, la cantidad de tiempo restante al final de la cinta cambiará también en conformidad.
- Se recomienda utilizar una cinta que dure un poco más que el disco compacto que vaya a grabar, porque las pistas programadas de un disco compacto tal vez no quepan correctamente en el tiempo asignado a cada mitad de la cinta.
- La función de grabación sincronizada de disco compacto se puede utilizar si su platina de cinta es compatible con ella. En este caso, en los pasos 3 y 4, pulse el botón **SYNCHRO** y luego pulse el botón ▷. La grabación empieza automáticamente. (Para conocer detalles, consulte la página 16.)

### Información visualizada durante la programación

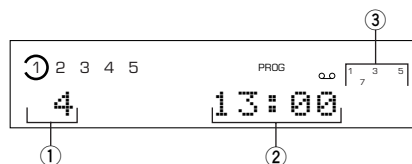

- ① Muestra en orden el número de pistas programadas para cada lado justo después de terminar la programación automática, y luego esto es reemplazado por el número de la primera pista programada para el lado A.
- ② Muestra el tiempo total de las pistas programadas para cada lado.
- ③ Muestra los números de las pistas programadas para cada lado.

# BÚSQUEDA AUTOMÁTICA DEL NIVEL DE CRESTA

Esta conveniente función busca automáticamente en un disco la parte donde se produce la cresta de nivel de la fuente de sonido, y luego reproduce esa parte repetidamente. Para grabar en cinta esta función resulta muy útil para ajustar el nivel de grabación en la platina de casete.

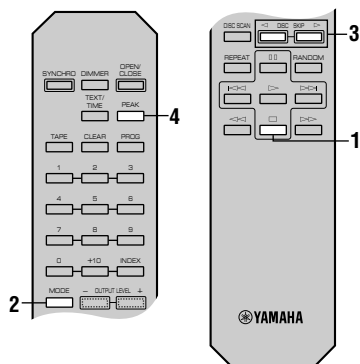

## 1 Pare el aparato.



## 2 Seleccione el modo de reproducción de disco "1DISC".



## 3 Seleccione el disco.

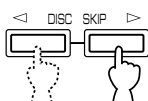

## 4 Pulse el botón PEAK.

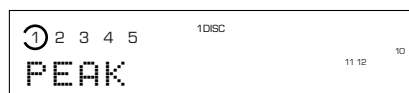

La búsqueda del nivel de cresta se realiza en el disco.

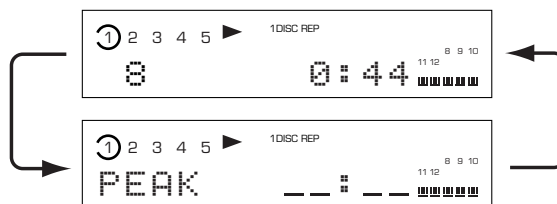

A continuación, la parte donde se produce la cresta del nivel de la fuente de sonido se reproduce repetidamente. Ajuste el nivel de grabación en la platina de casete escuchando esta reproducción repetida.

## ■ Para cancelar esta función

Pulse el botón □.

### Notas

- Aunque la búsqueda del nivel de cresta se realice dos o más veces en el mismo disco, no siempre se seleccionará la misma parte, porque este aparato buscará el nivel de cresta entre las partes del disco que se seleccionan al azar mediante el microprocesador interno.
- En el modo de reproducción programada, esta función actuará entre las pistas programadas solamente. Si se realiza la reproducción programada, pulse primero el botón □, y luego pulse el botón **PEAK**. Si no se realiza la reproducción programada, pulse solamente el botón **PEAK**.
- Para buscar el nivel de cresta entre todos los discos de la bandeja de discos en el paso 2, seleccione el modo de reproducción "5DISCS".

# LOCALIZACIÓN DE AVERÍAS

Si el aparato no funciona normalmente, compruebe los puntos siguientes para determinar si se puede corregir el problema de la forma descrita a continuación. Si no se puede, o si el problema no se indica en la columna de SÍNTOMAS, desconecte el cable de alimentación del aparato y póngase en contacto con su distribuidor o centro de servicio autorizado YAMAHA para solicitar su ayuda.

SÍNTOMAS	CAUSAS PROBABLES	REMEDIO
<b>Este aparato no se enciende al pulsar el interruptor POWER.</b>	El cable de alimentación no está conectado o está mal conectado.	Conecte firmemente el cable alimentación.
<b>Este aparato no funciona normalmente.</b>	Hay un ruido externo intenso (tormentas, electricidad estática excesiva, etc.) o se efectuó una mala operación al utilizar el aparato.	Apague el aparato y desconecte el cable de alimentación de CA de la toma de CA. Después de unos 30 segundos, conecte de nuevo el cable de alimentación y pruebe de nuevo.
<b>La bandeja del disco no se cierra completamente.</b>	Hay una materia extraña que obstruye la bandeja.	Compruebe cuidadosamente la bandeja de discos y retire la materia extraña.
<b>En la pantalla de visualización no se enciende un número de disco.</b>	El disco está colocado al revés.	Vuelva a colocar el disco con la etiqueta hacia arriba.
	El disco está estropeado.	Compruebe cuidadosamente el disco y coloque otro si es necesario.
	Hay humedad en el lector de rayos láser.	Espere de 20 a 30 minutos después de encender el aparato antes de intentar reproducir un disco.
<b>La reproducción no empieza.</b>	El disco está estropeado.	Compruebe cuidadosamente el disco y coloque otro si es necesario.
	El disco está colocado al revés.	Vuelva a introducir el disco con la etiqueta hacia arriba.
	El disco está sucio.	Limpie el disco.
<b>La reproducción se retrasa o empieza en un lugar equivocado.</b>	El disco puede estar rayado o estropeado.	Compruebe cuidadosamente el disco y coloque otro si es necesario.
<b>No hay sonido.</b>	Las conexiones de los cables de salida están mal.	Conecte correctamente los cables. Si persiste el problema, los cables pueden estar defectuosos.
	El amplificador funciona mal.	Ponga los controles del amplificador en la posición de entrada correctas.
<b>El sonido "salta".</b>	El aparato está sometido a vibraciones o impactos.	Cambie la ubicación de esta unidad.
	El disco está sucio.	Limpie el disco.
<b>Se producen zumbidos.</b>	Las conexiones de los cables están mal.	Conecte firmemente los cables de audio. Si el problema persiste, los cables pueden estar defectuosos.
<b>Hay ruido producido por un sintonizador cercano.</b>	El sintonizador está demasiado cerca de este aparato.	Separe más el sintonizador y este aparato.
<b>Hay ruido en el interior de la bandeja de discos.</b>	El disco puede estar deformado.	Cambie el disco.
<b>El transmisor de control remoto no funciona.</b>	Las pilas de este transmisor de control remoto están demasiado débiles.	Cambie las pilas por otras nuevas.
	El sensor de control remoto del aparato principal recibe los rayos directos del sol o de una luz intensa (por ejemplo, una lámpara fluorescente tipo inversor, etc.).	Cambie la posición del aparato principal.



# ESPECIFICACIONES

## Sección de audio

Respuesta de frecuencia .....	2 Hz – 20 kHz, $\pm 0,5$ dB
Distorsión armónica + ruido (1 kHz) .....	0,003%
Relación señal a ruido .....	106 dB
Gama dinámica .....	96 dB
Nivel de salida (1 kHz, 0 dB) .....	2,0 $\pm$ 0,5 V
Salida de auriculares (-20 dB) .....	200 $\pm$ 40 mV/150 ohmios (CDC-685 solamente)

## Propiedades del diodo láser

Material .....	GaAlAs
Longitud de onda .....	780 nm
Duración de la emisión .....	Continua
Salida de láser .....	Máxima de 44,6 $\mu$ W*

\* Esta salida corresponde al valor medido a una distancia de unos 200 mm de la superficie de la lente en el bloqueo lector óptico.

## Generalidades

Alimentación	
Modelos para EE.UU. y Canadá .....	120 V, 60 Hz
Modelo para Australia .....	240 V, 50 Hz
Modelos para Europa y el Reino Unido .....	230 V, 50 Hz
Modelo general .....	110/120/220/240 V, 50/60 Hz
Consumo .....	12 W
Dimensiones (An. x Al. x Prof.) .....	435 x 116 x 404 mm
Peso .....	5,85 kg
Accesorios .....	Cable con clavija RCA Transmisor de control remoto Pilas (tamaño AA, R6, UM-3) (2)

Tenga en cuenta que todas las especificaciones están sujetas a cambios sin previo aviso.

# VOORZICHTIG: LEES EERST DEZE AANWIJZINGEN ALVORENS HET APPARAAT IN GEBRUIK TE NEMEN.

- 1 Om u van de beste prestaties te verzekeren, dient u deze gebruiksaanwijzing aandachtig door te lezen. Bewaar deze op een veilige plaats voor eventuele latere naslag.
- 2 Stel dit apparaat op een goed geventileerde, koele, droge en schone plaats op, met minimaal 5 cm vrije ruimte boven, achter en aan beide zijanten van dit apparaat, zonder blootstelling aan direct zonlicht, warmtebronnen, trillingen, stof, vocht en/of koude.
- 3 Stel het apparaat op afstand van andere elektrische apparatuur, motors, en transformatoren op om bromgeluiden te voorkomen. Stel dit apparaat niet op plaatsen op waar het blootgesteld kan worden aan regen of enige andere soort vloeistof om brand of elektrische schokken te voorkomen.
- 4 Vermijd extreme temperatuurschommelingen of overmatig gebruik van een luchtbevochtiger in het vertrek waar dit apparaat staat opgesteld, om condensvorming in dit apparaat te voorkomen, waardoor weer elektrische schokken, brand, schade aan dit apparaat en/of persoonlijk letsel kunnen worden veroorzaakt.
- 5 Bedek dit apparaat niet met een krant, een tafelkleed, een gordijn, enz., om de warmte-uitstraling niet te belemmeren. Als de temperatuur binnenin dit apparaat stijgt, kunnen brand, schade aan dit apparaat en/of persoonlijk letsel worden veroorzaakt.
- 6 Vermijd opstelling van dit apparaat op plaatsen waar vreemde voorwerpen en vloeistoffen erin zouden kunnen vallen. Hierdoor kunnen brand, schade aan dit apparaat en/of persoonlijk letsel worden veroorzaakt. Plaats de volgende voorwerpen niet op dit apparaat:
  - Andere componenten, omdat deze schade aan en/of verkleuring van het buitenpaneel van dit apparaat kunnen veroorzaken.
  - Brandende voorwerpen (d.w.z. kaarsen), omdat deze brand, schade aan dit apparaat en/of persoonlijk letsel kunnen veroorzaken.
  - Voorwerpen waarin een vloeistof zit, omdat deze een elektrische schok aan de gebruiker en/of schade aan dit apparaat kunnen veroorzaken.
- 7 U moet dit toestel op een horizontale ondergrond zetten. Doet u dit niet, dan zal dit toestel niet in staat zijn naar behoren te functioneren en kunnen de disc(s) en het toestel zelf beschadigd raken.
- 8 Oefen geen kracht uit op de schakelaars, knoppen, toetsen of aansluitkabels. Trek nooit aan de kabels wanneer u deze los maakt.
- 9 Alleen de op dit apparaat aangegeven netspanning mag worden gebruikt. Het is gevaarlijk dit apparaat met een hogere dan de aangegeven netspanning te gebruiken omdat hierdoor brand en/of andere ongelukken kunnen worden veroorzaakt. YAMAHA aanvaardt geen enkele verantwoordelijkheid voor enigerlei schade als gevolg van het gebruik van dit apparaat met een hogere netspanning dan welke is aangegeven.
- 10 Probeer dit apparaat niet te reinigen met chemische oplosmiddelen, omdat hierdoor de afwerklaag kan worden beschadigd. Gebruik een schone, droge doek.
- 11 Trek de stekker van het netsnoer uit het muurstopcontact wanneer u dit apparaat gedurende een lange tijd niet denkt te gebruiken of tijdens een onweersbui, omdat de kans op beschadiging door blikseminslag aanwezig is.
- 12 Probeer dit apparaat niet te veranderen of te repareren. Neem contact op met erkend YAMAHA onderhoudspersoneel als dit apparaat onderhoud behoeft. De buitenpanelen mogen onder geen enkel beding worden verwijderd.
- 13 Lees altijd eerst het hoofdstuk "Oplossen van problemen" voor oplossingen van alledaagse bedieningsfouten alvorens de conclusie te trekken dat dit apparaat defect is.

## GEVAAR

Bij het openen van het apparaat bestaat het gevaar van blootstelling aan zichtbare straling van de laser. Vermijd rechtstreekse blootstelling aan de laserstraal.

Wanneer dit apparaat is aangesloten op een muurstopcontact, mag u uw ogen niet dichtbij de opening van de disklade en andere openingen in de behuizing houden om naar binnen te kijken.

Dit apparaat is uitsluitend ontworpen voor gebruik in huis. Gebruik dit apparaat niet voor zakelijke doeleinden.

## Voorzorgen bij het verplaatsen van dit apparaat

- Wanneer u dit apparaat wilt verplaatsen, verwijdert u eerst alle disks vanaf de disklade en sluit u de disklade door op **OPEN/CLOSE** te drukken. Controleer dat het display van het voorpaneel eruit ziet zoals in de onderstaande afbeelding is aangegeven, en schakel vervolgens de stroom uit.

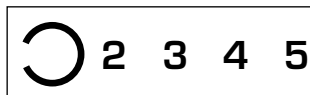

Schakel dit apparaat nooit uit voordat de display het bovenstaande aangeeft, aangezien het apparaat anders tijdens vervoer defect kan raken omdat het inteme mechanisme dan niet vergrendeld is.

## Alleen voor klanten in Nederland

Bij dit product zijn batterijen geleverd. Wanneer deze leeg zijn, moet u ze niet weggooien maar inleveren als KCA.

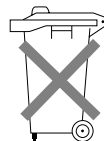

## Inleiding

Hartelijk dank voor het aanschaffen van dit YAMAHA product. Wij hopen dat u er vele jaren zonder enig probleem van zult genieten. Voor de beste prestaties dient u deze handleiding zorgvuldig te lezen. Deze handleiding is uw gids bij de bediening van uw YAMAHA product.

## Kenmerken

- 5-Disc carroussel auto-wisselaar
- Volledig openende disc-lade voor het verwisselen van 5 discs tegelijkertijd
- PLAYXCHANGE; disc-wisselfunctie tijdens het afspelen van een andere disc
- Herhaalde, willekeurige en geprogrammeerde weergave
- Afstandsbediening

## Inhoud

### OM TE BEGINNEN

<b>Zorg goed voor uw CD's</b> .....	<b>2</b>
<b>Vorbereidingen</b> .....	<b>3</b>
Meegeleverde toebehoren .....	3
Afstandsbediening .....	3
Aansluitingen .....	4
<b>Bedieningsorganen en Functies</b> .....	<b>5</b>
Voorpaneel .....	5
Afstandsbediening .....	6
Display .....	7

### AFSPELEN VAN CD'S

<b>Basisbediening</b> .....	<b>8</b>
Laden en afspelen van discs .....	8
PLAYXCHANGE .....	9
Scannen van discs .....	9
Overslaan van fragmenten .....	10
Zoeken .....	10
CD TEXT .....	10
<b>Andere functies</b> .....	<b>11</b>
Willekeurige weergave .....	11
Geprogrammeerde weergave .....	12
Herhaalde weergave .....	14
Index zoeken .....	14
Instellen van het niveau .....	15
Timer-gestuurde weergave .....	15



### OPNAMEFUNCTIES

<b>Synchroon-opname van CD</b> .....	<b>16</b>
<b>Programmeren van fragmenten voor opname</b> .....	<b>17</b>
Automatisch opnemen op cassette .....	17
Handmatig programmeren van fragmenten voor opname op cassette .....	18
Willekeurig opnemen op cassette .....	20
<b>Automatisch opzoeken van het piekniveau</b> .....	<b>21</b>

### AANVULLENDE INFORMATIE

<b>Oplossen van problemen</b> .....	<b>22</b>
<b>Technische gegevens</b> .....	<b>23</b>

## ZORG GOED VOOR UW CD'S

- Deze CD-speler is uitsluitend ontworpen voor het afspelen van CD'S met de  en  logo's. Probeer in geen geval andere soorten discs met dit toestel af te spelen. Het toestel is ook in staat 8-cm (3 inch) CD-singles af te spelen.
- CD's verslijten niet door het afspelen, maar beschadigingen op het oppervlak van de CD bij het hanteren van de discs kan wel degelijk een negatieve invloed hebben op de weergave van de CD.
- Gebruik geen reinigingsdiscs of vervormde discs. Deze kunnen het toestel beschadigen.

### Voorkom storingen aan uw toestel

- Gebruik geen CD'S met afwijkende vormen (hart enz.) die in de handel verkrijgbaar zijn, daar deze uw toestel kunnen beschadigen.

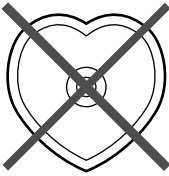

- Gebruik geen CD's met plakband, stickers of lijmresten erop, daar deze kunnen leiden tot schade aan uw toestel.

- CD's hebben geen last van kleine stofjes of vingerafdrukken op het oppervlak, maar u doet er toch het beste aan ze netjes schoon te houden. Veeg uw CD's af met een schone, droge doek. Veeg nooit met een rondgaande beweging, maar altijd recht van het midden naar de buitenrand.

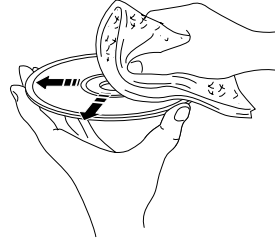

- Maak het oppervlak van de disc in geen geval schoon met discreinigers, platenspray, antistatische spray of vloeistof of andere chemische vloeistoffen, want dergelijke middelen kunnen onherstelbare schade toebrengen aan het oppervlak van de disc.
- Stel discs in geen geval bloot aan direct zonlicht, hoge temperaturen of hoge vochtigheid, want hierdoor kunnen de discs kromtrekken of andere schade oplopen.

**Nee!**



## Meegeleverde toebehoren

Afstandsbediening

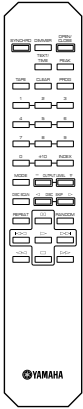

Batterijen (formaat AA, UM-3, R6) (2)

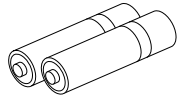

RCA (tulpstekker) kabel

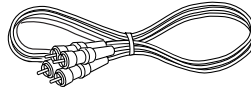

## Afstandsbediening

### ■ Inzetten van de batterijen

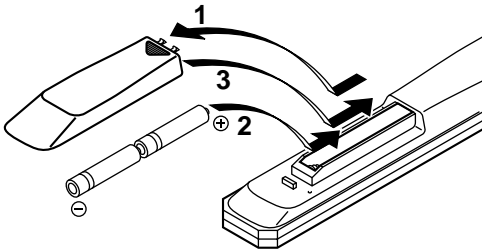

### ■ Vervangen van de batterijen

Als u merkt dat het bereik van de afstandsbediening afneemt en u deze dichterbij het hoofdtoestel moet houden, zijn de batterijen leeg aan het raken. Vervang beide batterijen door nieuwe.

#### Opmerkingen

- Gebruik uitsluitend AA, R6, UM-3 formaat batterijen ter vervanging.
- Let op dat u de batterijen met de polen in de juiste richting inzet. (Zie de afbeelding in het batterijvak.)
- Haal de batterijen uit de afstandsbediening als u deze langere tijd niet zult gebruiken.
- Als de batterijen toch zijn gaan lekken, dient u ze onmiddellijk te verwijderen en weg te gooien. Vermijd contact met de gelekte substantie en laat het niet in aanraking komen met kleding enz. Maak het batterijvak goed schoon voor u er nieuwe batterijen in doet.

### ■ Bereik afstandsbediening

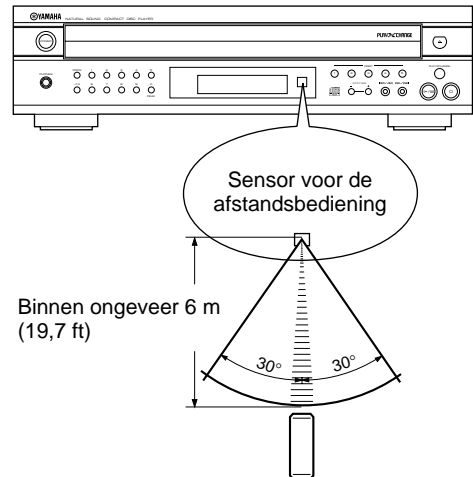

#### Opmerkingen

- Er mogen zich geen grote obstakels bevinden tussen de afstandsbediening en het hoofdtoestel.
- Als de sensor voor de afstandsbediening direct verlicht wordt door een sterke lichtbron (in het bijzonder TL verlichting enz.) is het mogelijk dat de afstandsbediening niet naar behoren kan functioneren. Verplaats in een dergelijk geval het hoofdtoestel zodanig dat deze niet meer direct in het licht staat.

## Aansluitingen

Steek de stekker van dit toestel en die van alle andere componenten pas in het stopcontact nadat u alle aansluitingen heeft gemaakt.

- Voor u begint met het aansluiten van dit toestel, dient u eerst de stroom voor dit toestel, de versterker en eventuele andere componenten uit te schakelen (OFF).
- Maak de nodige aansluitingen op de correcte ingangsaansluitingen van de versterker en eventuele andere componenten.
- Als dit toestel storing veroorzaakt in andere componenten, bijvoorbeeld een tuner, dient u de twee apparaten verder uit elkaar te zetten.

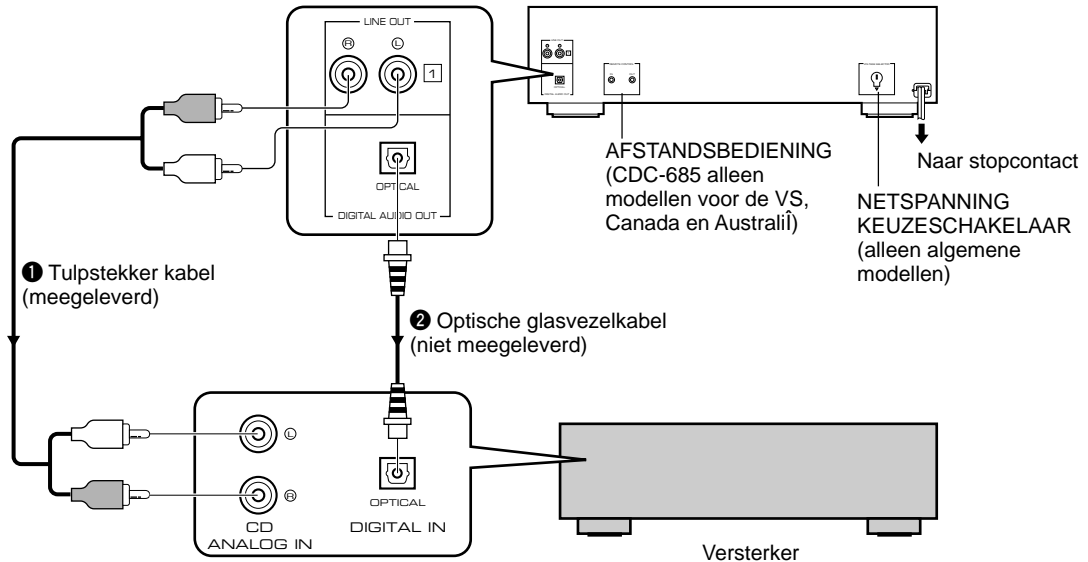

Kies een van de onderstaande methoden om dit toestel aan te sluiten op uw versterker.

### Wanneer de LINE OUT (analoge) aansluitingen van dit toestel worden gebruikt (1)

- Controleer of u inderdaad de linker (L) en de rechter (R) LINE OUT aansluitingen heeft verbonden met de corresponderende (links en rechts) aansluitingen op uw versterker of andere component.
- Sluit de LINE OUT aansluitingen aan op de CD (of AUX) aansluitingen van de versterker. Voor meer informatie omtrent deze aansluitingen dient u de handleiding van de gebruikte versterker te raadplegen.
- De LINE OUT aansluitingen van dit toestel dragen het nummer 1. Wanneer u dit toestel aansluit op een YAMAHA versterker of receiver waarvan de aansluitingen op het achterpaneel eveneens voorzien van nummers zoals 1, 2, 3 enz., dan dient u de LINE OUT aansluitingen van dit toestel te verbinden met de ingangsaansluitingen met het nummer 1 op de achterkant van uw versterker of receiver.

### Wanneer de DIGITAL AUDIO OUT (OPTICAL) aansluiting van dit toestel wordt gebruikt (2)

- Voor u deze aansluiting gaat gebruiken, moet u het beschermdopje eraf trekken.
- Verbind deze aansluiting met de optische ingangsaansluiting van een versterker via een los verkrijgbare optische glasvezelkabel.
  - \* Gebruik een optische glasvezelkabel van hoge kwaliteit. Andere kabels werken mogelijk niet goed met dit toestel.
- Als deze aansluiting niet in gebruik is, moet u het dopje er weer op doen om de aansluiting tegen stof te beschermen.
- **Alleen CDC-685**  
Stel het signaalniveau van de uitgangssignalen voor de versterker in op max. met de OUTPUT LEVEL +/- toetsen.

# BEDIENINGSORGANEN EN FUNCTIES

## Voorpaneel

### CDC-685

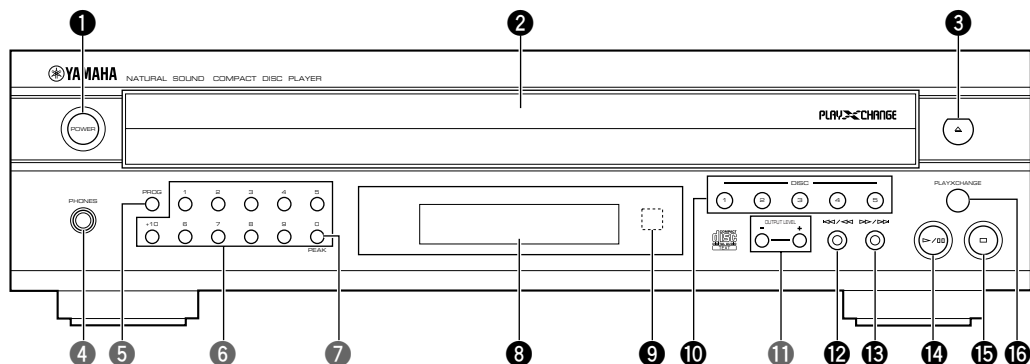

### CDC-585

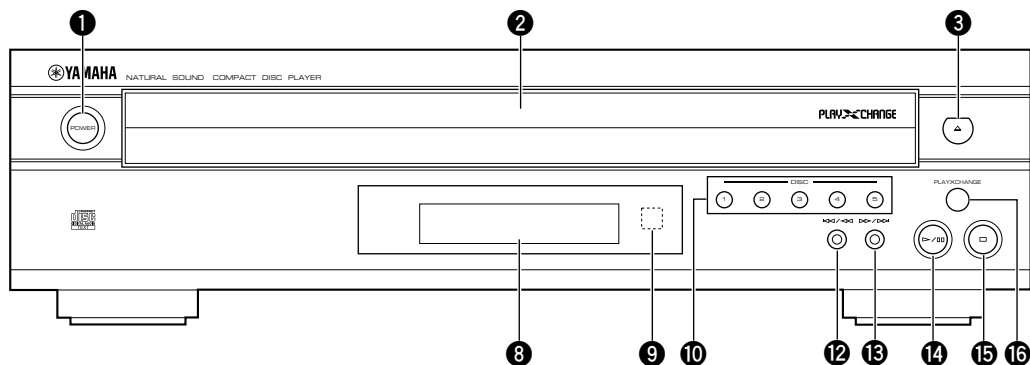

- ❶ **POWER** (Aan/uit schakelaar) ..... blz.8,9
- ❷ **Disc-lade** ..... blz.8,9
- ❸  $\triangle$  (Open/Dicht)
- ❹ **PHONES** (Hoofdtelefoonaansluiting) ..... blz.15
- ❺ **PROG** (Programmatoets) ..... blz.12,18
- ❻ Cijfertoetsen ..... blz.10
- ❼ **PEAK** (Piektoets) ..... blz.16,21
- ❽ **Display-paneel** ..... blz.7
- ❾ **Sensor voor de afstandsbediening**
- ❿ **DISC** (Disc-keuzetoetsen) ..... blz.8
- ⓫ **OUTPUT LEVEL -/+**  
(Uitgangsniveau insteltoetsen) ..... blz.15
- ⓬  $\lll/\lll$  (Overslaan/Zoeken)
- ⓭  $\ggg/\ggg$  (Overslaan/Zoeken)
- ⓮  $\triangleright/\square$  (Weergave/Pauze)
- ⓯  $\square$  (Stop)
- ⓶ **PLAYXCHANGE**  
(Disc verwisselen tijdens afspelen) ..... blz.9

# Afstandsbediening

De grijs gemaakte onderdelen zijn alleen van toepassing op de **CDC-685**.

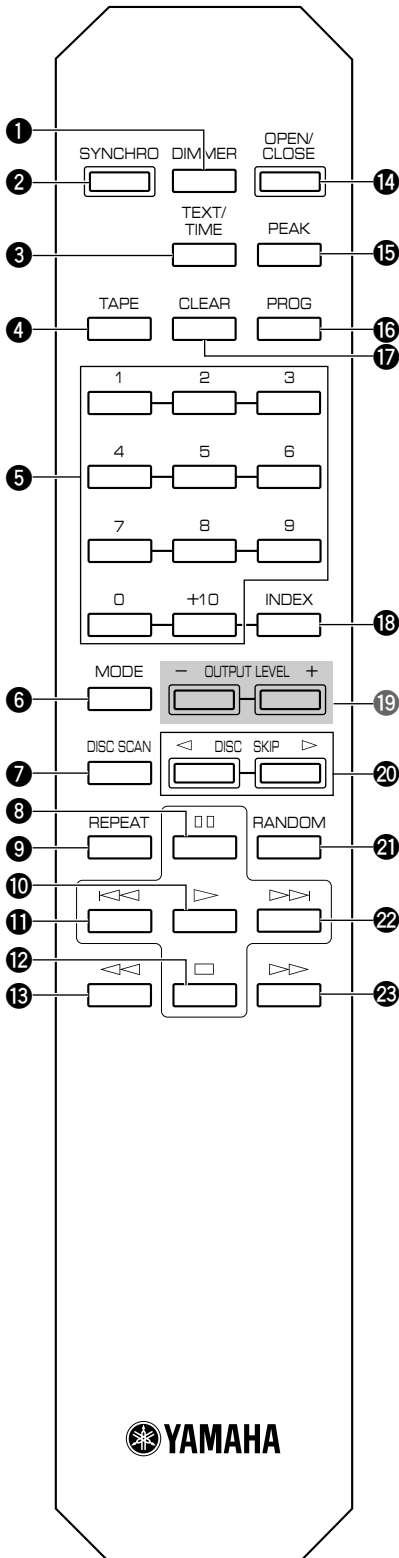

- ❶ DIMMER (Dimmertoons) ..... blz.7
- ❷ SYNCHRO (Synchroon-opnametons) ..... blz.16
- ❸ TEXT/TIME (Tekst/Tijd-tons) ..... blz.7
- ❹ TAPE (Cassette-tons) ..... blz.17
- ❺ Cijfertons ..... blz.10
- ❻ MODE (Disc weergavefunctie-tons) ..... blz.8
- ❼ DISC SCAN-tons ..... blz.9
- ❽ [ ] (Pauzetons)
- ❾ REPEAT (Herhaaltons) ..... blz.14
- ❿ ▷ (Weergavetons)
- ⓫ ⏪ (Tons voor overslaan fragment)
- ⓬ □ (Stoptons)
- ⓭ ⏩ (Zoektons)
- ❽ OPEN/CLOSE (Open/Dicht) ..... blz.8
- ❽ PEAK (Piektons) ..... blz.21
- ❽ PROG (Programmatons) ..... blz.12
- ❽ CLEAR (Wistons) ..... blz.13
- ❽ INDEX (Indextons) ..... blz.14
- ❽ OUTPUT LEVEL -/+  
(Uitgangsniveau insteltons) ..... blz.15
- ❽ DISC SKIP (Tons voor disc overslaan) ..... blz.8
- ❽ RANDOM (Willekeurige weergavetons) ..... blz.8
- ❽ ▷▷ (Overslaan)
- ❽ ▷▷ (Zoeken)



# Display

Het display midden op dit toestel geeft informatie over discs.

Nadat u de disc-lade heeft dicht gedaan door op de **OPEN/CLOSE** toets te drukken, of nadat u disc heeft geselecteerd met de **DISC SKIP** toetsen terwijl het toestel gestopt was, zal dit display een paar seconden lang het totale aantal fragmenten en de totale weergavetijd van de geselecteerde disc laten zien.



## ■ Informatie op het display bij het afspelen van een disc

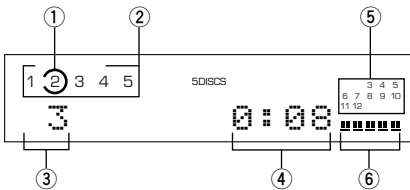

- ① Toont de plaats van de geselecteerde disc in de disc-lade.
- ② De nummers van de plaatsen in de lade waarin discs liggen zullen oplichten wanneer de betreffende disc geselecteerd wordt.
- ③ Laat het geselecteerde fragmentnummer zien.
- ④ Laat de tijd-gegevens zien. (Raadpleeg “Selecteren van tijd-displays en tekst-gegevens” in de rechter kolom.)
- ⑤ Laat het aantal fragmentnummers op de geselecteerde disc zien (maximaal 20). Nadat een fragment is afgespeeld zal het bijbehorende nummer doven zodat u in een oogopslag kunt zien welke fragmenten (welke nummers) nog gespeeld gaan worden.
- ⑥ **Alleen CDC-685**  
Laat het uitgangsniveau zien van het signaal dat naar een versterker of hoofdtelefoon wordt gestuurd, hetgeen u kunt instellen via de **OUTPUT LEVEL -/+** toetsen.

## ■ Instellen van de helderheid van het display

Als u dat wilt kunt u de helderheid van het display in drie stappen instellen door op de **DIMMER** toets te drukken.



### Opmerkingen

- De resterende weergavetijd ② zal niet worden getoond bij een fragmentnummer van 21 of hoger.
- De titel van de disc, de naam van de artiest of de titel van het fragment wordt mogelijk niet getoond bij bepaalde CD TEXT discs. In een dergelijk geval zal in plaats van de niet beschikbare gegevens “NO ENTRY” op het display verschijnen.

## ■ Selecteren van tijd-displays en tekst-gegevens

U kunt kiezen uit vier tijd-displays door op de **TEXT/TIME** toets te drukken. Omdat dit toestel geschikt is voor CD TEXT, zullen ook de titel van de disc, de naam van de artiest en de titel van het fragment worden getoond, naast de tijd-displays wanneer u een CD met CD TEXT afspeelt. Met elke druk op de **TEXT/TIME** toets zal het display als volgt veranderen.

- ① Verstreken weergavetijd van het spelende fragment

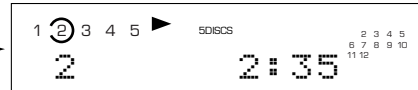

- ② Resterende weergavetijd van het spelende fragment

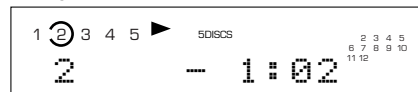

- ③ Totale weergavetijd van de disc

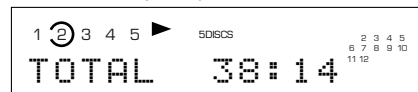

- ④ Totale resterende weergavetijd op deze disc

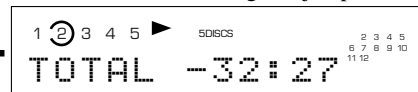

➔ Wanneer er een disc zonder CD TEXT wordt afgespeeld.

➞ Wanneer er een disc met CD TEXT wordt afgespeeld.

# BASISBEDIENING

Deze handleiding beschrijft de bediening van dit toestel met gebruik van de afstandsbediening.

U kunt ook de corresponderende toetsen op het voorpaneel van het toestel zelf gebruiken.

## Laden en afspelen van discs

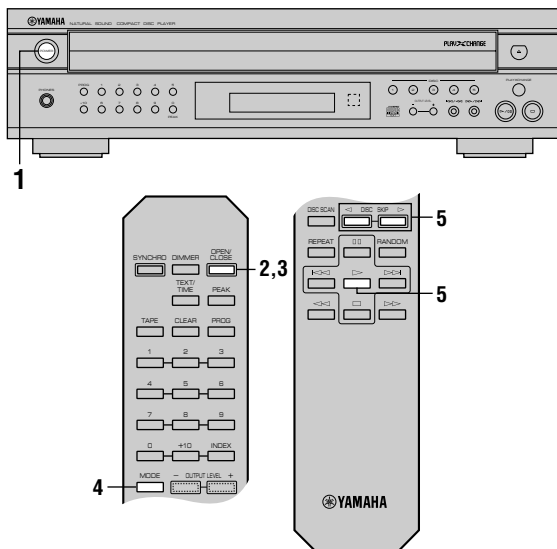

### 1 Schakel de stroom in.



Op het voorpaneel

### 2 Open de disc-lade en laad de discs.

Gebruik de disc-uitsparingen om de discs op de juiste manier in de lade te leggen.

Label naar boven

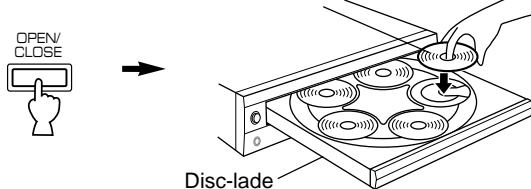

Afspelen van een 8-cm (3-inch) CD-single  
Leg een CD-single in de uitsparing in die voor een normale CD. Leg in geen geval een normale (12-cm/5-inch) CD bovenop een 8-cm CD-single.

### 3 Sluit de disc-lade.



- U kunt de disc-lade ook dicht doen door op de toets op het voorpaneel te drukken, via een **DISC**-keuzetoets op het voorpaneel, een cijfertoets of via de **RANDOM** toets voor willekeurige weergave, of door voorzichtig tegen de voorrand van de disc-lade te duwen. Als de disc-lade op een van deze manieren gesloten wordt, zal de weergave automatisch beginnen, maar zal het display niet het totale aantal fragmenten en de totale weergavetijd van de eerst geselecteerde disc laten zien.

### 4 Selecteer de gewenste disc-weergavefunctie (1DISC of 5DISCS) en controleer uw keuze op het display.

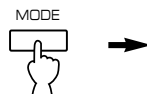

1DISC  
5DISCS

Geeft de geselecteerde disc-functie aan.

“1DISC” functie: Het toestel zal alleen de gekozen disc afspelen.

“5DISCS” functie: Het zal alle discs in de lade achtereenvolgens afspelen.

### 5 Start de weergave vanaf het eerste fragment van disc 1.



- \* Selecteer indien nodig de gewenste disc met de **DISC SKIP** toetsen of een **DISC**-keuzetoets op het voorpaneel.

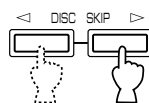

of

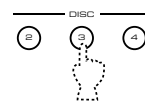

Op het voorpaneel

De weergave start automatisch.



## ■ Tijdelijk stoppen van de weergave

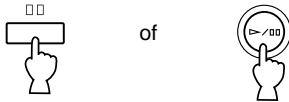

of

Op het voorpaneel

Om de weergave te hervatten, dient u de toets nog een keer in te drukken (of dient u de toets in te drukken).

\* De toets op het voorpaneel kan ook worden gebruikt om de weergave tijdelijk te stoppen of weer te hervatten.

## ■ Helemaal stoppen van de weergave

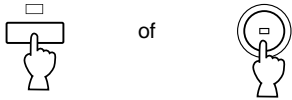

of

Op het voorpaneel

## ■ Uitschakelen van de stroom

Druk nog eens op de **POWER** schakelaar.



Op het voorpaneel

## PLAYXCHANGE

U kunt zonder de weergave terwijl onderbreken de disc-lade open laten gaan terwijl er een disc wordt afgespeeld door op de **PLAYXCHANGE** toets op het voorpaneel te drukken. In dit geval werken echter de **DISC SKIP** toetsen niet meer. U kunt nu de discs in de geopende disclade laden, verwijderen of vervangen, maar u mag in geen geval een disc laden op de plek in de disclade die nog schuil gaat in het toestel. Doet u dit toch, dan kunnen de disc zowel als het toestel beschadigd raken omdat dit de plek is voor de op dit moment spelende disc.

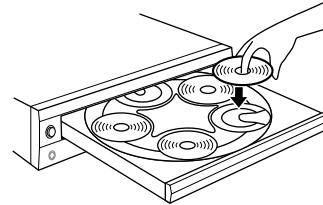

## Scannen van discs

■ Dit is een handige functie wanneer u op zoek bent naar een bepaalde disc (of wanneer u wilt controleren welke discs zich reeds in de lade bevinden).

Wanneer u op de **DISC SCAN** toets drukt terwijl het toestel gestopt is, zal dit toestel achtereenvolgens een stukje van 8 seconden van elke disc afspelen. Als u tijdens de weergave van een van deze stukjes de disc vindt waarnaar u wilt luisteren, druk dan nog eens op de **DISC SCAN** toets of druk op de toets om deze functie te annuleren. Het toestel zal vervolgens in de normale weergavefunctie gaan.



### Opmerkingen

- Tijdens deze weergavefunctie zal het lade-nummer van de weergegeven disc knipperen op het display. Telkens wanneer de weergave van een bepaalde disc is afgelopen, zal het bijbehorende lade-nummer doorlopend blijven branden in plaats van te knipperen.
- Als de weergegeven disc een lange stilte bevat tussen twee fragmenten, zal er geen geluid worden weergegeven bij het scannen van de disc.

## Over slaan van fragmenten

### ■ Weergave vanaf het begin van het fragment dat volgt op het huidige fragment



### ■ Weergave vanaf het begin van het huidige fragment



### ■ Weergave vanaf het begin van het fragment voor het huidige fragment

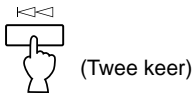

- Deze handelingen kunnen ook worden uitgevoerd wanneer het toestel gepauzeerd of gestopt is.
- Bij gebruik van de <<< of >>> toets op de afstandsbediening:
  - \* Als u de toets ingedrukt houdt, zal het fragmentnummer doorlopend veranderen naar hogere (of lagere) nummers.
- Bij gebruik van de <<</<< of >>>/>>> toets op het voorpaneel:
  - \* Wees voorzichtig dat u deze toetsen niet te lang ingedrukt houdt, want anders wordt het geselecteerde fragment versneld vooruit (of achteruit) weergegeven.

## ■ DIRECTE WEERGAVE

Selecteer het gewenste fragment met de cijfertoetsen.

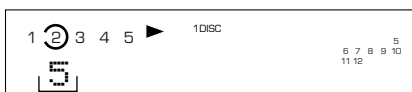
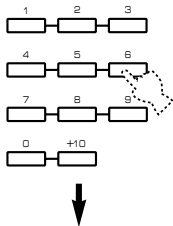

Het nummer van het geselecteerde fragment wordt getoond.

### Voorbeeld: Selecteren van fragment 25

Druk twee keer op 10 en onmiddellijk daarna een keer op 5.

- \* Als u een fragmentnummer invoert dat hoger is dan het hoogste fragmentnummer op de disc, zal het laatste fragment op de disc worden weergegeven.

## Zoeken

### ■ Snel vooruit spelen



### ■ Snel terug spelen

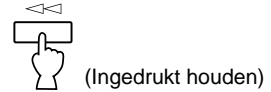

- Bij handmatig zoeken in beide richtingen kunt u het geluid blijven volgen (alhoewel lichtelijk vervormd). Dit is makkelijk wanneer u een bepaalde plek in een fragment wilt opzoeken of wanneer u een snelle indruk van een fragment wilt krijgen.
- U kunt ook handmatig zoeken terwijl de disc gepauzeerd is. In dit geval zal er geen geluid worden weergegeven.
- Bij gebruik van de <<</<< of >>>/>>> toetsen op het voorpaneel:
  - \* Wees voorzichtig dat u de toets niet direct loslaat, want anders zal er naar het begin van het volgende of het huidige fragment worden gesprongen.

## CD TEXT

Dit toestel is geschikt voor de CD TEXT functie. CD TEXT discs kunnen extra gegevens bevatten, zoals de titel van de disc, de naam van de uitvoerende artiest en de titels van de fragmenten. Als er op dit moment een CD TEXT disc wordt afgespeeld, zal het toestel de titel van de disc, de naam van de artiest en de titels van de fragmenten van de disc aflezen. U kunt de CD TEXT gegevens op het display laten tonen. (Zie "Selecteren van tijd-displays en tekst-gegevens" op bladzijde 7).

# ANDERE FUNCTIES

## Willekeurige weergave

U kunt de fragmenten op een of meerdere discs in willekeurige volgorde laten afspelen. Het toestel zal automatisch de fragmenten van alle discs of van de door u geselecteerde disc in de disclade door elkaar afspelen.

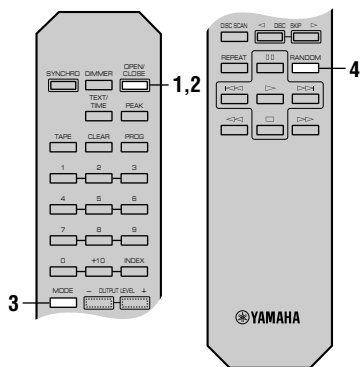

### 1 Laad een of meerdere discs.

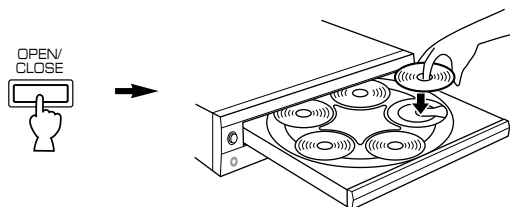

### 2 Sluit de disc-lade.



### 3 Selecteer de gewenste disc-weergavefunctie (1DISC of 5DISCS).



- \* Als u de "1DISC" functie kiest, dient u vervolgens de gewenste disc te selecteren met de **DISC SKIP** toetsen op de afstandsbediening of een van de **DISC**-keuzetoetsen op het voorpaneel.

### 4 Druk op de RANDOM toets.





"RNDM" licht op het display op.

## ■ Annuleren van de willekeurige weergave

Druk nog een keer op de  of **RANDOM** toets of open de disc-lade door de **OPEN/CLOSE** toets te drukken. "RNDM" zal nu van het display verdwijnen.

### Opmerkingen

- Deze functie werkt niet tijdens het programmeren of tijdens geprogrammeerde weergave.
- Als u op de  toets drukt tijdens willekeurige weergave, zal het volgende willekeurig gekozen fragment worden weergegeven. Als u op de  toets drukt, zal de weergave terugkeren naar het begin van het huidige fragment.
- Deze aanduiding zal verschijnen terwijl het toestel de fragmenten door elkaar husselt.



- De totale resterende weergavetijd voor de disc zal niet worden getoond bij willekeurige weergave.

# Geprogrammeerde weergave

U kunt uw favoriete fragmenten van een of meerdere discs in de door u gewenste volgorde laten weergeven door deze van te voren te programmeren.

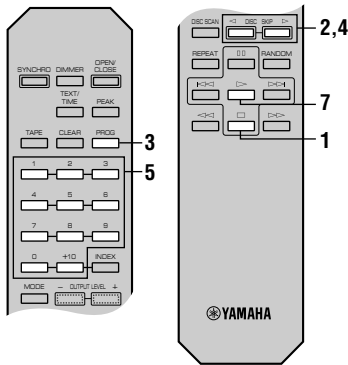

**1** Stop het toestel.



**2** Als u fragmenten wilt selecteren van een disc (of discs) anders dan die in lade-nummer 1, moet u eerst dit toestel de totale weergavetijd van elke te gebruiken disc laten tonen door achtereenvolgens de gewenste DISC SKIP toetsen in te drukken.

\* Als u dit niet doet, zal de totale weergavetijd van de geprogrammeerde fragmenten niet kunnen worden getoond tijdens het programmeren.

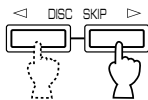

**3** Druk op de PROG toets om te beginnen met het programmeren.

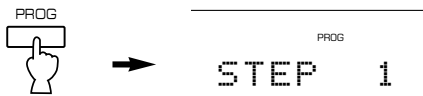

**4** Selecteer indien nodig de gewenste disc.

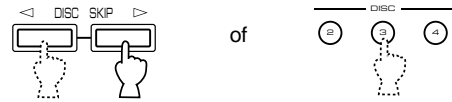

Op het voorpaneel

**5** Programmeer het gewenste fragment door op de corresponderende cijfertoetsen te drukken.

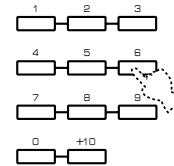

**6** Herhaal de stappen 4 en 5 om meer fragmenten te programmeren. U kunt als u dat wilt hetzelfde fragment nog eens selecteren.

**7** Begin de weergave wanneer u klaar bent met programmeren.

## ■ Informatie op het display tijdens programmeren

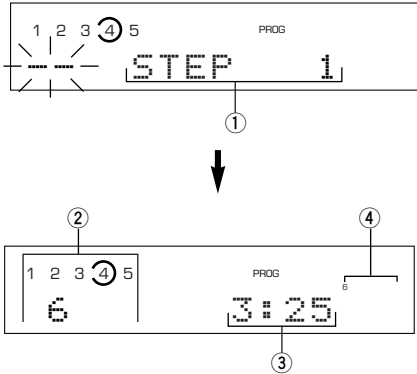

- ① Geeft het programmanummer aan voor het volgende te programmeren fragment.
  - ② Geeft het nummer van de geselecteerde disc en het geselecteerde fragment aan.
  - ③ Geeft de totale weergavetijd van de tot nog toe geprogrammeerde fragmenten aan.
  - ④ Geeft alleen de nummers aan van de geprogrammeerde fragmenten op de geselecteerde disc.
- \* Als "STEP 1" niet op het display verschijnt nadat u op de **PROG** toets heeft gedrukt, dient u op de **TEXT/TIME** toets te drukken.
- \* Als de totale weergavetijd de 99 minuten en 59 seconden overschrijdt, zal de tijd niet worden aangegeven.

### Opmerkingen

- U mag maximaal 40 fragmenten per keer programmeren.
- U kunt een hele disc programmeren als u op "0" drukt in plaats van een bepaald fragmentnummer. Hierdoor zal op het display de aanduiding "ALL" verschijnen.
- De totale weergavetijd van de geprogrammeerde fragmenten kan niet worden getoond als er een fragment met een nummer hoger dan 20 in het programma wordt opgenomen.
- Als u tijdens het programmeren op de **TEXT/TIME** toets drukt, kunt u het programma-nummer display veranderen in een display van de totale weergavetijd van de tot nog toe geprogrammeerde fragmenten, of geen informatie op display. Druk nog eens op de **TEXT/TIME** toets om terug te keren naar het vorige display.
- De **<<** en **>>** toetsen kunnen tijdens de weergave van het programma worden gebruikt, maar alleen binnen de geprogrammeerde fragmenten.
- Als u op een van de cijfertoetsen drukt zal het programma stoppen en zal de weergave beginnen vanaf het begin van het ingevoerde fragmentnummer. Als dit fragment is afgelopen, zal het onderbroken programma worden hervat.
- De **<<** en **>>** toetsen kunnen tijdens de weergave van het programma worden gebruikt, inclusief fragmenten die niet in het programma zijn opgenomen.

## ■ Stoppen van de geprogrammeerde weergave

Druk op de **□** toets. Het geprogrammeerde fragmentnummer zal worden getoond. Druk op de **>** toets om de weergave te hervatten. De weergave zal worden hervat vanaf het begin van het programma.

## ■ Annuleren van een programma

Er zijn verschillende manieren om dit te doen, zoals u hieronder kunt lezen.

- Druk op de **□** toets of de **CLEAR** toets terwijl het toestel gestopt is.
- Open de disc-lade.
- Schakel de stroom uit.

## ■ Controleren van de geprogrammeerde gegevens

- ① Druk op de **□** toets tijdens geprogrammeerde weergave.
- ② Druk op de **PROG** toets.
- ③ Met elke druk op de **>>** toets kunt u een voor een de fragmentnummers en de volgorde waarin ze geprogrammeerd zijn controleren. U kunt in omgekeerde volgorde (van achter naar voor) door de reeks bladeren met de **<<** toets.

## ■ Corrigeren van geprogrammeerde gegevens

- ① Volg de procedure beschreven onder "Controleren van de geprogrammeerde gegevens".
- ② Zoek het fragmentnummer dat u wilt corrigeren door op de **<<** of **>>** toets te drukken.
- ③ Druk op de cijfertoetsen om het fragmentnummer te selecteren of om het getoonde fragmentnummer te vervangen. Het eerder op deze plaats geprogrammeerde fragment zal uit het geheugen worden gewist en worden vervangen door het nieuw ingevoerde.
- ④ Als u klaar bent met corrigeren, dient u nog eens op de **PROG** toets of op de **>** toets te drukken.

## Herhaalde weergave

U kunt elk gewenst fragment of elke gewenste disc (of groep discs) laten herhalen door op de **REPEAT** toets te drukken de herhaalde weergavefunctie verandert met elke druk op de **REPEAT** toets.

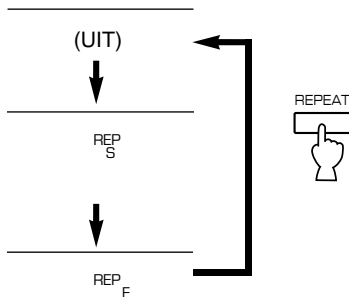

### ■ HERHALEN VAN EEN ENKEL FRAGMENT (REP S)

Slechts een enkel fragment zal herhaald worden.

- \* Dit is ook mogelijk bij geprogrammeerde weergave en willekeurige weergave. (Als de herhaalde weergavefunctie wordt uitgeschakeld, zal de geprogrammeerde of willekeurige weergave weer worden hervat.)

### ■ VOLLEDIGE HERHALING (REP F)

In de "1DISC" weergavefunctie: Een bepaalde disc zal worden herhaald.

In de "5DISCS" weergavefunctie: Alle discs in de disc-lade zullen worden herhaald.

- \* Bij geprogrammeerde weergave zullen alle geprogrammeerde fragmenten worden herhaald.
- \* Bij willekeurige weergave zullen alle fragmenten op de geselecteerde disc ("1DISC") in dezelfde volgorde, of alle in willekeurige volgorde geplaatste discs en fragmenten ("5DISCS") worden herhaald.

## Index zoeken

Als de disc is voorzien van indexnummers, kunt u de weergave laten beginnen vanaf het gewenste indexnummer.

### 1 Selecteer een fragment met indexnummers.

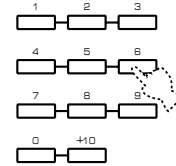

### 2 Druk op de INDEX toets.

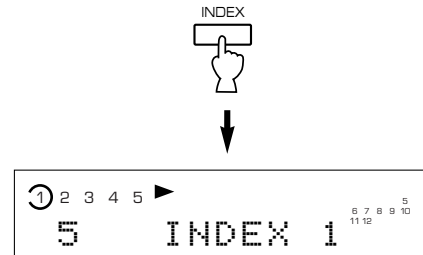

### 3 Selecteer het gewenste indexnummer.



### ■ Annuleren van de index zoekfunctie

Druk op de **INDEX** toets.

#### Opmerkingen

- Niet alle discs zijn voorzien van indexnummers. Het index-systeem is een methode voor het onderverdelen van fragmenten in kleinere stukjes (bijvoorbeeld de bewegingen in een klassieke symfonie) zodat deze stukken later gemakkelijker opgezocht kunnen worden. De documentatie bij de disc vermeldt doorgaans of de disc voorzien is van indexnummers.
- Als u een indexnummer invoert dat hoger is dan het hoogste nummer op de disc, zal de weergave beginnen vanaf het begin van het laatste indexnummer op de disc.
- Bij sommige discs is het mogelijk dat de weergave begint vanaf een punt dat iets voor het eigenlijke indexnummer-punt ligt.
- Als de disc niet is voorzien van indexnummers, zal de weergave gewoon beginnen vanaf het begin van het geselecteerde fragment.



## Instellen van het niveau

Alleen CDC-685

### ■ Instellen van het niveau van het uitgangssignaal dat naar een versterker enz. wordt gestuurd.

U kunt het uitgangsniveau van signalen die via de **LINE OUT** aansluitingen op het achterpaneel naar een versterker enz. gestuurd worden naar wens instellen met de **OUTPUT LEVEL -/+** toetsen.

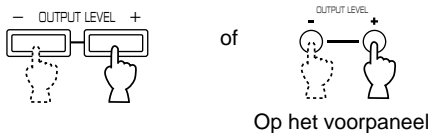

### Voor een optimale geluidskwaliteit

- \* Wanneer de **DIGITAL AUDIO OUT (OPTICAL)** aansluiting wordt gebruikt, dient u het niveau van het uitgangssignaal op max. te zetten.
- \* U kunt het niveau van het uitgangssignaal controleren op het display.



Alleen CDC-685

### ■ Wanneer u luistert via een hoofdtelefoon

Sluit uw hoofdtelefoon aan op de **PHONES** aansluiting en stel het volume in met de **OUTPUT LEVEL -/+** toetsen.

- \* Vergeet niet dat u met de **OUTPUT LEVEL -/+** toetsen ook het niveau van het uitgangssignaal naar de versterker enz. regelt.

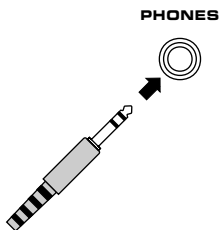

## Timer-gestuurde weergave

Alleen CDC-685

U kunt de weergave op elk gewenst moment laten beginnen door een (los verkrijgbare) timer aan te sluiten. Raadpleeg tevens de gebruiksaanwijzing van de timer.

- ① Selecteer de gewenste weergavefunctie (1DISC of 5DISCS).
- ② Druk op **POWER** om het toestel uit te schakelen.
- ③ Druk op **POWER** terwijl u de  $\triangleright/\square$  toets op het voorpaneel ingedrukt houdt. Na een ogenblikje zal op het display "TIMER P. ON" verschijnen ten teken dat de timer-gestuurde weergavefunctie is ingeschakeld. (Als de timer-gestuurde weergavefunctie reeds ingeschakeld was zal op het display "TIMER P. OFF" verschijnen en zal de timer-gestuurde weergave worden uitgeschakeld. Herhaal in dit geval de stappen 2 en 3 om de timer-gestuurde weergavefunctie weer in te schakelen.)
- ④ Stel de timer in op de gewenste tijd. Wanneer dit tijdstip aanbreekt zal het toestel inschakelen en de weergave beginnen.

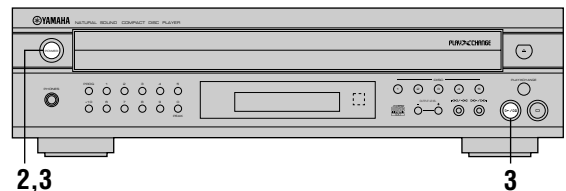

# SYNCHROON-OPNAME VAN CD

Als u een geschikt YAMAHA cassettedeck gebruikt, kunt u de opname op het cassettedeck laten beginnen op het moment dat dit toestel een CD begint weer te geven. Met deze functie kunt makkelijker en preciezer een CD op een cassette opnemen. (Raadpleeg de handleiding van het cassettedeck voor meer informatie omtrent de geschiktheid van het cassettedeck voor gebruik met deze functie.)

\* Dit toestel en het cassettedeck moeten dicht bij elkaar staan zodat beide tegelijkertijd de signalen van de afstandsbediening van dit toestel kunnen ontvangen.

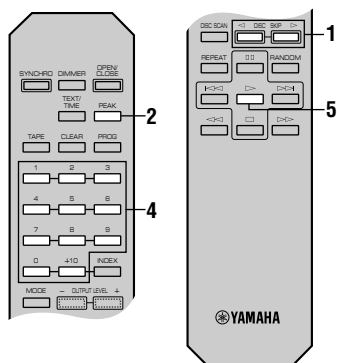

## 1 Selecteer een disc.

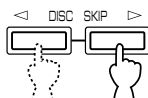

## 2 Doe een cassette in het cassettedeck.

\* De piekniveau zoekfunctie van dit toestel kan van pas komen wanneer u het opnameniveau op het cassettedeck wilt instellen. (Zie bladzijde 21.)



## 3 Druk op de SYNCHRO toets.



Dit toestel zal pauzeren en het cassettedeck zal in de REC/PAUSE stand gaan.

\* In deze stand zal het tijd-display van dit toestel gaan knipperen.

## 4 Indien gewenst kunt u het fragment dat u het eerst wilt laten opnemen selecteren.

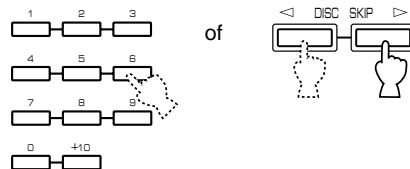

## 5 Druk op de > toets.



De CD-speler zal beginnen te spelen en het cassettedeck zal beginnen met opnemen.

\* De weergave van de CD zal een fractie later beginnen dan de opname op de cassette.

## 6 Als u de opname tijdelijk wilt stoppen en weer wilt hervatten vanaf een bepaald fragment, dient u de stappen 3-5 opnieuw uit te voeren.

## ■ Annuleren van deze functie

Druk op de □ toets.

### Opmerkingen

- Druk op de □ toets op het cassettedeck om de opname te stoppen of af te sluiten.
- U kunt met deze functie ook een geprogrammeerde reeks fragmenten opnemen, in plaats van een hele disc. (Raadpleeg bladzijde 12-13 voor meer informatie omtrent het programmeren.)
- Deze functie kan ook worden gebruikt met de functie voor het automatisch opnemen op een cassette (Zie bladzijde 17-20.)

# PROGRAMMEREN VAN FRAGMENTEN VOOR OPNAME

Deze handige functie kunt gebruiken om fragmenten te programmeren die u wilt opnemen op een cassette. Door de totale beschikbare opnametijd op de cassette in te voeren, kan dit toestel vervolgens automatisch fragmenten binnen deze tijd gaan programmeren, of u helpen fragmenten zo te programmeren dat op de cassette zullen passen met zo min mogelijk ongebruikte opnametijd aan het eind van de band. De piekniveau zoekfunctie van dit toestel kan van pas komen wanneer u het opnameniveau op het cassettedeck wilt instellen. (Zie bladzijde 21.)

Door op de **TAPE** toets te drukken kunt u kiezen uit vier verschillende bandlengtes.

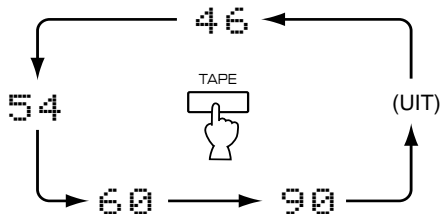

U kunt de totale beschikbare opnametijd met de hand invoeren.

**Voorbeeld:** Voor een C-64 cassette (32 minuten op elke kant)

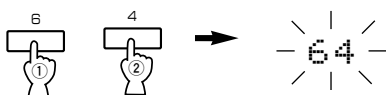

## 4 Druk op de REPEAT toets.



Het toestel programmeert automatisch fragmenten voor kant A en kant B apart, rekening houdend met de totale opnametijd op de cassette.

\* De geprogrammeerde fragmentnummers en het totale aantal fragmenten voor kant A, respectievelijk kant B zullen een korte tijd op het display worden getoond.

## 5 Begin de opname op het cassettedeck en druk tegelijkertijd op de ▷ toets.

## 6 Aan het einde van kant A van de cassette zal het toestel pauzeren.

Draai de cassette om naar kant B. Hervat de opname en druk tegelijkertijd op de ▷ of □□ toets.

### Opmerkingen

- Wij raden u aan een cassette te gebruiken die iets langer is dan de totale weergavetijd van de CD die u wilt opnemen, want de geprogrammeerde fragmenten op de CD passen waarschijnlijk niet netjes binnen de tijd voor elke afzonderlijke kant van de cassette.
- De functie voor synchroon-opname van CD kan worden gebruikt als uw cassettedeck hiervoor geschikt is. In dit geval dient u bij stap 5 en 6 op de **SYNCHRO** toets te drukken en daarna op de ▷ toets. De opname zal nu automatisch beginnen. (Zie bladzijde 16 voor meer informatie.)

## Automatisch opnemen op cassette

Het toestel zal automatisch fragmenten van een disc programmeren, zonder de oorspronkelijke volgorde van de fragmenten aan te tasten.

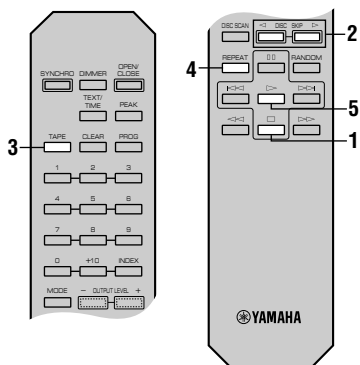

## 1 Stop het toestel.



## 2 Selecteer de disc.

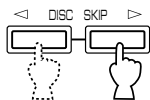

## 3 Voer de totale beschikbare opnametijd op de cassette in (bandlengte).



## Informatie op het display tijdens het programmeren

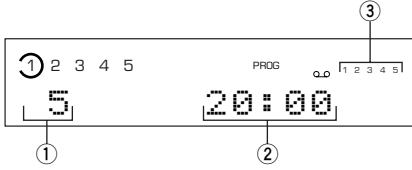

- ① Geeft om en om het aantal geprogrammeerde fragmenten voor elke kant van de cassette aan direct na afloop van het automatisch programmeren, waarna deze gegevens zullen worden vervangen door het nummer van het eerste voor kant A geprogrammeerde fragment.
- ② Geeft de totale weergavetijd van de voor elke kant geprogrammeerde fragmenten aan.
- ③ Geeft de geprogrammeerde fragmentnummers voor elke kant aan.

## Handmatig programmeren van fragmenten voor opname op cassette

Met deze functie kunt u fragmenten programmeren van een of meer discs in de door u gewenste volgorde, om deze vervolgens op een cassette op te nemen.

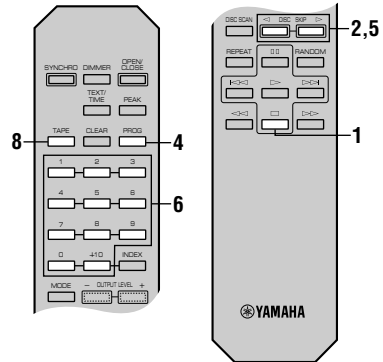

### 1 Stop het toestel.



### 2 Als u fragmenten wilt selecteren van een disc (of discs) anders dan die in lade-nummer 1, moet u eerst dit toestel de totale weergavetijd van elke te gebruiken disc laten tonen door achtereenvolgens de gewenste DISC SKIP toetsen in te drukken.

\* Door deze handeling uit te voeren, zal dit toestel de inhoudsopgave van de aangegeven disc aflezen. Als er een disc wordt gebruikt waarvoor deze handeling niet is uitgevoerd, zullen er geen fragmenten van die disc in het programma kunnen worden opgenomen.

### 3 Volg stap 3 op bladzijde 17.

### 4



### 5 Selecteer indien nodig de gewenste disc door op de DISC SKIP toetsen te drukken.

### 6 Selecteer het gewenste fragment.

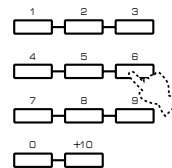

## 7 Herhaal de stappen 5 en 6 als u meer fragmenten wilt programmeren voor kant A van de cassette. U mag hetzelfde fragment nog eens selecteren.

- \* Als de aanduiding "ERROR" (fout) op het display verschijnt, kan het juist geselecteerde fragmentnummer niet worden geprogrammeerd omdat er niet genoeg opnametijd over is op kant A van de cassette.

## 8 Wanneer u klaar bent met programmeren voor kant A, dient u op de TAPE toets te drukken om een pauze te programmeren.



- \* De aanduiding "PAUSE" zal op het display verschijnen, waarna u kunt beginnen met het programmeren voor kant B.

## 9 Herhaal de stappen 5 en 6 als u meer fragmenten wilt programmeren voor kant B van de cassette.

U mag hetzelfde fragment nog eens selecteren.

- \* Als de aanduiding "ERROR" (fout) op het display verschijnt, kan het juist geselecteerde fragmentnummer niet worden geprogrammeerd omdat er niet genoeg opnametijd over is op kant B van de cassette.

## 10 Begin de opname op het cassettedeck en druk tegelijkertijd op de ▷ toets.

## 11 Het toestel zal pauzeren aan het eind van kant A van de cassette. Keer de cassette om naar kant B. Hervat de opname en druk tegelijkertijd op de ▷ of □□ toets.

### Opmerkingen

- \* Als in de stappen 7 en 9 de foutmelding "ERROR" op het display verschijnt, kunt u toch een ander fragment programmeren als dit kort genoeg is om in de resterende opnametijd op de betreffende kant van de cassette te passen. Als op dit moment een ander fragmentnummer oplicht op het display, kunt u dit programmeren.
- \* De functie voor gesynchroniseerd opnemen van CD kan worden gebruikt als uw cassettedeck hiervoor geschikt is. Druk in dit geval in de stappen 10 en 11 op de **SYNCHRO** toets en vervolgens op de ▷ toets. De opname zal automatisch beginnen. (Zie bladzijde 16 voor meer informatie.)

## Opmerkingen bij het programmeren voor opname op cassette

- \* Raadpleeg bladzijde 13 als u programma-gegevens wilt controleren, wissen of corrigeren.
- \* U kunt maximaal 40 fragmenten opnemen in een programma. Als u echter een pauze inlast, telt deze ook als een fragment.
- \* Deze functie kan worden gebruikt met fragmentnummers tot en met nummer 20. Als de gebruikte disc meer dan 20 fragmenten heeft, zult u de fragmenten met de nummers 21 en hoger niet kunnen programmeren.

## ■ Informatie op het display tijdens het programmeren

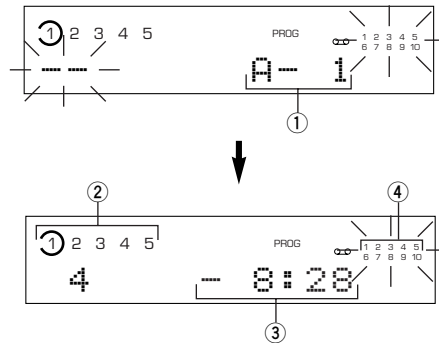

- ① Geeft de kant van de cassette aan en het programmanummer voor het volgende te programmeren fragment.
- ② Geeft aan welke disc en welk fragment geselecteerd is.
- ③ Geeft de totale resterende opnametijd op deze kant van de cassette aan.
- ④ De geprogrammeerde fragmentnummers lichten op en onder de resterende fragmentnummers zullen de nummers van de fragmenten die u kunt programmeren knipperen.

- \* Als de aanduiding "A-1" niet op het display verschijnt nadat u op de **PROG** toets heeft gedrukt, dient u de **TEXT/TIME** toets in te drukken.
- \* Als u tijdens het programmeren op de **TEXT/TIME** toets drukt, kunt u het programma-nummer display veranderen in een display van de totale resterende opnametijd op deze kant van de cassette. Druk nog eens op de **TEXT/TIME** toets om terug te keren naar het vorige display.

## Willekeurig opnemen op cassette

Dit toestel kan automatisch fragmenten in willekeurige volgorde programmeren voor opname op een cassette.

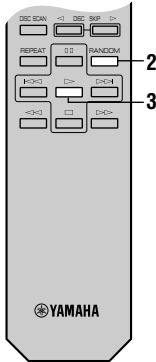

**1** Volg de stappen 1–3 op bladzijde 17.

**2** Druk op de **RANDOM** toets.



Het toestel zal automatisch apart voor kant A en voor kant B fragmenten gaan programmeren, rekening houdend met de totaal beschikbare opnametijd op de cassette.

\* De geprogrammeerde fragmentnummers en het totale aantal geprogrammeerde fragmenten zal kort worden getoond voor kant A en voor kant B.

**3** Begin de opname op het cassettedeck en druk tegelijkertijd op de **▷** toets.

**4** Het toestel zal pauzeren aan het eind van kant A van de cassette.

Keer de cassette om naar kant B. Hervat de opname en druk tegelijkertijd op de **▷** of **□□** toets.

### Opmerkingen

- Omdat de geprogrammeerde gegevens veranderen met elke druk op de **RANDOM** toets, zal ook de hoeveelheid tijd die resteert aan het eind van de band elke keer anders zijn.
- Wij raden u aan een cassette te gebruiken die iets langer is dan de totale weergavetijd van de CD die u wilt opnemen, want de geprogrammeerde fragmenten op de CD passen waarschijnlijk niet netjes binnen de tijd voor elke afzonderlijke kant van de cassette.
- De functie voor synchroon-opname van CD kan worden gebruikt als uw cassettedeck hiervoor geschikt is. In dit geval dient u bij stap 3 en 4 op de **SYNCHRO** toets te drukken en daarna op de **▷** toets. De opname zal nu automatisch beginnen. (Zie bladzijde 16 voor meer informatie.)

### Informatie op het display tijdens het programmeren

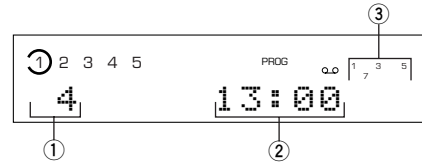

- ① Geeft om en om het aantal geprogrammeerde fragmenten voor elke kant van de cassette aan direct na afloop van het automatisch programmeren, waarna deze gegevens zullen worden vervangen door het nummer van het eerste voor kant A geprogrammeerde fragment.
- ② Geeft de totale weergavetijd van de voor elke kant geprogrammeerde fragmenten aan.
- ③ Geeft de geprogrammeerde fragmentnummers voor elke kant aan.

# AUTOMATISCH OPZOEKEN VAN HET PIEKNIVEAU

Met behulp van deze handige functie kan automatisch het gedeelte op een disc worden opgezocht waar het niveau van het brongeluid zijn hoogste piek heeft. Vervolgens wordt dit gedeelte bij herhaling weergegeven. Voor het opnemen op cassette is deze functie bijzonder nuttig voor het afstellen van het opnameniveau van het cassettedeck.

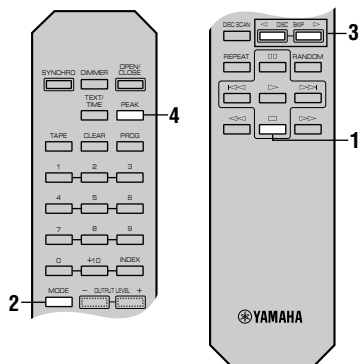

## 4 Druk op de PEAK toets.

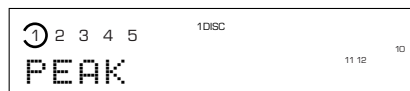

Het piekniveau wordt op de disc opgezocht.

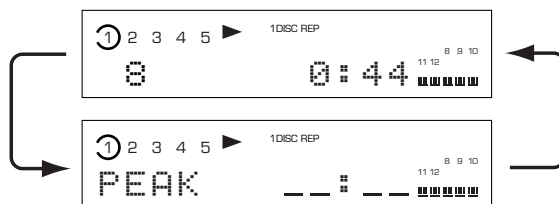

Vervolgens wordt het gedeelte waar het brongeluid zijn hoogste piek bereikt bij herhaling weergegeven. Stel het opnameniveau af op het cassettedeck terwijl u naar deze herhaalde weergave luistert.

## ■ Annuleren van deze functie

Druk op de □ toets.

### Opmerkingen

- Als het piekniveau tweemaal of vaker op dezelfde disc wordt opgezocht, zal niet steeds hetzelfde gedeelte worden gevonden, aangezien dit toestel het piekniveau opzoekt in gedeelten op de disc die door de ingebouwde microcomputer in willekeurige volgorde worden gekozen.
- Bij geprogrammeerde weergave zal deze functie enkel voor de geprogrammeerde fragmenten werken. Druk bij geprogrammeerde weergave eerst op de □ toets en vervolgens op de **PEAK** toets. Indien er geen geprogrammeerde weergave wordt uitgevoerd, dient u alleen de **PEAK** toets in te drukken.
- Selecteer de "5DISCS" weergavefunctie bij stap 2 voor het opzoeken van het piekniveau op alle discs in de disc-lade.

## 1 Stop het toestel.



## 2 Selecteer de "1DISC" weergavefunctie.



## 3 Selecteer de disc.

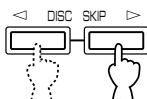

# OPLOSSEN VAN PROBLEMEN

Als het toestel niet normaal functioneert, dient u de volgende punten te controleren om te bepalen of het probleem verholpen kan worden door de eenvoudige hieronder gesuggereerde maatregelen. Kan het probleem niet worden verholpen, of staat het probleem niet vermeld in de STORINGSINDICATIE kolom, dan dient u de stekker van het toestel uit het stopcontact te halen en voor verdere hulp contact op te nemen met uw erkende YAMAHA dealer of reparatiedienst.

STORINGSINDICATIE	WAARSCHIJNLIJKE OORZAAK	OPLOSSING
<b>Dit toestel wordt niet ingeschakeld wanneer de POWER schakelaar wordt ingedrukt.</b>	Het netsnoer is niet of niet volledig aangesloten.	Sluit het netsnoer goed aan.
<b>Het toestel functioneert niet naar behoren.</b>	Er is een sterke invloed van buiten het toestel (bliksem, extreme statische elektriciteit enz.), of het toestel is oneigenlijk gebruikt.	Zet het toestel uit en haal de stekker uit het stopcontact. Doe de stekker na ongeveer 30 seconden terug in het stopcontact en probeer het nog eens.
<b>De disc-lade sluit niet volledig.</b>	De disc-lade wordt door een vreemd voorwerp gehinderd.	Controleer voorzichtig de disc-lade en verwijder het vreemde voorwerp.
<b>Een disc-nummer licht niet op het display op.</b>	De disc is ondersteboven in de lade geplaatst.	Laad de disc opnieuw, met het label naar boven.
	De disc is beschadigd.	Controleer de disc nauwkeurig; vervang indien nodig.
	Er bevindt zich vocht op de laser pick-up.	Wacht 20 tot 30 minuten na het inschakelen van het toestel voor u probeert een disc af te spelen.
<b>De weergave begint niet.</b>	De disc is beschadigd.	Controleer de disc nauwkeurig; vervang indien nodig.
	De disc is ondersteboven in de lade geplaatst.	Laad de disc opnieuw, met het label naar boven.
	De disc is verontreinigd.	Reinig de disc.
<b>De weergave begint vertraagd of begint op het verkeerde punt.</b>	De disc is mogelijk bekrast of beschadigd.	Controleer de disc nauwkeurig; vervang indien nodig.
<b>Geen geluid.</b>	Verkeerde aansluiting van de uitgangssignaalkabels.	Sluit de kabels op de juiste wijze aan. Als het probleem zich blijft voordoen, zijn de kabels mogelijk defect.
	Verkeerde bediening van de versterker.	Stel de versterker in op het juiste ingangssignaal.
<b>Het geluid "springt over".</b>	Dit toestel is onderhevig aan trillingen of schokken.	Zet dit toestel op een andere plek.
	De disc is verontreinigd.	Reinig de disc.
<b>Het geluid "bromt".</b>	Verkeerde aansluiting van de kabels.	Maak de audiokabels goed vast. Als het probleem zich blijft voordoen, zijn de kabels mogelijk defect.
<b>Storing van een tuner in de buurt.</b>	De tuner bevindt zich te dicht bij dit toestel.	Zet de tuner en dit toestel verder uit elkaar.
<b>Storend geluid van binnenuit de disc-lade.</b>	De disc is mogelijk kromgetrokken.	Vervang de disc.
<b>De afstandsbediening werkt niet.</b>	De batterijen van deze afstandsbediening zijn te zwak.	Vervang de batterijen door nieuwe.
	Direct zonlicht of verlichting (van een sterke fluorescerende lamp (TL) enz.) valt op de sensor van de afstandsbediening van de hoofdeenheid.	Verander de opstelling van de hoofdeenheid.



# TECHNISCHE GEGEVENS

## Audio gedeelte

Frequentiebereik .....	2 Hz – 20 kHz, $\pm 0,5$ dB
Harmonische vervorming + ruis (1 kHz) .....	0,003 %
Signaal/ruisverhouding .....	106 dB
Dynamisch bereik .....	96 dB
Uitgangsniveau (1 kHz, 0 dB) .....	2,0 $\pm$ 0,5 V
Uitgangsniveau hoofdtelefoon (-20 dB) .....	200 $\pm$ 40 mV/150 ohms (Alleen CDC-685)

## Kenmerken laser-diode

Materiaal .....	GaAlAs
Golflengte .....	780 nm
Emissieduur .....	continu
Laservermogen .....	max. 44,6 $\mu$ W*

\* Dit vermogen is de waarde gemeten op een afstand van ongeveer 200 mm van de oppervlak van de lens op het optische pick-up blok.

## Algemeen

Spanningsvereisten	
Modellen voor de VS. en Canada .....	120 V, 60 Hz
Modellen voor Australië .....	240 V, 50 Hz
Modellen voor Europa en Groot-Brittannië .....	230 V, 50 Hz
Algemene modellen .....	110/120/220/240 V, 50/60 Hz
Stroomverbruik .....	12 W
Afmetingen (B x H x D) .....	435 x 116 x 404 mm
Gewicht .....	5,85 kg
Toebehoren .....	RCA (tulpstekker) kabel Afstandsbediening Batterijen (formaat AA, R6, UM-3) (2)

Alle technische gegevens kunnen zonder nadere kennisgeving worden gewijzigd.

### CAUTION

Use of controls or adjustments or performance of procedures other than those specified herein may result in hazardous radiation exposure.

### ATTENTION

L'emploi de commandes, de réglages ou un choix de procédures différents des spécifications de cette brochure peut entraîner une exposition à d'éventuelles radiations pouvant être dangereuses.

### ACHTUNG

Die Verwendung von Bedienungselementen oder Einstellungen oder die Durchführung von Bedienungsvorgängen, die nicht in dieser Anleitung aufgeführt sind, kann zu einem Kontakt mit gefährlichen Laserstrahlen führen.

### OBSERVERA

Användning av kontroller och justeringar eller genomförande av procedurer andra än de som specificeras i denna bok kan resultera i att du utsätter dig för farlig strålning.

### ATTENZIONE

Uso di controlli o regolazioni o procedure non specificamente descritte può causare l'esposizione a radiazioni di livello pericoloso.

### PRECAUCIÓN

El uso de los controles o los procedimientos de ajuste o utilización diferentes de los especificados en este manual pueden causar una exposición peligrosa a la radiación.

### VOORZICHTIG

Gebruik van bedieningsorganen of instellingen, of uitvoeren van handelingen anders dan staan beschreven in deze handleiding kunnen leiden tot blootstelling aan gevaarlijke stralen.

### VARO!

**AVATTAESSA JA SUOJALUKITUS OHITETTAESSA OLET ALTTIINA NÄKYMÄTTÖMÄLLE LASERSÄTEILYLLE. ÄLÄ KATSO SÄTEESEEN.**

### WARNING!

**OSYNLIG LASERSTRÅLNING NÄR DENNA DEL ÄR ÖPPNAD OCH SPÄRREN ÄR URKOPPLAD. BETRAKTA EJ STRÅLEN.**

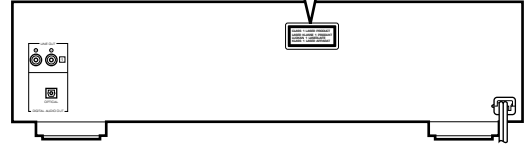
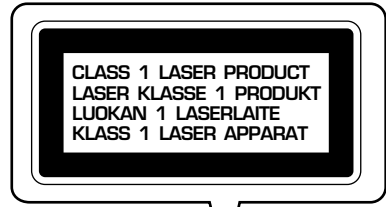

(Except U.S.A, Canada, and Australia models)

